

# Manovelle girevoli con foro quadrato/rotondo, volantini a razze

Pagina prodotti simili: P.1153, 1154

## Manovelle girevoli con foro quadrato/rotondo

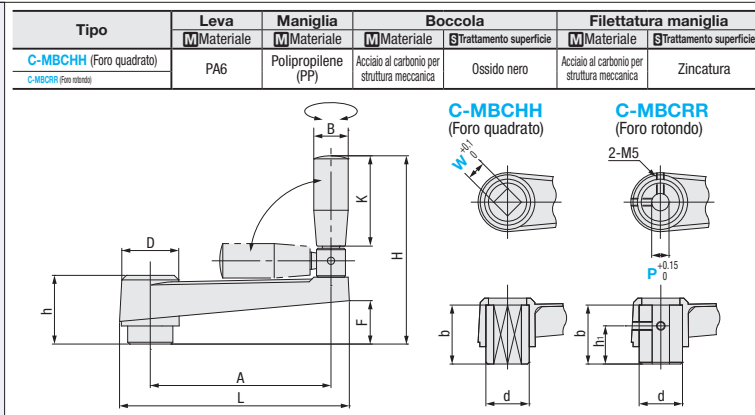

Codice componente		L	A	H	h	D	K	F	B	b	d	h1	Massa di riferimento (g)	Prezzo unitario
Tipo	W (Foro quadrato) / P (Foro rotondo)													
C-MBCHH (Foro quadrato)	12	-	127	100	104	38	34	50	24	19	34	25	-	200
	14	-	156	125	131	46	40	63	30	23	42	30	-	320
	17	-	195	160	157	55	44	80	36	26	50	34	-	530
C-MBCRR (Foro rotondo)	-	12	127	100	104	38	34	50	24	19	34	25	6	200
	-	14	156	125	131	46	40	63	30	23	42	30	6	320
	-	16	195	160	157	55	44	80	36	26	50	34	8	530

Ordering Example  
Codice componente  
C-MBCHH12

## Volantino a razze

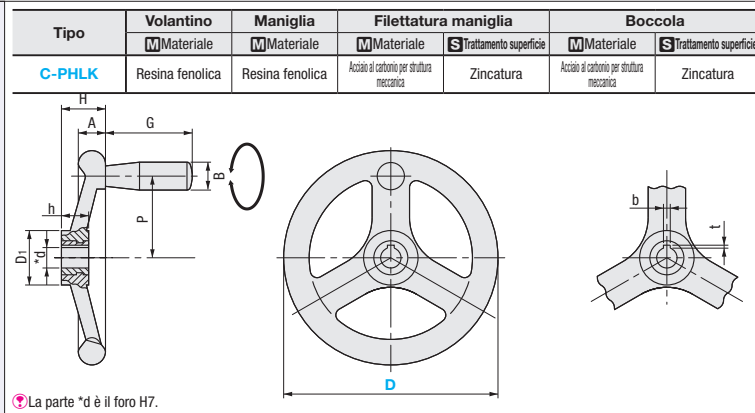

Codice componente		H	A	h	D1	d	P	B	G	b	t	Massa di riferimento (g)	Prezzo unitario
Tipo	D												
C-PHLK	100	29	17	18	34	12	40	19	50	4	1.8	200	
	125	29	20	18	34	12	48	21	63	4	1.8	330	
	160	36.5	22.5	20	40	16	68	26	80	5	2.3	485	
	200	44	25	25	51	18	83	26	80	6	2.8	780	
	250	48.5	28	28	56.5	25	98	26	100	8	3.3	980	

Ordering Example  
Codice componente  
C-PHLK100

# Volantini piccoli in plastica/Volantini zigrinati in plastica

Pagina prodotti simili: P.1167

## Volantino ondulato

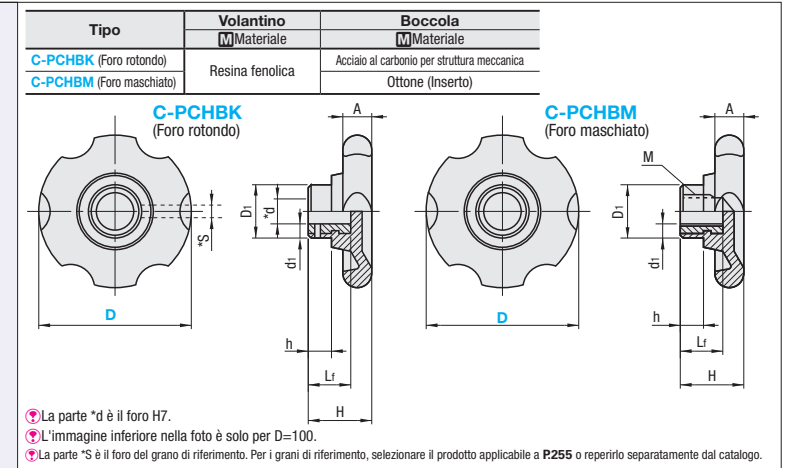

La parte \*d è il foro H7.  
L'immagine inferiore nella foto è solo per D=100.  
La parte \*S è il foro del grano di riferimento. Per i grani di riferimento, selezionare il prodotto applicabile a P255 o reperirlo separatamente dal catalogo.

Codice componente		A	H	Lr	h	D1	d	M	S	d1	Massa di riferimento (g)	Prezzo unitario
Tipo	D											
C-PCHBK (Foro rotondo)	50	12	32	16	12	23	8	-	3	7.5	43	
	63	15	32	20	9.7	26	10	-	3	8	60	
	80	18	38	25	13	34	12	-	4	11	119	
	100	20	47	28	16	36	16	-	4	10	193	
C-PCHBM (Foro maschiato)	50	12	31	20	12	22	-	8	-	7	34	
	63	15	32	20	9.7	26	-	10	-	8	61	
	80	18	38	25	13	34	-	12	-	11	130	
	100	20	46	28	16	36	-	16	-	10	196	

Ordering Example  
Codice componente  
C-PCHBK50

## Volantino zigrinato in plastica

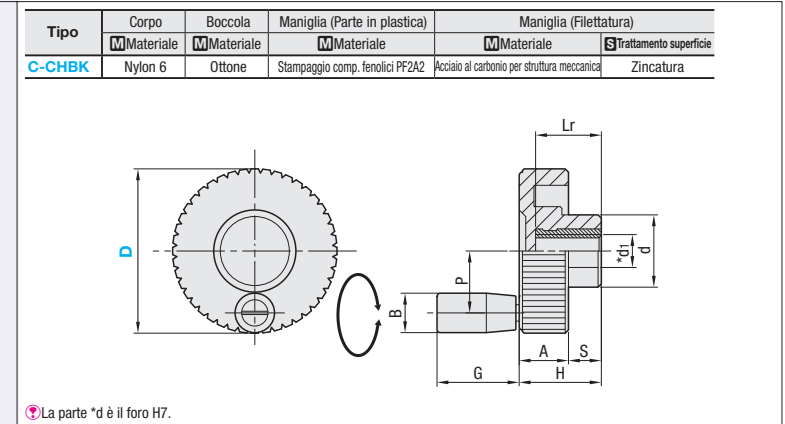

La parte \*d è il foro H7.

Codice componente		H	A	S	d	d1	Lr	P	B	G	Massa (g)	Prezzo unitario
Tipo	D											
C-CHBK	50	25	17	8	20.5	6	18	18	15	25	35	
	60	29.5	19.5	10	23.2	8	20	22	15	25	55	

Ordering Example  
Codice componente  
C-CHBK50