

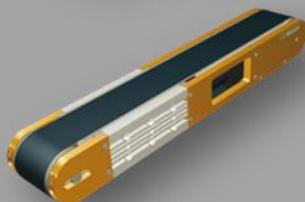

Provozní návod Dopravní systémy

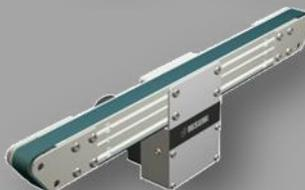
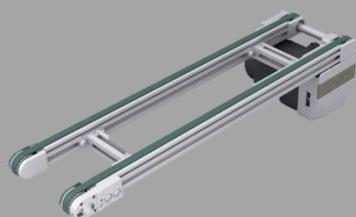

Před uvedením do provozu si bezpodmínečně přečtěte provozní návod.

Dodržujte bezpečnostní pokyny!

Uschovejte pro další použití! Tato dokumentace nepodléhá změnovému řízení!

**Toto je překlad "originálu návodu k provozu".
MISUMI Europa GmbH
ČESKY – Únor 2022**

Tento provozní návod je podle směrnice ES o strojních zařízeních součástí technické dokumentace stroje,

Předložený návod k provozu odpovídá „směrnici Evropského parlamentu a Rady 2006/42/ES o sblížení právních a správních předpisů členských států týkajících se strojních zařízení“ (směrnice o strojních zařízeních), příloha I, bod 1.7.4. pro úplná strojní zařízení a příloha VI pro neúplná strojní zařízení.

ES prohlášení o shodě popř. ES prohlášení o zabudování se nacházejí v příloze tohoto návodu k provozu.

Předložený provozní návod je určený odpovědné osobě v podniku, která jej dále předá pracovníkům provádějícím instalaci, připojení, provoz a údržbu zařízení.

Tato osoba se musí ujistit, že informace obsažené v provozním návodu a přiložených dokumentech byly přečteny, a že jim bylo porozuměno. Provozní návod musí být uložený na známém a snadno přístupném místě a v případě i nejmenších pochybností je nutné do něj nahlédnout.

Výrobce nepřebírá odpovědnost za škody na zdraví osob, zvířat či věcné škody, ani za poškození stroje, které vzniknou z důvodu neodborného zacházení, nedodržování bezpečnostních pokynů z provozního návodu nebo při změnách na zařízení nebo použitím nevhodných náhradních dílů.

Autorská práva k provoznímu návodu vlastní výhradně společnost



nebo její právní nástupce.

Tento provozní návod smí být kopírován nebo předáván třetím osobám pouze za základě našeho písemného souhlasu. To platí i pro případ kopírování či postupování výňatků z tohoto provozního návodu. Stejně podmínky platí pro šíření provozního návodu v digitální podobě.

Stav: Únor 2022

Piktogramy a signální slova

V této dokumentaci se používají následující piktogramy a signální slova. Kombinace piktogramu a signálního slova označuje příslušný bezpečnostní pokyn. Symbol se může lišit podle druhu nebezpečí.

	Symbol	Signální slovo	Vysvětlení
Smrt		Nebezpečí	Toto signální slovo se musí použít, hrozí-li při nedodržení bezpečnostních pokynů smrt nebo nevratné poškození zdraví.
Poranění, věcné škody		Varování	Toto signální slovo upozorňuje na poranění osob a věcné škody, včetně rizik poranění, úrazu a poškození zdraví.
		Pozor	Toto signální slovo upozorňuje na nebezpečí věcných škod. Kromě toho hrozí i menší riziko poranění.
Bez nebezpečí poškození		Upozornění	Toto signální slovo se může používat pouze v případech, kdy nemůže dojít k poškození zdraví. Varuje před funkčními poruchami a není zde symbol, protože stupeň nebezpečí je nízký.
		Důležité	Toto signální slovo upozorňuje na usnadnění možností obsluhy a křížové odkazy. Není zde rovněž symbol, protože jakékoliv riziko poranění či věcných škod je vyloučené.

Cílová skupina

Provozní návod je určený osobám s následujícími pravomocemi:

Pracoviště	Kompetence
Přeprava	odborný personál
Montáž/Instalace/Demontáž/ Uvedení do provozu	odborný personál
Provoz/Odstavení z provozu	proškolený personál
Příprava	odborný personál
Údržba a servis	odborný personál
Odstraňování poruch	odborný personál

Definice podle EN 60204-1:

Proškolený personál:

Osoba, která byla poučena a vyškolená kvalifikovaným pracovníkem o svých úkolech a možných nebezpečích v případě nevhodného chování, jakož i o nezbytných ochranných zařízeních a opatřeních.

Odborný personál:

Osoba, která na základě svého odborného vzdělání, znalostí a zkušeností, jakož i znalostí příslušných norem, může rozpoznat případná nebezpečí v rámci jí svěřené práce.

Archivace

- Provozní návod je součástí technické dokumentace a je uložený u výrobce jako doklad po dobu nejméně 10 let!
- Návod musí být neustále na dosah!

Rozsah platnosti ES prohlášení o shodě/zabudování

Předložený návod k provozu platí pro dopravní systémy popsané v kapitole 1 od strany 2 v uvedených konfiguračních možnostech.

Dopravní systémy společnosti MISUMI Europa GmbH se zpravidla dodávají připravené k zabudování s CE označením a ES prohlášením o shodě. V případě individuálních požadavků zákazníka dodává MISUMI Europa GmbH také dopravní systémy bez pohonu a/nebo bez dopravního řemenu!

V příloze v kapitole 11 tohoto návodu k provozu se z tohoto důvodu nachází jak ES prohlášení o shodě pro úplná strojní zařízení tak i ES prohlášení o zabudování pro neúplná strojní zařízení.

Rozsah platnosti ES prohlášení o shodě

ES prohlášení o shodě platí pro kompletní dopravní systémy (s pohonem a řemenem) a také pro dopravní systémy bez řemenu při zohlednění požadavků v kapitolách 4.4 a 8.2. Dopravní systémy mají CE označení.

Rozsah platnosti ES prohlášení o zabudování

ES prohlášení o zabudování platí pro dopravní systémy bez pohonu. Dopravní systémy nemají žádné CE označení.

1. Identifikace.....	2	4.3.23	CVSEE	23	
1.1	Systém čísel výrobků MISUMI	2	4.3.24	CVSFE	23
1.2	Používání v souladu s určením	3	4.3.25	CVSXE	24
1.3	Používání v rozporu s určením	3	4.3.26	CVSYE	24
2. Všeobecné informace.....	4	4.3.27	CVSFAE	25	
2.1	Záruka a ručení	4	4.3.28	CVSFBE	25
2.2	Cíle provozního návodu	4	4.3.29	CVSFCE	26
2.3	Symboly	4	4.3.30	CVSFDE	26
2.3.1	Příkazové značky	4	4.3.31	CVSJAE	27
2.3.2	Výstražné značky	4	4.3.32	CVSMAE	27
2.3.3	Zákazové značky	4	4.3.33	CVLP AE	28
2.3.4	Značky označující nebezpečí	4	4.3.34	CVMAE	28
3. Bezpečnostní pokyny.....	5	4.3.35	CVMBE	29	
3.1	Rozsah platnosti	5	4.3.36	CVSTCE	29
3.1.1	Povinnosti	5	4.3.37	CVSTRE	30
3.1.2	Povinnosti provozovatele	5	4.3.38	CVGTAE	30
3.1.3	Povinnosti obsluhy	6	4.3.39	CVGTBE	31
3.2	Nebezpečí/zbytková rizika	6	4.3.40	CVGTNE	31
3.2.1	Rizika spojená s emisemi	7	4.3.41	CVGTPE	32
3.2.2	Rizika spojená s mechanickou energií	7	4.3.42	CVSPA E	32
3.3	Nouzové situace	8	4.3.43	CVSSAE	33
4. Konstrukce a funkce	9	4.3.44	CVDSA E	33	
4.1	Technické údaje	9	4.3.45	CVDSBE	34
4.2	Přehled dopravníků	9	4.3.46	CVSPCE	34
4.2.1	Montážní varianty hnacího motoru	9	4.4	Přehled pásů	35
4.2.2	Řemenový dopravník	9	4.4.1	Technická data – pásy	35
4.2.3	Řetězový dopravník	10	4.4.2	Výměna řemenů/plastových řetězů	38
4.2.4	Dopravník s ozubeným řemenem	10	4.5	Komponenty – elektrická výbava/ovládání	41
4.3	Konfigurace dopravního systému	10	4.5.1	Hnací motor	41
4.3.1	SVKAE	12	4.5.2	Elektrický regulátor otáček	41
4.3.2	SVKBE	12	4.6	Ochranné kryty	42
4.3.3	SVKNE	13	4.7	Často kladené otázky (FAQ)	42
4.3.4	SVKRE	13	5. Přeprava, montáž, připojení.....	43	
4.3.5	GVHAE	14	5.1	Přeprava	43
4.3.6	GVFAE	14	5.2	Montáž	43
4.3.7	GVHNE	15	5.2.1	Vybalení a postavení	43
4.3.8	GVFNE	15	5.2.2	Vyrovnaní dopravního systému	44
4.3.9	GV TSAE	16	5.3	Provozní podmínky	44
4.3.10	GV TSNE	16	5.4	Připojení	44
4.3.11	GVTWAUE	17	5.4.1	Připojovací místa na stroji	45
4.3.12	GVTWASE	17	5.5	Schémata připojení	47
4.3.13	GVTWNUE	18	5.5.1	Výrobce motorů A (motor Panasonic)	47
4.3.14	GVTWNSE	18	5.5.2	Výrobce motoru B (motor Oriental)	48
4.3.15	CVGAE	19	5.6	Připojení cizího pohonu	49
4.3.16	CVGCE	19	5.6.1	Maximálně přípustný točivý moment	49
4.3.17	CVGNE	20	5.6.2	Maximálně přípustná dopravní rychlost	49
4.3.18	CVGRE	20	5.6.3	Rozměry hnacího motoru	49
4.3.19	CVGBE	21	5.6.4	Adaptérové desky hnacích motorů	51
4.3.20	CVGDE	21	6. Obsluha.....	52	
4.3.21	CVGPE	22	6.1	Uvedení do provozu	52
4.3.22	CVGWE	22	6.2	Funkční kontrola před uvedením do provozu	52
			6.3	Zapnutí dopravního systému	52
			7. Odstavení z provozu.....	53	

7.1	Vypnutí dopravního systému	53
7.2	Odstavení stroje	53
7.3	Uskladnění stroje	53
7.4	Likvidace stroje	54
8.	Přestavba a příslušenství.....	55
8.1	Výměna pohonu	55
8.2	Výměna pásu	55
8.2.1	Výměn pásu – koncový pohon	56
8.2.2	Výměna pásu – středový pohon	57
8.2.3	Výměna pásu – integrovaný pohon	58
8.3	Korekce vybočení pásu	58
8.3.1	Korekce vybočení u dopravníků s koncovým pohonem	58
8.3.2	Korekce vybočení u dopravníků se středovým pohonem	59
8.3.3	Korekce vybočení u dopravníků s integrovaným pohonem	59
8.4	Napnutí řemenu	59
8.5	Opětovné uvedení do provozu	59
8.6	Příslušenství	60
8.6.1	Stolní stojany	60
8.6.2	Montážní držáky (opěry)	60
8.6.3	Kovové vodicí lišty	60
8.6.4	Plastové vodicí lišty	60
8.6.5	Držáky vodicích lišt	60
8.6.6	Přechodové válce	61
8.6.7	Plastové kryty	61

8.7	Náhradní díly	61
8.8	Objednávka	61
9.	Údržba.....	62
9.1	Čištění dopravního systému	63
9.2	Balení dílů stroje	63
9.3	Pokyny pro údržbu	63
9.4	Ukončení údržbových prací	64
10.	Odstraňování poruch.....	65
10.1	Postup při provozních poruchách	65
10.2	Odstraňování poruch	65
10.3	Často kladené otázky (FAQ)	65
ES	prohlášení o shodě.....	67
ES	prohlášení o zabudování.....	68

1. Identifikace

Název	Dopravní systémy* <ul style="list-style-type: none"> ■ Dopravní systém (kompletní) ■ Dopravní systém bez pohonu ■ Dopravní systém bez řemenu ■ Dopravní systém bez pohonu/bez řemenu
Rok výroby	2022
Životnost	<ul style="list-style-type: none"> ■ 10.000 hod.: typicky 5 let (8 hod./den, 5 dní/týden při konstantní zátěži) při normálních provozních podmínkách ■ Zvýšená zátěž, znečištění, otěr nebo horko mohou tyto hodnoty snížit!
Výrobce	MISUMI Europa GmbH Franklinstraße 61–63 D-60486 Frankfurt am Main Německo
E-mail	Mail.tech@misumi-europe.com
Web	www.misumi-europe.com

* Předložený návod k provozu platí pro rozličné konfigurace dopravních systémů stejným způsobem! Na rozdíly v rozsahu platnosti je příp. upozorněno na začátku příslušné kapitoly!

1.1 Systém čísel výrobků MISUMI

Čísla výrobků MISUMI obsahují v kódované formě zásadní technické veličiny a charakteristické hodnoty dopravního systému.

XXXX—100—1000—25—TA230—IM—25—H—C

XXXX	Označení typu dopravníku
100	šířka v mm
1000	délka v mm
25	výkon motoru ve wattech
TA230	indikátor pro provozní napětí ve V
IM/SCM	Indikátor varianty regulace
25	Indikátor převodového poměru
H	Indikátor specifikace řemenu
C	Indikátor výrobce motoru

Podle konfigurace dopravního systému se odlišují také čísla výrobků. V následujícím je názorně popsána logika kódů.

Dopravní systém (kompletní)

SVKAE-100-500-25-TA230-SCM-12.5-H-B

SVKAE	Označení typu dopravníku
100	šířka v mm
500	délka v mm
25	výkon motoru ve wattech
TA230 (230V/50 Hz)	provozní napětí ve V
SCM	varianta regulace
(regulační motor)	
12,5	převodový poměr převodovky
H	specifikace řemenu
B (Oriental motor)	výrobce motoru

Dopravní systém bez pohonu

SVKAE-100-500-25-[NV]-[NM]-[NH]-H-[R]*

SVKAE	Označení typu dopravníku
100	šířka v mm
500	délka v mm
25	výkon motoru ve wattech
-	provozní napětí ve V
-	varianta regulace
-	převodový poměr převodovky
H	specifikace řemenu
-	výrobce motoru

* bez motoru, bez převodové hlavy, bez lícovaných per

Dopravní systém bez řemenu

SVKAE-100-500-25-TA230-SCM-12.5-[J]-B

SVKAE	Označení typu dopravníku
100	šířka v mm
500	délka v mm
25	výkon motoru ve wattech
TA230 (230V/50 Hz)	provozní napětí ve V
SCM	varianta regulace
((regulační motor)	
12,5	převodový poměr převodovky
-	specifikace řemenu
B (Oriental motor)	výrobce motoru

Dopravní systém bez pohonu/bez řemenu

SVKAE-100-500-25-[NV]-[NM]-[NH]-[J]-[R]

SVKAE	Označení typu dopravníku
100	šířka v mm
500	délka v mm
25	výkon motoru ve wattech
-	provozní napětí ve V
-	varianta regulace
-	převodový poměr převodovky
-	specifikace řemenu
-	výrobce motoru

1.2 Používání v souladu s určením

Dopravní systémy slouží výhradně pro lineární přepravu v definovaném směru pevného materiálu, který odpovídá specifické nosnosti a vlastnostem materiálu příslušného pásu. Přepravovaný materiál se naloží na dopravní systém a přepravuje se po celé délce pásu.

U dopravních systémů, které byly dodány bez dopravních řemenů, patří k předpisovému použití, že tyto systémy nesmí být nikdy uváděny do chodu bez zabudovaných dopravních řemenů. Použitý pás je buď originální součást příslušenství MISUMI anebo dopravní pás, jehož technické vlastnosti (viz k tomu kapitola 4.4, od strany 35) odpovídají vlastnostem originálního dopravního pásu MISUMI.

U dopravních systémů, které byly dodány bez hnacího motoru, patří k předpisovému použití, že hnací motory přistavené provozovatelem splňují technické předpoklady uvedené v kapitole 4.5.1 od stránky 41.

Dopravní systémy jsou určeny výhradně k použití v nevybušném prostředí.

Jiné či rozšířenější používání stroje není považováno za použití v souladu s určením a tím pádem je v rozporu s tímto ustanovením. V takovém případě může dojít k ovlivnění bezpečnosti a jejího dodržování. Za takto vzniklé škody společnost MISUMI Europa GmbH neručí.

K řádnému používání patří také:

- dodržování všech pokynů z provozního návodu
- dodržování všech bezpečnostních pokynů
- dodržování intervalů kontrol a údržby.

1.3 Používání v rozporu s určením

Takovýmto používáním, které může znamenat ohrožení uživatele, třetích osob nebo stroje, je u všech druhů provozu:

- používání zařízení a jeho elektrické vybavy, které je v rozporu s určením (1.2),
- podávání námi neschváleného dopravovaného materiálu, jako např. písku, štěrku a všech ostatních granulovaných dopravovaných materiálů anebo nosičů obrobků, jejichž tvar a rozměr se liší od tvaru a rozměrů určených pro dopravní systémy,
- vožení osob nebo zvířat,
- provozování dopravních systémů v reverzním provozu,
- provozování zařízení mimo fyzikální limity použití, které jsou popsány v kapitole „Provozní podmínky“ od strany 44,
- změny v řídicím softwaru bez předchozí konzultace se společností MISUMI Europa GmbH,
- změny na dopravních systémech a rovněž nastavby a přestavby bez předchozí dohody s firmou MISUMI Europa GmbH,
- provozování zařízení, které není v souladu s provozním návodem s ohledem na bezpečnostní pokyny, instalaci, provoz, údržbu a servis, přípravu a poruchy,

- překlenování nebo vyřazování z provozu ochranných a bezpečnostních opatření dopravních systémů,
- provozování zařízení se zjevnými poruchami,
- provádění oprav, čištění a údržby bez předchozího vypnutí dopravních systémů.

VAROVÁNÍ



Nebezpečí při nesprávném používání

Při používání v rozporu s účelem určení zde hrozí různá nebezpečí (narušení provozu, zranění).

Používejte stroj výhradně v souladu s řádným účelem použití.

VAROVÁNÍ



Nebezpečí v důsledku nepovolených změn

V případě provádění změn na zařízení nebo při použití náhradních dílů od jiného výrobce existuje nebezpečí poranění.

Používejte výhradně originální náhradní a spotřební díly od výrobce!

Bez souhlasu společnosti MISUMI Europa GmbH neprovádějte na stroji žádné změny, nastavby nebo přestavby! To platí rovněž pro svařování nosných konstrukčních dílů!

2. Všeobecné informace

2.1 Záruka a ručení

V zásadě platí „Všeobecné prodejní a dodací podmínky“ společnosti MISUMI Europa GmbH. Tyto podmínky jsou k dispozici provozovateli nejpozději při uzavírání smlouvy.

Nároky ze záruky a na ručení v případě zranění osob nebo poškození věcí jsou vyloučeny, došlo-li k těmto událostem z následujících příčin:

- použití dopravních systémů v rozporu s určením,
- neodborná montáž, uvedení do provozu, obsluha a údržba dopravních systémů,
- provozování dopravních systémů s vadnými bezpečnostními zařízeními,
- nedodržování pokynů v provozním návodu,
- svévolné konstrukční změny na dopravních systémech,
- chybná opatření týkající se údržby, oprav a dlouhodobé údržby,
- živelné pohromy způsobené cizími tělesy nebo vyšší mocí.

2.2 Cíle provozního návodu

Tento provozní návod slouží jako pomůcka a obsahuje veškeré nezbytné pokyny, které musí být dodržovány z důvodů celkové bezpečnosti, dále při dopravě, instalaci, provozu, údržbě a montáži.

Tento provozní návod se všemi bezpečnostními pokyny (jakož i všechny dodatečné dokumenty montážních celků externích dodavatelů) musí:

- si musí přečíst a pochopit všechny osoby, které pracují na stroji (obzvláště se to týká znalosti bezpečnostních pokynů),
- být pro každého volně přístupný,
- být konzultován v případě nejmenších pochybností (otázky bezpečnosti).

2.3 Symboly

NEBEZPEČÍ



Nebezpečí v důsledku nedodržení bezpečnostních symbolů

V případě nedodržování výstražných upozornění a symbolů na stroji nebo v provozním návodu hrozí různá nebezpečí.

Řiďte se výstražnými upozorněními a symboly!

Na příslušných místech v textu tohoto provozního návodu a nebezpečných místech na stroji se používají následující speciální bezpečnostní symboly podle DIN 4844-2, které vyžadují v závislosti na kombinaci signálního slova a symbolu zvláštní pozornost.

2.3.1 Příkazové značky



Používejte ochranný oděv!



Používejte ochranu hlavy!



Používejte bezpečnostní obuv!



Zajistěte stav!



Postupujte dle doplňkových informací!



Odpojte od sítě!



Používejte rukavice!



Noste ochranné brýle!



Před prací odpojte od napětí!



Postupujte dle dokumentace!

2.3.2 Výstražné značky



Horký povrch



Nebezpečí pádu



Nebezpečí zakopnutí



Nebezpečí uklouznutí



Výbušné prostředí



Zdraví škodlivé nebo dráždivé látky



Nebezpečí vtažení



Zdraví škodlivé emise



Nebezpečné elektrické napětí



Nebezpečí přiskřípnutí



Nebezpečí poranění rukou



Automatické spuštění



Zavěšené břemeno



Hořlavé látky



Nebezpečné místo



Vratká břemena

2.3.3 Zákazové značky



Nepovolaným vstup zakázán



Zákaz odkládání a skladování předmětů



Zákaz hašení vodou



Zákaz manipulace s ohněm, otevřeným světlem a zákaz kouření



Zákaz vstupu



Nevstupujte pod zavěšené břemeno

2.3.4 Značky označující nebezpečí



ekologicky závadné

3. Bezpečnostní pokyny

3.1 Rozsah platnosti

NEBEZPEČÍ



Nebezpečí v důsledku nedodržení bezpečnostních symbolů

V případě nedodržení provozního návodu a všech zde obsažených bezpečnostních upozornění hrozí nebezpečí.

Před prvním uvedením do provozu si pečlivě prostudujte provozní návod. Před prvním uvedením do provozu splňte požadované bezpečnostní podmínky!

Dodržujte všeobecné bezpečnostní pokyny a rovněž i zvláštní bezpečnostní pokyny v ostatních kapitolách a v dokumentaci ke komponentům!

Respektujte bezpečnostní upozornění na stroji!

Tento stroj je vyroben dle nejnovějších technických poznatků a uznávaných bezpečnostně technických zásad. Chcete-li při používání stroje zabránit ohrožení uživatele, třetích osob na zdraví a životě nebo poškození stroje, používejte stroj výhradně dle účelu použití a v bezvadném stavu z hlediska bezpečnosti a technického stavu.

Za poškození věcí či poranění osob, které vzniknou následkem nedodržení pokynů z provozního návodu, ručí provozovatel stroje nebo jím pověřený personál. Poruchy, které mohou ovlivnit bezpečnost, musí být okamžitě odstraněny.

Je třeba dodržovat veškeré pokyny týkající se bezpečnosti a možných nebezpečí a udržovat je v dobře čitelném stavu.

3.1.1 Povinnosti

NEBEZPEČÍ



Nebezpečí v důsledku nedbalého chování u stroje

I přes mnohá ochranná a bezpečnostní zařízení existují různá nebezpečí při nedbalém chování u stroje.

Se strojem pracujte vždy velmi pečlivě a s velkou opatrností! Nedodržování bezpečnostních pokynů má za následek ztrátu jakýchkoli nároků na náhradu škody!

Následující skutečnosti mohou zvýšit potenciál ohrožení stroje:

- selhání důležitých funkcí stroje,
- nedodržování předepsaných metod na údržbu a servis,
- ohrožení osob elektrickými či mechanickými účinky.

3.1.2 Povinnosti provozovatele

Předpokladem bezpečného provozování stroje je bezpečný stav a používání stroje. Z tohoto důvodu je provozovatel povinen dbát na dodržování následujících bodů:

- Zajistěte, aby byl stroj provozován výhradně vyškoleným a autorizovaným personálem! Dodržujte zákonem stanovený minimální věk!
- Zakažte nebezpečné a bezpečnost ohrožující způsoby práce! Případně kontrolujte chování personálu!
- Nechte vyškolený, zacvičovaný, zasvěcovaný nebo v rámci obecného vzdělávání se nacházející personál působit na stroji pouze pod neustálým dohledem zkušené osoby!
- Nechte si od personálu stvrdit podpisem, že porozuměl provoznímu návodu!
- Zajistěte, aby se jeden výtisk kompletního provozního návodu stále nacházel u stroje!
- Kontrolujte pravidelně kompletní a čitelný stav provozního návodu!
- Předepište pro činnosti se zvýšeným rizikem poranění používání příslušného ochranného oděvu!
- Stanovte přesně kompetence dle různých oblastí (provoz, údržba)!
- Zajistěte, aby personál obsluhy a údržby okamžitě hlásil problémy v oblasti bezpečnosti svému nadřízenému!

NEBEZPEČÍ



Ohrožení života v důsledku nesprávného lidského chování u stroje a práce při nedostatečné kvalifikaci



Hrozí nebezpečí při chybné obsluze z důvodu nedostatečné kvalifikace nebo obecně nesprávného lidského chování u stroje.

Provozovatel musí provozními pokyny závazně regulovat práci na stroji.

Údržbové a čisticí práce a odstraňování poruch může provádět jen odborný personál!

Práce na elektrickém napájení může provádět jen odborný personál!

Personál pracující u stroje se musí v pravidelných intervalech školit a upozorňovat na integrovaná bezpečnostní zařízení!

VAROVÁNÍ

Nebezpečí poranění v důsledku chybějících řemenů

Hrozí nebezpečí poranění, když není vložen dopravní řemen a když se tak lze při zapnutém dopravním systému dostat k pohybučím se komponentám.

Při výměně řemenu nebo v případě nevloženého řemenu musí být dopravní systém bezpečně odpojen od přívodu elektrického napětí!

Dopravní systém nikdy nezapínejte bez řemenu, protože tento současně představuje odpojovací ochranné zařízení!

3.1.3 Povinnosti obsluhy

Obsluha je povinná přispět osobním chováním k zabránění pracovním úrazům a jejich následkům.

VAROVÁNÍ

Hrozí nebezpečí pro osoby a řádný provoz z důvodu nedostatečně kvalifikovaného personálu.

Zařízení smí obsluhovat výhradně jen proškolený personál! Nový obsluhující personál musí být stávajícím personálem zapracován! Provozovatel musí přesně stanovit rozsah odpovědnosti, kompetence a kontrolu personálu.

Personál pro výše uvedené oblasti kompetencí musí mít odpovídající kvalifikaci pro provádění těchto prací (školení, zácvik). Je-li to nutné, může toto provést výrobce z pověření provozovatele! V případě nedodržení těchto pokynů zanikají veškeré nároky ze záruky!

VAROVÁNÍ

Nebezpečí způsobené nesprávným stavem stroje

Na stroji hrozí nebezpečí z důvodu poruch nebo chybných funkcí, kromě jiného i na bezpečnostních zařízeních.

Jednou za směnu je nutné zkontrolovat stav bezpečnostních zařízení, napájecích vedení a celkový stav stroje!

Stroj nezapínejte a zajistěte jej proti neúmyslnému uvedení do provozu!

3.2 Nebezpečí/zbytková rizika

U dopravních systémů může při poruše, ale i při běžném provozu dojít k nebezpečným situacím v důsledku uvolněné energie.

V kabelech a zařízeních provozních prostředků se i po odpojení nachází zbytková energie.

Upozornění

I přes veškerá opatření mohou existovat skrytá zbytková rizika!

Tato zbytková rizika můžete snížit, budete-li dodržovat bezpečnostní pokyny a používání v souladu s určením spolu s provozním návodem a provozními pokyny!

Pro oblast ochrany při práci musí provozovatel vypracovat provozní pokyny!

Zdroj nebezpečí	Příklad
elektrická energie	elektronické prvky a volně přístupné konstrukční skupiny pod napětím
mechanická energie	hnací hřídele, pásy a řetězy
tepelná energie	horké povrchy motorů
zbytkové energie	zbytková mechanická a elektrická energie po vypnutí zařízení
emise	zvuk (hluk)

NEBEZPEČÍ

Ohrožení života zasažením elektrickým proudem v důsledku vadných dílů, dotyku dílů pod napětím, nesprávného lidského chování a nedostatečné kvalifikace

Hrozí nebezpečí od elektrické energie a zbytkové energie. I po vypnutí stroje zůstává ve vedení, zařízení a přístrojích zbytková elektrická energie po dobu cca 5 minut.

V rozvaděči a přípojních místech elektrických komponentů mohou být části pod napětím volně přístupné.

Dopravní systém před zahájením prací odpojte od napětí a zajistěte před opětovným neoprávněným zapnutím!

Práce na elektrickém napájení nebo volně přístupných částech pod napětím mohou provádět pouze kvalifikovaní elektrikáři.

Jednání v rozporu s tímto ustanovením (např. volně přístupné kontakty, chybné připojení zemnicího vodiče atd.) může vést k zasažení elektrickým proudem s následkem nejtěžšího zranění až usmrcení!

VAROVÁNÍ

Nebezpečí popálení horkými povrchy

Při dotyku vnější skříně motorů za provozu a po vypnutí hrozí nebezpečí poranění o horké povrchy.



Dodržujte bezpečnou vzdálenost a používejte odpovídající ochranný oděv.

3.2.1 Rizika spojená s emisemi

Trvalá hladina akustického tlaku dopravních systémů činí maximálně < 70 dB(A). V závislosti na místních podmínkách může docházet k vyšší či nižší hladině akustického tlaku.

Přeprava materiálu nebo vlastnosti pásu mohou způsobovat vyšší hladinu hluku. Přepravování dopravovaného materiálu nebo charakter pásu může vytvářet vyšší hladinu hluku. Hladina akustického tlaku musí být ze strany provozovatele sledována a případně je třeba učinit vhodná ochranná opatření. Pro tyto případy lze protihluková opatření popsat u výrobce.

VAROVÁNÍ

Nebezpečí poškození hlukem

Dlouhodobým hlukem, který vychází ze zařízení, může dojít k poškození sluchu.



Před případnou nedoslýchavostí z nadměrné hluchosti se chráňte ochranou sluchu!

U dopravníku se nevyskytují žádné jiné emise.

3.2.2 Rizika spojená s mechanickou energií
VAROVÁNÍ

Nebezpečí přiskřípnutí a poranění rukou

Hrozí nebezpečí poranění, jestliže se části těla dostanou mezi pohyblivé komponenty, jako např. dopravní řetěz nebo pás a pevné části stroje.



Za provozu je nejpřísněji zakázáno zasahovat nebo vstupovat do prostoru působení stroje. Při čištění, přípravě, údržbě nebo při odstraňování poruch je třeba dávat pozor na hrozící nebezpečí přiskřípnutí!

Práce na stroji smí provádět jen kvalifikovaný personál a pouze za klidu stroje!

Používejte osobní ochranné pomůcky!

VAROVÁNÍ

Nebezpečí vtažení, navinutí dopravními systémy (přečnívajícím dopravovaným materiálem, pohyblivými nosiči obrobku, řetězy a pásy)

Hrozí nebezpečí zhmždění částí těla v každé fázi života stroje, jestliže dojde k zachycení nebo vtažení oděvu, končetin, vlasů nebo nástrojů. Zvláště pak v nebezpečném prostoru prvků přenosu síly nebo v místech změny dráhy dopravních systémů.



Dopravovaný materiál umístěte na nosiče obrobku tak, aby v žádném případě nepředstavoval nebezpečí pro personál nebo stroj.



Nikdy neprovodíte stroj bez bezpečnostních zařízení (mechanická a elektronická)! Bezpečnostní zařízení vyřaďte z provozu nebo demontujte, jen pokud je to bezpodmínečně nutné!

Při uvádění do provozu dbejte na to, aby ke stroji neměly přístup neoprávněné osoby!

Zakažte třetím osobám vstup do pracovního a servisního prostoru!

Používejte těsně přiléhající ochranný oděv!

Používejte osobní ochranné pomůcky!

VAROVÁNÍ

Nebezpečí přiskřípnutí při nahromadění dopravovaného materiálu

Při vzdouvajícím se dopravovaným materiálem může při odstraňování příčiny dojít ke stlačení prstů nebo rukou náporovým tlakem mezi dopravovaným materiálem nebo může dopravovaný materiál spadnout z dopravního systému na nohy.



Při poruchách se musí dopravník ihned vypnout!

Vzpříčený nebo zaklíněný dopravovaný materiál odstraňujte pomůckou (např. pinzetou)! Nikdy holou rukou!

Používejte osobní ochranný oděv!

VAROVÁNÍ

Nebezpečí pádu při přepravování osob

Hrozí nebezpečí, když se osoby postaví na dopravník, nebo se nechají vézt.

Nikdy nestoupejte na běžící nebo stojící dopravní systémy, ani se na nich nevozte!

Zakažte přítomnost třetím osobám!

Zajistěte přístup k dopravním systémům!

3.3 Nouzové situace



Důležité

V pravidelných intervalech navštěvujte školení první pomoci.

Vždy je nutné postupovat podle provozních pokynů provozovatele zařízení upravujících chování v nouzových situacích (požár, nehoda). Následující údaje představují pouze všeobecně platná doporučení normalizačních institutů.

NEBEZPEČÍ



Nebezpečí ohrožení života elektrickým proudem



Při pokusech hašení elektrických požárů vodou hrozí usmrcení elektrickým proudem.



Požáry provozních látek (oleje, benzín, rozpouštědla) ani požáry elektrických zařízení nikdy nehaste vodou!

Haste pomocí CO₂!

Zařízení - pokud je to možné - před likvidací požáru odpojte od elektrického přívodu!

4. Konstrukce a funkce



Bezpečnostní pokyny

Je nutné dodržovat bezpečnostní pokyny v kapitole 3, „Bezpečnostní pokyny“.

Navíc je třeba respektovat všechny bezpečnostní pokyny a symboly na dopravních systémech a v dokumentacích výrobce nacházejících se v příloze.

4.1 Technické údaje

Jmenovité napětí	230 V
Tolerované kolísání napětí	± 10 %
Kmitočet	50 Hz
Tolerované kolísání kmitočtu	1 %
Jištění motoru	6 W/bez jištění; 15 W/0,4 A; 25 W/0,6 A; 40 W/1,0 A; 60 W/1,4 A; 90 W/2,0 A
Druh přípojky proudu	pevná přípojka
Zvuk:	≥ 55 ≤ 70 dB
Elektromagnetická kompatibilita	podle směrnice o elektromagnetické kompatibilitě a platných norem elektromagnetické kompatibility pro průmyslové použití
Výbušné prostředí	ne
Rychlost dopravy	konstantní nebo regulovatelná



Technické údaje

Další informace a podrobnější technické údaje k jednotlivým dopravním systémům najdete v následujících popisech a v příslušné dokumentaci výrobce motoru. Tato dokumentace je přiložená u tohoto provozního návodu.

4.2 Přehled dopravníků

MISUMI nabízí tři rozličné dopravní systémy, které se podstatně liší ve způsobu konstrukce v závislosti na požadavcích zákazníků a na dopravovaném materiálu.

- Řemenový dopravník
- Řetězový dopravník
- Dopravník s ozubeným řemenem

Dopravní systémy mají podle druhu (plochý pásový dopravník, dopravník se synchronizovaným pásem, dopravník s plastovými řetězy) toto složení:

- individuální profilový rám,
- hnací motor s regulátorem nebo bez regulátoru otáček,
- vodící kladky pásu,
- dopravní pás.

Řízení dopravníku provádí v závislosti na motoru motorový jistič nebo elektronické řídicí zařízení.

4.2.1 Montážní varianty hnacího motoru

Existují tři montážní varianty pohonu na dopravním systému.

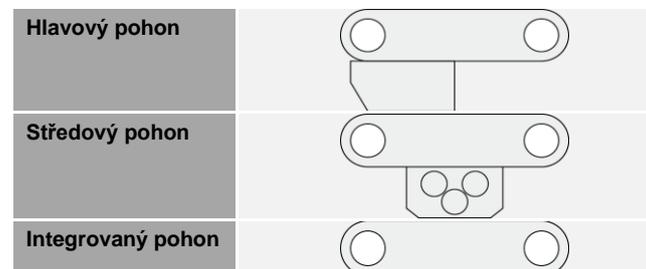

4.2.2 Řemenový dopravník

Mechanické uspořádání

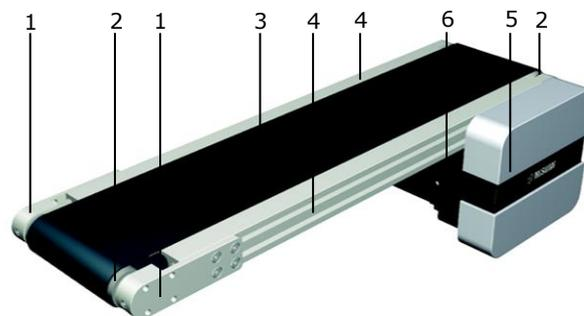

- | | | | |
|---|-------------------------|---|---------------------------|
| 1 | ochranný kryt | 4 | profilový rám |
| 2 | obracecí váleček řemenu | 5 | ochranný kryt pohonu |
| 3 | dopravní řemen | 6 | pohon (zde hlavový pohon) |

Zvláštní znaky

- Jednostopý
- Transport s nízkou hlučností
- Doprava kusového materiálu
- Doplněk k válečkovým dráhám
- Jednoduše kombinovatelný s jinou dopravní technikou
- Lože pásu zcela integrované v rámu
- Zpětné vedení řemenu v rámu
- Dlouhá provedení dopravníků disponují opěrnými válečky ve spodní volně běžící větvi
- Moduly lze snadno mezi sebou kombinovat
- Nízké náklady na údržbu
- K dispozici provedení s ochranným klínem proti sjíždění řemenu
- K dispozici provedení s ostřím nože

4.2.3 Řetězový dopravník

Mechanické uspořádání

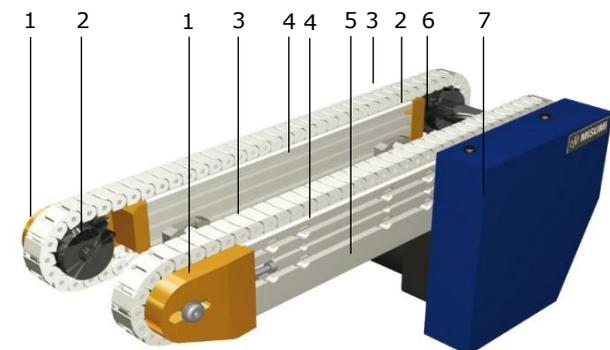

1	ochranný kryt	5	pohon (zde hlavový pohon)
2	řetězové kolo	6	hnací hřídel
3	plastový řetěz	7	ochranný kryt pohonu
4	profilový rám		

Zvláštní znaky

- Dvoustopý
- Pohon je s tvarovým stykem a bezprokluzový
- Transport těžkých břemen
- Řetězy jsou vedené a lze je dodatečně napínat
- Větve řetězu jsou poháněny prostřednictvím hnacího hřídele z motoru, a zaručují tak synchronní chod

4.2.4 Dopravník s ozubeným řemenem

Mechanické uspořádání

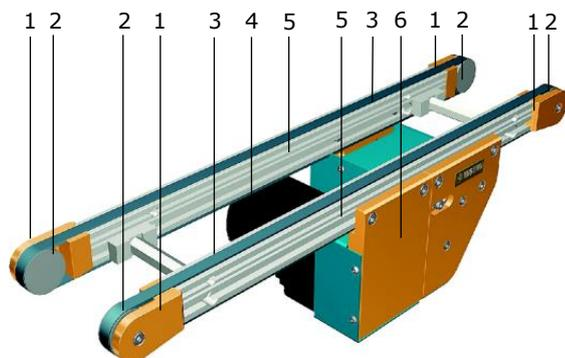

1	ochranný kryt	4	pohon (zde středový pohon)
2	obracecí váleček řemenu	5	profilový rám
3	ozubený řemen	6	ochranný kryt pohonu

Zvláštní znaky

- Dvoustopý
- Pohon je s tvarovým stykem a bezprokluzový
- Transport neskladných dílů
- Ozubené řemeny jsou vedené a lze je dodatečně napínat
- Ozubené řemeny jsou poháněny prostřednictvím hnacího hřídele z motoru, a zaručují tak synchronní chod

4.3 Konfigurace dopravního systému

Dopravní systémy MISUMI jsou kompletně nakonfigurované rozličným způsobem v závislosti na naplánování a objednávce.

- Dopravní systém s pohonem a řemenem
- Dopravní systém bez pohonu
- Dopravní systém bez řemenu
- Dopravní systém bez pohonu a bez řemenu



Upozornění

Respektujte rozličné rozsahy platnosti předloženého návodu k provozu pro konfigurace dopravního systému a také speciální bezpečnostní pokyny pro dopravní systémy bez dopravního řemenu a/nebo pohonu!



Příslušenství

Pro následovně popsané dopravní systémy jsou k dostání rozličné díly příslušenství. Další informace naleznete v kapitole „Příslušenství“ od stránky 60.

Strana	Označení	Typ
12	SVKAE	Dopravník s plochým pásem
12	SVKBE	Dopravník s plochým pásem
13	SVKNE	Dopravník s plochým pásem
13	SVKRE	Dopravník s plochým pásem
14	GVHAE	Dopravník s plochým pásem
14	GVFAE	Dopravník s plochým pásem
15	GVHNE	Dopravník s plochým pásem
15	GVFNE	Dopravník s plochým pásem
16	GV TSAE	Dopravník se synchronizovaným pásem
16	GV TSNE	Dopravník se synchronizovaným pásem
17	GV TWAUE	Dopravník se synchronizovaným pásem
17	GV TWASE	Dopravník se synchronizovaným pásem
18	GV TWNUE	Dopravník se synchronizovaným pásem
18	GV TWNSE	Dopravník se synchronizovaným pásem
19	CVGAE	Dopravník s plochým pásem
19	CVGCE	Dopravník s plochým pásem
20	CVGNE	Dopravník s plochým pásem
20	CVGRE	Dopravník s plochým pásem
21	CVGBE	Dopravník s plochým pásem
21	CVGDE	Dopravník s plochým pásem
22	CVGPE	Dopravník s plochým pásem
22	CVGWE	Dopravník s plochým pásem
23	CVSEE	Dopravník s plochým pásem
23	CVSFE	Dopravník s plochým pásem
24	CVSXE	Dopravník s plochým pásem
24	CVSYE	Dopravník s plochým pásem
25	CVSFAE	Dopravník s plným pásem
25	CVSFB E	Dopravník s plným pásem
26	CVSFCE	Dopravník s plným pásem
26	CVSFDE	Dopravník s plným pásem
27	CVSJAE	Dopravník s plochým pásem
27	CVSMAE	Dopravník s plochým pásem
28	CVLP AE	Dopravník s plochým pásem
28	CVMAE	Dopravník s plochým pásem
29	CVMBE	Dopravník s plochým pásem
29	CVSTCE	Dopravník se synchronizovaným pásem
30	CVSTRE	Dopravník se synchronizovaným pásem
30	CVGTAE	Dopravník se synchronizovaným pásem
31	CVGTBE	Dopravník se synchronizovaným pásem
31	CVGTNE	Dopravník se synchronizovaným pásem
32	CVGTPE	Dopravník se synchronizovaným pásem
32	CVSPA E	Dopravník s plastovými řetězy
33	CVSSAE	Dopravník s pásem z ušlechtilé oceli
33	CVDSAE	Dopravník s plochým pásem s profily
34	CVDSBE	Dopravník s plochým pásem s profily
34	CVSPCE	Dopravník s plastovými řetězy

4.3.1 SVKAE

Zvláštní znaky

- dopravník s plochým pásem, jednoduchý
- řemenice Ø 30 mm
- koncový pohon

Technické údaje

Šířka pásu (mm)*	50~400
Délka (mm)*	300~3000
Hmotnost (kg)*	3.7~28.8
Výkon (W)*	6 25
Napětí (V)	230
Kmitočet (Hz)	50

* údaje závisí na provedení dopravníku

Dopravní výkon

Přípustná přepravovaná hmotnost (vertikální v kg) v závislosti na rychlosti pásu (horizontální v m/min) a zvoleném převodovém poměru

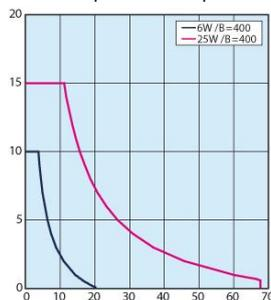
Převodový poměr hlavy převodovky

Rychlost pásu (m/min) v závislosti na kmitočtu a zvoleném převodovém poměru hlavy převodovky

	Rychlost pásu	
	50 Hz	60 Hz
5	56.4	67.7
7.5	37.6	45.1
9	31.3	37.6
12.5	22.6	27.1
15	18.8	22.6
18	15.7	18.8
25	11.3	13.5
30	9.4	11.3
36	7.8	9.4
50	5.6	6.8
60	4.7	5.6
75	3.8	4.5
90	3.1	3.8
100	2.8	3.4
120	2.4	2.8
150	1.9	2.3
180	1.6	1.9

4.3.2 SVKBE

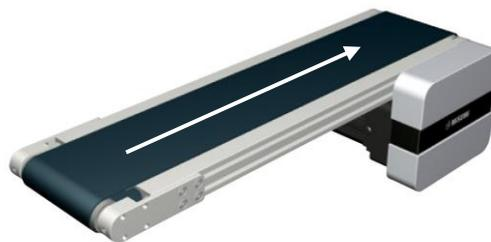
Zvláštní znaky

- dopravník s plochým pásem, jednoduchý
- řemenice Ø 30 mm
- koncový pohon
- pás s vodicím klínem jako ochrana před vybočením

Technické údaje

Šířka pásu (mm)*	50~400
Délka (mm)*	300~3000
Hmotnost (kg)*	3.7~28.8
Výkon (W)*	6 25
Napětí (V)	230
Kmitočet (Hz)	50

* údaje závisí na provedení dopravníku

Dopravní výkon

Přípustná přepravovaná hmotnost (vertikální v kg) v závislosti na rychlosti pásu (horizontální v m/min) a zvoleném převodovém poměru

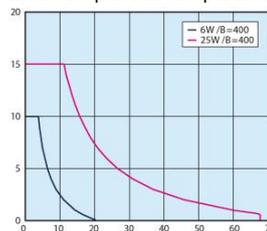
Převodový poměr hlavy převodovky

Rychlost pásu (m/min) v závislosti na kmitočtu a zvoleném převodovém poměru hlavy převodovky

	Rychlost pásu	
	50 Hz	60 Hz
5	56.4	67.7
7.5	37.6	45.1
9	31.3	37.6
12.5	22.6	27.1
15	18.8	22.6
18	15.7	18.8
25	11.3	13.5
30	9.4	11.3
36	7.8	9.4
50	5.6	6.8
60	4.7	5.6
75	3.8	4.5
90	3.1	3.8
100	2.8	3.4
120	2.4	2.8
150	1.9	2.3
180	1.6	1.9

Další informace

Připojení
Charakteristiky pásu
Příslušenství

- ▶ od strany 44
- ▶ od strany 35
- ▶ od strany 60

Další informace

Připojení
Charakteristiky pásu
Příslušenství

- ▶ od strany 44
- ▶ od strany 35
- ▶ od strany 60

4.3.3 SVKNE

Zvláštní znaky

- dopravník s plochým pásem, jednoduchý
- řemenice Ø 30 mm
- středový pohon

Technické údaje

Šířka pásu (mm)*	50~400				
Délka (mm)*	390~3000				
Hmotnost (kg)*	5.4~41.5				
Výkon (W)*	6	25	40	60	90
Napětí (V)	230				
Kmitočet (Hz)	50				

* údaje závisí na provedení dopravníku

Dopravní výkon

Přípustná přepravovaná hmotnost (vertikální v kg) v závislosti na rychlosti pásu (horizontální v m/min) a zvoleném převodovém poměru

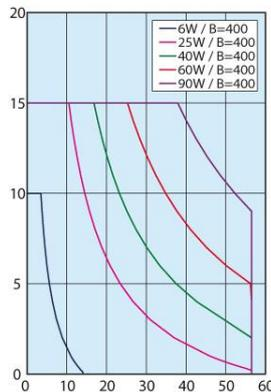
Převodový poměr hlavy převodovky

Rychlost pásu (m/min) v závislosti na kmitočtu a zvoleném převodovém poměru hlavy převodovky

	Rychlost pásu	
	50 Hz	60 Hz
5	47.1	56.5
7.5	31.4	37.7
9	26.2	31.4
12.5	18.8	22.6
15	15.7	18.8
18	13.1	15.7
25	9.4	11.3
30	7.9	9.4
36	6.5	7.9
50	4.7	5.7
60	3.9	4.7
75	3.1	3.8
90	2.6	3.1
100	2.4	2.8
120	2.0	2.4
150	1.6	1.9
180	1.3	1.6

4.3.4 SVKRE

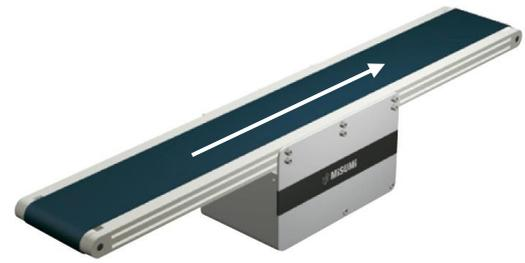
Zvláštní znaky

- dopravník s plochým pásem, jednoduchý
- řemenice Ø 30 mm
- středový pohon
- pás s vodicím klínem jako ochrana před vybočením

Technické údaje

Šířka pásu (mm)*	50~400				
Délka (mm)*	390~3000				
Hmotnost (kg)*	5.4~41.5				
Výkon (W)*	6	25	40	60	90
Napětí (V)	230				
Kmitočet (Hz)	50				

* údaje závisí na provedení dopravníku

Dopravní výkon

Přípustná přepravovaná hmotnost (vertikální v kg) v závislosti na rychlosti pásu (horizontální v m/min) a zvoleném převodovém poměru

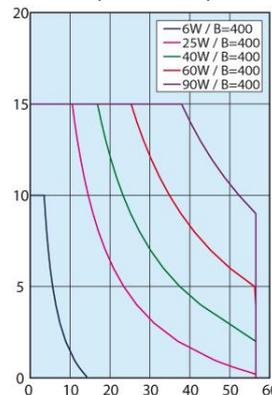
Převodový poměr hlavy převodovky

Rychlost pásu (m/min) v závislosti na kmitočtu a zvoleném převodovém poměru hlavy převodovky

	Rychlost pásu	
	50 Hz	60 Hz
5	47.1	56.5
7.5	31.4	37.7
9	26.2	31.4
12.5	18.8	22.6
15	15.7	18.8
18	13.1	15.7
25	9.4	11.3
30	7.9	9.4
36	6.5	7.9
50	4.7	5.7
60	3.9	4.7
75	3.1	3.8
90	2.6	3.1
100	2.4	2.8
120	2.0	2.4
150	1.6	1.9
180	1.3	1.6

Další informace

Připojení
Charakteristiky pásu
Příslušenství

- ▶ od strany 44
- ▶ od strany 35
- ▶ od strany 60

Další informace

Připojení
Charakteristiky pásu
Příslušenství

- ▶ od strany 44
- ▶ od strany 35
- ▶ od strany 60

4.3.5 GVHAE

Zvláštní znaky

- dopravník s plochým pásem, jednoduchý
- řemenice Ø 30 mm
- koncový pohon

Technické údaje

Šířka pásu (mm) *	30~300		
Délka (mm)*	240~2000		
Hmotnost (kg)*	3.9~15.1		
Výkon (W)*	6	25	
Napětí (V)	230		
Kmitočet (Hz)	50		

* údaje závisí na provedení dopravníku

Dopravní výkon

Přípustná přepravovaná hmotnost (vertikální v kg) v závislosti na rychlosti pásu (horizontální v m/min) a zvoleném převodovém poměru

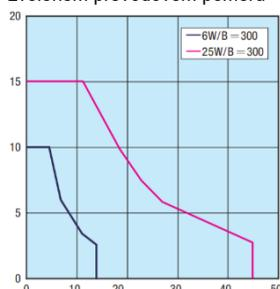
Převodový poměr hlavy převodovky

Rychlost pásu (m/min) v závislosti na kmitočtu a zvoleném převodovém poměru hlavy převodovky

	Rychlost pásu	
	50 Hz	60 Hz
5	56.4	67.7
7.5	37.6	45.1
9	31.3	37.6
12.5	22.6	27.1
15	18.8	22.6
18	15.7	18.8
25	11.3	13.5
30	9.4	11.3
36	7.8	9.4
50	5.6	6.8
60	4.7	5.6
75	3.8	4.5
90	3.1	3.8
100	2.8	3.4
120	2.4	2.8
150	1.9	2.3
180	1.6	1.9

Další informace

- Připojení ▶ od strany 44
 Charakteristiky pásu ▶ od strany 35
 Příslušenství ▶ od strany 60

4.3.6 GVFAE

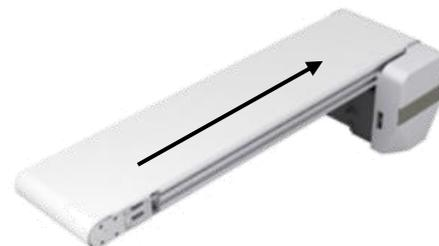
Zvláštní znaky

- dopravník s plochým pásem, jednoduchý
- řemenice Ø 30 mm
- koncový pohon
- Plný řemen

Technické údaje

Šířka pásu (mm) *	50~300		
Délka (mm)*	240~2000		
Hmotnost (kg)*	3.9~15.1		
Výkon (W)*	6	25	
Napětí (V)	230		
Kmitočet (Hz)	50		

* údaje závisí na provedení dopravníku

Dopravní výkon

Přípustná přepravovaná hmotnost (vertikální v kg) v závislosti na rychlosti pásu (horizontální v m/min) a zvoleném převodovém poměru

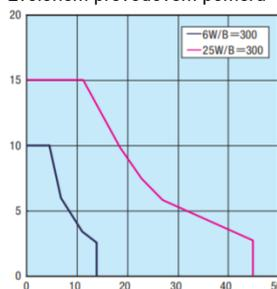
Převodový poměr hlavy převodovky

Rychlost pásu (m/min) v závislosti na kmitočtu a zvoleném převodovém poměru hlavy převodovky

	Rychlost pásu	
	50 Hz	60 Hz
5	56.4	67.7
7.5	37.6	45.1
9	31.3	37.6
12.5	22.6	27.1
15	18.8	22.6
18	15.7	18.8
25	11.3	13.5
30	9.4	11.3
36	7.8	9.4
50	5.6	6.8
60	4.7	5.6
75	3.8	4.5
90	3.1	3.8
100	2.8	3.4
120	2.4	2.8
150	1.9	2.3
180	1.6	1.9

Další informace

- Připojení ▶ od strany 44
 Charakteristiky pásu ▶ od strany 35
 Příslušenství ▶ od strany 60

4.3.7 GVHNE

Zvláštní znaky

- dopravník s plochým pásem, jednoduchý
- řemenice Ø 30 mm
- středový pohon

Technické údaje

Šířka pásu (mm) *	30~300			
Délka (mm)*	320~2000			
Hmotnost (kg)*	7.8~24.1			
Výkon (W)*	25	40	60	90
Napětí (V)	230			
Kmitočet (Hz)	50			

* údaje závisí na provedení dopravníku

Dopravní výkon

Přípustná přepravovaná hmotnost (vertikální v kg) v závislosti na rychlosti pásu (horizontální v m/min) a zvoleném převodovém poměru

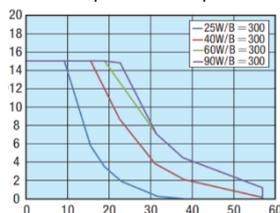
Převodový poměr hlavy převodovky

Rychlost pásu (m/min) v závislosti na kmitočtu a zvoleném převodovém poměru hlavy převodovky

	Rychlost pásu	
	50 Hz	60 Hz
5	47.1	56.5
7.5	31.4	37.7
9	26.2	31.4
12.5	18.8	22.6
15	15.7	18.8
18	13.1	15.7
25	9.4	11.3
30	7.9	9.4
36	6.5	7.9
50	4.7	5.7
60	3.9	4.7
75	3.1	3.8
90	2.6	3.1
100	2.4	2.8
120	2	2.4
150	1.6	1.9
180	1.3	1.6

Další informace

- Připojení ▶ od strany 44
- Charakteristiky pásu ▶ od strany 35
- Příslušenství ▶ od strany 60

4.3.8 GVFNE

Zvláštní znaky

- dopravník s plochým pásem, jednoduchý
- řemenice Ø 30 mm
- středový pohon
- Plný řemen

Technické údaje

Šířka pásu (mm) *	50~300			
Délka (mm)*	320~2000			
Hmotnost (kg)*	7.8~24.1			
Výkon (W)*	25	40	60	90
Napětí (V)	230			
Kmitočet (Hz)	50			

* údaje závisí na provedení dopravníku

Dopravní výkon

Přípustná přepravovaná hmotnost (vertikální v kg) v závislosti na rychlosti pásu (horizontální v m/min) a zvoleném převodovém poměru

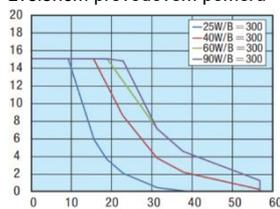
Převodový poměr hlavy převodovky

Rychlost pásu (m/min) v závislosti na kmitočtu a zvoleném převodovém poměru hlavy převodovky

	Rychlost pásu	
	50 Hz	60 Hz
5	47.1	56.5
7.5	31.4	37.7
9	26.2	31.4
12.5	18.8	22.6
15	15.7	18.8
18	13.1	15.7
25	9.4	11.3
30	7.9	9.4
36	6.5	7.9
50	4.7	5.7
60	3.9	4.7
75	3.1	3.8
90	2.6	3.1
100	2.4	2.8
120	2	2.4
150	1.6	1.9
180	1.3	1.6

Další informace

- Připojení ▶ od strany 44
- Charakteristiky pásu ▶ od strany 35
- Příslušenství ▶ od strany 60

4.3.9 GVSAE

Zvláštní znaky

- dopravník se synchronizovaným pásem, jednoduchý
- řemenice Ø 30 mm
- koncový pohon

Technické údaje

Šířka pásu (mm) *	10
Délka (mm)*	190~2000
Hmotnost (kg)*	2.2~5.2
Výkon (W)*	6 25
Napětí (V)	230
Kmitočet (Hz)	50

* údaje závisí na provedení dopravníku

Dopravní výkon

Přípustná přepravovaná hmotnost (vertikální v kg) v závislosti na rychlosti pásu (horizontální v m/min) a zvoleném převodovém poměru

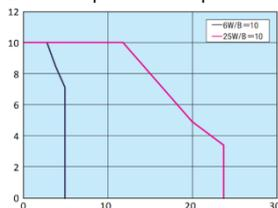
Převodový poměr hlavy převodovky

Rychlost pásu (m/min) v závislosti na kmitočtu a zvoleném převodovém poměru hlavy převodovky

	Rychlost pásu	
	50 Hz	60 Hz
5	30.0	36.0
7.5	20.0	24.0
9	16.7	20.0
12.5	12.0	14.4
15	10.0	12.0
18	8.3	10.0
25	6.0	7.2
30	5.0	6.0
36	4.2	5.0
50	3.0	3.6
60	2.5	3.0
75	2.0	2.4
90	1.7	2.0
100	1.5	1.8
120	1.2	1.5
150	1.0	1.2
180	0.8	1.0

Další informace

- Připojení ▶ od strany 44
- Charakteristiky pásu ▶ od strany 35
- Příslušenství ▶ od strany 60

4.3.10 GVTSNE

Zvláštní znaky

- dopravník se synchronizovaným pásem, jednoduchý
- řemenice Ø 30 mm
- středový pohon

Technické údaje

Šířka pásu (mm) *	10
Délka (mm)*	200~2000
Hmotnost (kg)*	2.3~5.3
Výkon (W)*	6 25
Napětí (V)	230
Kmitočet (Hz)	50

* údaje závisí na provedení dopravníku

Dopravní výkon

Přípustná přepravovaná hmotnost (vertikální v kg) v závislosti na rychlosti pásu (horizontální v m/min) a zvoleném převodovém poměru

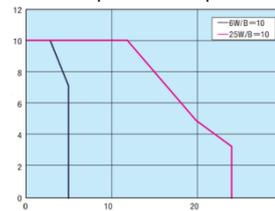
Převodový poměr hlavy převodovky

Rychlost pásu (m/min) v závislosti na kmitočtu a zvoleném převodovém poměru hlavy převodovky

	Rychlost pásu	
	50 Hz	60 Hz
5	30.0	36.0
7.5	20.0	24.0
9	16.7	20.0
12.5	12.0	14.4
15	10.0	12.0
18	8.3	10.0
25	6.0	7.2
30	5.0	6.0
36	4.2	5.0
50	3.0	3.6
60	2.5	3.0
75	2.0	2.4
90	1.7	2.0
100	1.5	1.8
120	1.2	1.5
150	1.0	1.2
180	0.8	1.0

Další informace

- Připojení ▶ od strany 44
- Charakteristiky pásu ▶ od strany 35
- Příslušenství ▶ od strany 60

4.3.11 GVTWAUE

Zvláštní znaky

- dopravník se synchronizovaným pásem, dvojitý
- řemenice Ø 30 mm
- koncový pohon (UVNITŘ motoru)

Technické údaje

Šířka pásu (mm) *	50~300
Délka (mm)*	250~2000
Hmotnost (kg)*	3.4~8.3
Výkon (W)*	6 25
Napětí (V)	230
Kmitočet (Hz)	50

* údaje závisí na provedení dopravníku

Dopravní výkon

Přípustná přepravovaná hmotnost (vertikální v kg) v závislosti na rychlosti pásu (horizontální v m/min) a zvoleném převodovém poměru

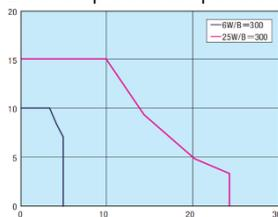
Převodový poměr hlavy převodovky

Rychlost pásu (m/min) v závislosti na kmitočtu a zvoleném převodovém poměru hlavy převodovky

	Rychlost pásu	
	50 Hz	60 Hz
5	30.0	36.0
7.5	20.0	24.0
9	16.7	20.0
12.5	12.0	14.4
15	10.0	12.0
18	8.3	10.0
25	6.0	7.2
30	5.0	6.0
36	4.2	5.0
50	3.0	3.6
60	2.5	3.0
75	2.0	2.4
90	1.7	2.0
100	1.5	1.8
120	1.2	1.5
150	1.0	1.2
180	0.8	1.0

Další informace

- Připojení ▶ od strany 44
 Charakteristiky pásu ▶ od strany 35
 Příslušenství ▶ od strany 60

4.3.12 GVTWASE

Zvláštní znaky

- dopravník se synchronizovaným pásem, jednoduchý
- řemenice Ø 30 mm
- koncový pohon (MIMO motoru)

Technické údaje

Šířka pásu (mm) *	50~2300
Délka (mm)*	250~2000
Hmotnost (kg)*	3.4~8.3
Výkon (W)*	6 25
Napětí (V)	230
Kmitočet (Hz)	50

* údaje závisí na provedení dopravníku

Dopravní výkon

Přípustná přepravovaná hmotnost (vertikální v kg) v závislosti na rychlosti pásu (horizontální v m/min) a zvoleném převodovém poměru

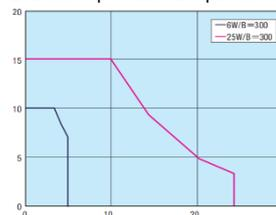
Převodový poměr hlavy převodovky

Rychlost pásu (m/min) v závislosti na kmitočtu a zvoleném převodovém poměru hlavy převodovky

	Rychlost pásu	
	50 Hz	60 Hz
5	30.0	36.0
7.5	20.0	24.0
9	16.7	20.0
12.5	12.0	14.4
15	10.0	12.0
18	8.3	10.0
25	6.0	7.2
30	5.0	6.0
36	4.2	5.0
50	3.0	3.6
60	2.5	3.0
75	2.0	2.4
90	1.7	2.0
100	1.5	1.8
120	1.2	1.5
150	1.0	1.2
180	0.8	1.0

Další informace

- Připojení ▶ od strany 44
 Charakteristiky pásu ▶ od strany 35
 Příslušenství ▶ od strany 60

4.3.13 GVTWNUE

Zvláštní znaky

- dopravník se synchronizovaným pásem, dvojitý
- řemenice Ø 30 mm
- středový pohon (UVNITŘ motoru)

Technické údaje

Šířka pásu (mm) *	50~300
Délka (mm)*	280~2000
Hmotnost (kg)*	3.5~8.5
Výkon (W)*	6 25
Napětí (V)	230
Kmitočet (Hz)	50

* údaje závisí na provedení dopravníku

Dopravní výkon

Přípustná přepravovaná hmotnost (vertikální v kg) v závislosti na rychlosti pásu (horizontální v m/min) a zvoleném převodovém poměru

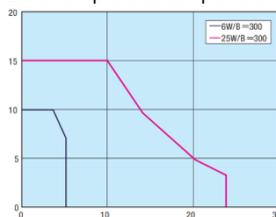
Převodový poměr hlavy převodovky

Rychlost pásu (m/min) v závislosti na kmitočtu a zvoleném převodovém poměru hlavy převodovky

	Rychlost pásu	
	50 Hz	60 Hz
5	30.0	36.0
7.5	20.0	24.0
9	16.7	20.0
12.5	12.0	14.4
15	10.0	12.0
18	8.3	10.0
25	6.0	7.2
30	5.0	6.0
36	4.2	5.0
50	3.0	3.6
60	2.5	3.0
75	2.0	2.4
90	1.7	2.0
100	1.5	1.8
120	1.2	1.5
150	1.0	1.2
180	0.8	1.0

Další informace

- Připojení ▶ od strany 44
- Charakteristiky pásu ▶ od strany 35
- Příslušenství ▶ od strany 60

4.3.14 GVTWNSE

Zvláštní znaky

- dopravník se synchronizovaným pásem, dvojitý
- řemenice Ø 30 mm
- středový pohon (MIMO motoru)

Technické údaje

Šířka pásu (mm) *	50~300
Délka (mm)*	280~2000
Hmotnost (kg)*	3.5~8.5
Výkon (W)*	6 25
Napětí (V)	230
Kmitočet (Hz)	50

* údaje závisí na provedení dopravníku

Dopravní výkon

Přípustná přepravovaná hmotnost (vertikální v kg) v závislosti na rychlosti pásu (horizontální v m/min) a zvoleném převodovém poměru

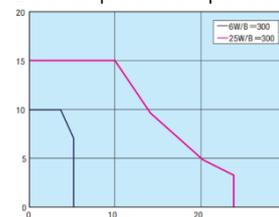
Převodový poměr hlavy převodovky

Rychlost pásu (m/min) v závislosti na kmitočtu a zvoleném převodovém poměru hlavy převodovky

	Rychlost pásu	
	50 Hz	60 Hz
5	30.0	36.0
7.5	20.0	24.0
9	16.7	20.0
12.5	12.0	14.4
15	10.0	12.0
18	8.3	10.0
25	6.0	7.2
30	5.0	6.0
36	4.2	5.0
50	3.0	3.6
60	2.5	3.0
75	2.0	2.4
90	1.7	2.0
100	1.5	1.8
120	1.2	1.5
150	1.0	1.2
180	0.8	1.0

Další informace

- Připojení ▶ od strany 44
- Charakteristiky pásu ▶ od strany 35
- Příslušenství ▶ od strany 60

4.3.15 CVGAE

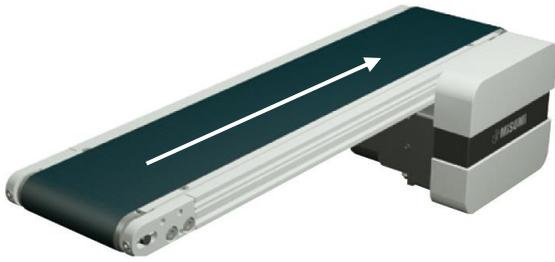
Zvláštní znaky

- dopravník s plochým pásem, jednoduchý
- řemenice Ø 30 mm
- koncový pohon
- široká přepravní plocha

Technické údaje

Šířka pásu (mm)*	30~300		
Délka (mm)*	190~2000		
Hmotnost (kg)*	4.2~17.4		
Výkon (W)*	6	25	
Napětí (V)	230		
Kmitočet (Hz)	50		

* údaje závisí na provedení dopravníku

Dopravní výkon

Přípustná přepravovaná hmotnost (vertikální v kg) v závislosti na rychlosti pásu (horizontální v m/min) a zvoleném převodovém poměru

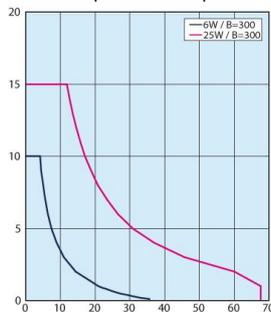
Převodový poměr hlavy převodovky

Rychlost pásu (m/min) v závislosti na kmitočtu a zvoleném převodovém poměru hlavy převodovky

	Rychlost pásu	
	50 Hz	60 Hz
5	56.4	67.7
7.5	37.6	45.1
9	31.3	31.6
12.5	22.6	27.1
15	18.8	22.6
18	15.7	18.8
25	11.3	13.5
30	9.4	11.3
36	7.8	9.4
50	5.6	6.8
60	4.7	5.6
75	3.8	4.5
90	3.1	3.8
100	2.8	3.4
120	2.4	2.8
150	1.9	2.3
180	1.6	1.9

4.3.16 CVGCE

Zvláštní znaky

- dopravník s plochým pásem, jednoduchý
- řemenice Ø 50 mm
- koncový pohon
- široká přepravní plocha

Technické údaje

Šířka pásu (mm)*	40~300		
Délka (mm)*	240~2000		
Hmotnost (kg)*	6.5~25.7		
Výkon (W)*	6	25	40
Napětí (V)	230		
Kmitočet (Hz)	50		

* údaje závisí na provedení dopravníku

Dopravní výkon

Přípustná přepravovaná hmotnost (vertikální v kg) v závislosti na rychlosti pásu (horizontální v m/min) a zvoleném převodovém poměru

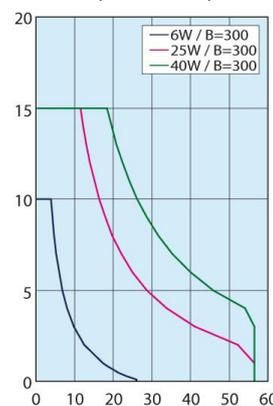
Převodový poměr hlavy převodovky

Rychlost pásu (m/min) v závislosti na kmitočtu a zvoleném převodovém poměru hlavy převodovky

	Rychlost pásu	
	50 Hz	60 Hz
5	47.1	56.5
7.5	31.4	37.7
9	26.2	31.4
12.5	18.8	22.6
15	15.7	18.8
18	13.1	15.7
25	9.4	11.3
30	7.9	9.4
36	6.5	7.9
50	4.7	5.7
60	3.9	4.7
75	3.1	3.8
90	2.6	3.1
100	2.4	2.8
120	2.0	2.4
150	1.6	1.9
180	1.3	1.6

Další informace

- Připojení ▶ od strany 44
- Charakteristiky pásu ▶ od strany 35
- Příslušenství ▶ od strany 60

Další informace

- Připojení ▶ od strany 44
- Charakteristiky pásu ▶ od strany 35
- Příslušenství ▶ od strany 60

4.3.17 CVGNE

Zvláštní znaky

- dopravník s plochým pásem, jednoduchý
- řemenice Ø 30 mm
- středový pohon
- nastavitelné napnutí pásu

Technické údaje

Šířka pásu (mm)*	30~300		
Délka (mm)*	355~2000		
Hmotnost (kg)*	5.8~23.9		
Výkon (W)*	6	25	
Napětí (V)	230		
Kmitočet (Hz)	50		

* údaje závisí na provedení dopravníku

Dopravní výkon

Přípustná přepravovaná hmotnost (vertikální v kg) v závislosti na rychlosti pásu (horizontální v m/min) a zvoleném převodovém poměru

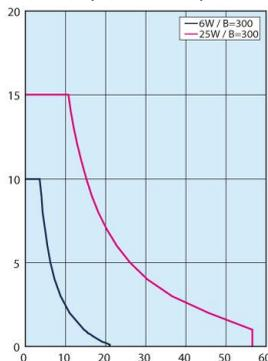
Převodový poměr hlavy převodovky

Rychlost pásu (m/min) v závislosti na kmitočtu a zvoleném převodovém poměru hlavy převodovky

	Rychlost pásu	
	50 Hz	60 Hz
5	47.1	56.5
7.5	31.4	37.7
9	26.2	31.4
12.5	18.8	22.6
15	15.7	18.8
18	13.1	15.7
25	9.4	11.3
30	7.9	9.4
36	6.5	7.9
50	4.7	5.7
60	3.9	4.7
75	3.1	3.8
90	2.6	3.1
100	2.4	2.8
120	2.0	2.4
150	1.6	1.9
180	1.3	1.6

4.3.18 CVGRE

Zvláštní znaky

- dopravník s plochým pásem, jednoduchý
- řemenice Ø 50 mm
- středový pohon
- nastavitelné napnutí pásu

Technické údaje

Šířka pásu (mm)*	40~300		
Délka (mm)*	385~2000		
Hmotnost (kg)*	7.3~30.6		
Výkon (W)*	6	25	40
Napětí (V)	230		
Kmitočet (Hz)	50		

* údaje závisí na provedení dopravníku

Dopravní výkon

Přípustná přepravovaná hmotnost (vertikální v kg) v závislosti na rychlosti pásu (horizontální v m/min) a zvoleném převodovém poměru

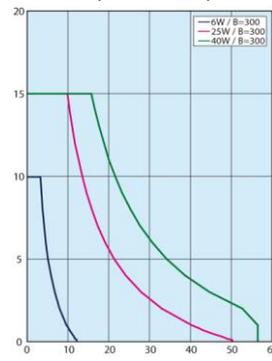
Převodový poměr hlavy převodovky

Rychlost pásu (m/min) v závislosti na kmitočtu a zvoleném převodovém poměru hlavy převodovky

	Rychlost pásu	
	50 Hz	60 Hz
5	47.1	56.5
7.5	31.4	37.7
9	26.2	31.4
12.5	18.8	22.6
15	15.7	18.8
18	13.1	15.7
25	9.4	11.3
30	7.9	9.4
36	6.5	7.9
50	4.7	5.7
60	3.9	4.7
75	3.1	3.8
90	2.6	3.1
100	2.4	2.8
120	2.0	2.4
150	1.6	1.9
180	1.3	1.6

Další informace

- Připojení ▶ od strany 44
 Charakteristiky pásu ▶ od strany 35
 Příslušenství ▶ od strany 60

Další informace

- Připojení ▶ od strany 44
 Charakteristiky pásu ▶ od strany 35
 Příslušenství ▶ od strany 60

4.3.19 CVGBE

Zvláštní znaky

- dopravník s plochým pásem, jednoduchý
- řemenice Ø 30 mm
- koncový pohon
- pás s vodicím klínem jako ochrana před vybočením

Technické údaje

Šířka pásu (mm)*	50~300		
Délka (mm)*	190~2000		
Hmotnost (kg)*	4.2~17.4		
Výkon (W)*	6	25	
Napětí (V)	230		
Kmitočet (Hz)	50		

* údaje závisí na provedení dopravníku

Dopravní výkon

Přípustná přepravovaná hmotnost (vertikální v kg) v závislosti na rychlosti pásu (horizontální v m/min) a zvoleném převodovém poměru

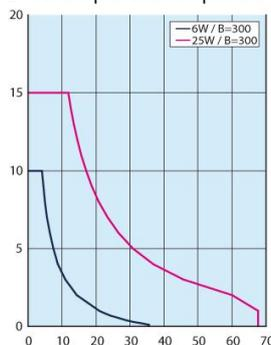
Převodový poměr hlavy převodovky

Rychlost pásu (m/min) v závislosti na kmitočtu a zvoleném převodovém poměru hlavy převodovky

	Rychlost pásu	
	50 Hz	60 Hz
5	56.4	67.7
7.5	37.6	45.1
9	31.3	37.6
12.5	22.6	27.1
15	18.8	22.6
18	15.7	18.8
25	11.3	13.5
30	9.4	11.3
36	7.8	9.4
50	5.6	6.8
60	4.7	5.6
75	3.8	4.5
90	3.1	3.8
100	2.8	3.4
120	2.4	2.8
150	1.9	2.3
180	1.6	1.9

Další informace

- Připojení ▶ od strany 44
 Charakteristiky pásu ▶ od strany 35
 Příslušenství ▶ od strany 60

4.3.20 CVGDE

Zvláštní znaky

- dopravník s plochým pásem, jednoduchý
- řemenice Ø 50 mm
- koncový pohon
- pás s vodicím klínem jako ochrana před vybočením

Technické údaje

Šířka pásu (mm)*	50~300		
Délka (mm)*	240~2000		
Hmotnost (kg)*	6.5~25.7		
Výkon (W)*	6	25	40
Napětí (V)	230		
Kmitočet (Hz)	50		

* údaje závisí na provedení dopravníku

Dopravní výkon

Přípustná přepravovaná hmotnost (vertikální v kg) v závislosti na rychlosti pásu (horizontální v m/min) a zvoleném převodovém poměru

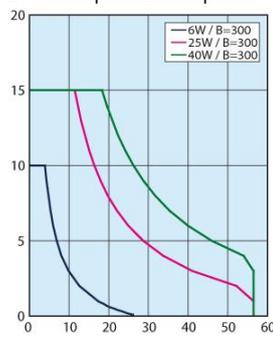
Převodový poměr hlavy převodovky

Rychlost pásu (m/min) v závislosti na kmitočtu a zvoleném převodovém poměru hlavy převodovky

	Rychlost pásu	
	50 Hz	60 Hz
5	47.1	56.5
7.5	31.4	37.7
9	26.2	31.4
12.5	18.8	22.6
15	15.7	18.8
18	13.1	15.7
25	9.4	11.3
30	7.9	9.4
36	6.5	7.9
50	4.7	5.7
60	3.9	4.7
75	3.1	3.8
90	2.6	3.1
100	2.4	2.8
120	2.0	2.4
150	1.6	1.9
180	1.3	1.6

Další informace

- Připojení ▶ od strany 44
 Charakteristiky pásu ▶ od strany 35
 Příslušenství ▶ od strany 60

4.3.21 CVGPE

Zvláštní znaky

- dopravník s plochým pásem, jednoduchý
- řemenice Ø 30 mm
- středový pohon
- pás s vodícím klínem jako ochrana před vybočením

Technické údaje

Šířka pásu (mm)*	50~300		
Délka (mm)*	300~2000		
Hmotnost (kg)*	5.8~23.9		
Výkon (W)*	6	25	
Napětí (V)	230		
Kmitočet (Hz)	50		

* údaje závisí na provedení dopravníku

Dopravní výkon

Přípustná přepravovaná hmotnost (vertikální v kg) v závislosti na rychlosti pásu (horizontální v m/min) a zvoleném převodovém poměru

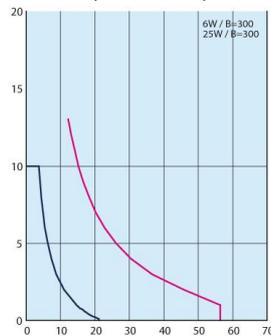
Převodový poměr hlavy převodovky

Rychlost pásu (m/min) v závislosti na kmitočtu a zvoleném převodovém poměru hlavy převodovky

	Rychlost pásu	
	50 Hz	60 Hz
5	47.1	56.5
7.5	31.4	37.7
9	26.2	31.4
12.5	18.8	22.6
15	15.7	18.8
18	13.1	15.7
25	9.4	11.3
30	7.9	9.4
36	6.5	7.9
50	4.7	5.7
60	3.9	4.7
75	3.1	3.8
90	2.6	3.1
100	2.4	2.8
120	2.0	2.4
150	1.6	1.9
180	1.3	1.6

Další informace

Připojení ▶ od strany 44
 Charakteristiky pásu ▶ od strany 35
 Příslušenství ▶ od strany 60

4.3.22 CVGWE

Zvláštní znaky

- dopravník s plochým pásem, jednoduchý
- řemenice Ø 50 mm
- středový pohon
- pás s vodícím klínem jako ochrana před vybočením

Technické údaje

Šířka pásu (mm)*	50~300		
Délka (mm)*	385~2000		
Hmotnost (kg)*	7.3~30.6		
Výkon (W)*	6	25	40
Napětí (V)	230		
Kmitočet (Hz)	50		

* údaje závisí na provedení dopravníku

Dopravní výkon

Přípustná přepravovaná hmotnost (vertikální v kg) v závislosti na rychlosti pásu (horizontální v m/min) a zvoleném převodovém poměru

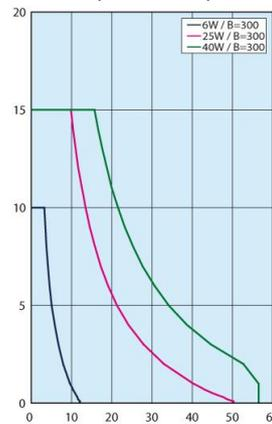
Převodový poměr hlavy převodovky

Rychlost pásu (m/min) v závislosti na kmitočtu a zvoleném převodovém poměru hlavy převodovky

	Rychlost pásu	
	50 Hz	60 Hz
5	47.1	56.5
7.5	31.4	37.7
9	26.2	31.4
12.5	18.8	22.6
15	15.7	18.8
18	13.1	15.7
25	9.4	11.3
30	7.9	9.4
36	6.5	7.9
50	4.7	5.7
60	3.9	4.7
75	3.1	3.8
90	2.6	3.1
100	2.4	2.8
120	2.0	2.4
150	1.6	1.9
180	1.3	1.6

Další informace

Připojení ▶ od strany 44
 Charakteristiky pásu ▶ od strany 35
 Příslušenství ▶ od strany 60

4.3.23 CVSEE

Zvláštní znaky

- dopravník s plochým pásem, jednoduchý vysoký výkon
- řemenice Ø 30, 60 mm
- koncový pohon
- střední dopravní vzdálenost

Technické údaje

Šířka pásu (mm)*	100~500	
Délka (mm)*	440~6000	
Hmotnost (kg)*	15.9~81.5	
Výkon (W)*	60	90
Napětí (V)	230	
Kmitočet (Hz)	50	

* údaje závisí na provedení dopravníku

Dopravní výkon

Přípustná přepravovaná hmotnost (vertikální v kg) v závislosti na rychlosti pásu (horizontální v m/min) a zvoleném převodovém poměru

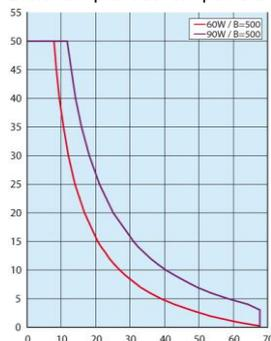
Převodový poměr hlavy převodovky

Rychlost pásu (m/min) v závislosti na kmitočtu a zvoleném převodovém poměru hlavy převodovky

	Rychlost pásu	
	50 Hz	60 Hz
5	56.4	67.7
7.5	37.6	45.1
9	31.3	37.6
12.5	22.6	27.1
15	18.8	22.6
18	15.7	18.8
25	11.3	13.5
30	9.4	11.3
36	7.8	9.4
50	5.6	6.8
60	4.7	5.6
75	3.8	4.5
90	3.1	3.8
100	2.8	3.4
120	2.4	2.8
150	1.9	2.3
180	1.6	1.9

4.3.24 CVSFE

Zvláštní znaky

- dopravník s plochým pásem, jednoduchý, vysoký výkon
- řemenice Ø 30, 60 mm
- koncový pohon
- střední dopravní vzdálenost
- pás s vodicím klínem jako ochrana před vybočením

Technické údaje

Šířka pásu (mm)*	100~500	
Délka (mm)*	440~6000	
Hmotnost (kg)*	15.9~81.5	
Výkon (W)*	60	90
Napětí (V)	230	
Kmitočet (Hz)	50	

* údaje závisí na provedení dopravníku

Dopravní výkon

Přípustná přepravovaná hmotnost (vertikální v kg) v závislosti na rychlosti pásu (horizontální v m/min) a zvoleném převodovém poměru

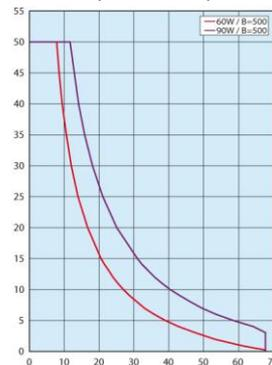
Převodový poměr hlavy převodovky

Rychlost pásu (m/min) v závislosti na kmitočtu a zvoleném převodovém poměru hlavy převodovky

	Rychlost pásu	
	50 Hz	60 Hz
5	56.4	67.7
7.5	37.6	45.1
9	31.3	37.6
12.5	22.6	27.1
15	18.8	22.6
18	15.7	18.8
25	11.3	13.5
30	9.4	11.3
36	7.8	9.4
50	5.6	6.8
60	4.7	5.6
75	3.8	4.5
90	3.1	3.8
100	2.8	3.4
120	2.4	2.8
150	1.9	2.3
180	1.6	1.9

Další informace

Připojení
Charakteristiky pásu
Příslušenství

- ▶ od strany 44
- ▶ od strany 35
- ▶ od strany 60

Další informace

Připojení
Charakteristiky pásu
Příslušenství

- ▶ od strany 44
- ▶ od strany 35
- ▶ od strany 60

4.3.25 CVSXE

Zvláštní znaky

- dopravník s plochým pásem, jednoduchý, jednoduchý vysoký výkon
- řemenice Ø 30 mm
- středový pohon
- střední dopravní vzdálenost

Technické údaje

Šířka pásu (mm)*	100~500
Délka (mm)*	480~6000
Hmotnost (kg)*	20~94
Výkon (W)*	60 90
Napětí (V)	230
Kmitočet (Hz)	50

* údaje závisí na provedení dopravníku

Dopravní výkon

Přípustná přepravovaná hmotnost (vertikální v kg) v závislosti na rychlosti pásu (horizontální v m/min) a zvoleném převodovém poměru

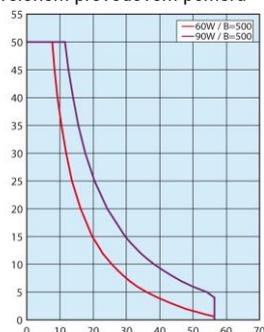
Převodový poměr hlavy převodovky

Rychlost pásu (m/min) v závislosti na kmitočtu a zvoleném převodovém poměru hlavy převodovky

	Rychlost pásu	
	50 Hz	60 Hz
5	47.1	56.5
7.5	31.4	37.7
9	26.2	31.4
12.5	18.8	22.6
15	15.7	18.8
18	13.1	15.7
25	9.4	11.3
30	7.9	9.4
36	6.5	7.9
50	4.7	5.7
60	3.9	4.7
75	3.1	3.8
90	2.6	3.1
100	2.4	2.8
120	2.0	2.4
150	1.6	1.9
180	1.3	1.6

4.3.26 CVSYE

Zvláštní znaky

- dopravník s plochým pásem, jednoduchý, jednoduchý vysoký výkon
- řemenice Ø 30 mm
- středový pohon
- střední dopravní vzdálenost
- pás s vodicím klínem jako ochrana před vybočením

Technické údaje

Šířka pásu (mm)*	100~500
Délka (mm)*	480~6000
Hmotnost (kg)*	20~94
Výkon (W)*	60 90
Napětí (V)	230
Kmitočet (Hz)	50

* údaje závisí na provedení dopravníku

Dopravní výkon

Přípustná přepravovaná hmotnost (vertikální v kg) v závislosti na rychlosti pásu (horizontální v m/min) a zvoleném převodovém poměru

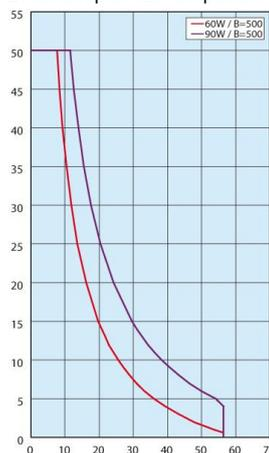
Převodový poměr hlavy převodovky

Rychlost pásu (m/min) v závislosti na kmitočtu a zvoleném převodovém poměru hlavy převodovky

	Rychlost pásu	
	50 Hz	60 Hz
5	47.1	56.5
7.5	31.4	37.7
9	26.2	31.4
12.5	18.8	22.6
15	15.7	18.8
18	13.1	15.7
25	9.4	11.3
30	7.9	9.4
36	6.5	7.9
50	4.7	5.7
60	3.9	4.7
75	3.1	3.8
90	2.6	3.1
100	2.4	2.8
120	2.0	2.4
150	1.6	1.9
180	1.3	1.6

Další informace

Připojení
Charakteristiky pásu
Příslušenství

- ▶ od strany 44
- ▶ od strany 35
- ▶ od strany 60

Další informace

Připojení
Charakteristiky pásu
Příslušenství

- ▶ od strany 44
- ▶ od strany 35
- ▶ od strany 60

4.3.27 CVSFAE

Zvláštní znaky

- dopravník s celoplošným pásem, jednoduchý
- řemenice Ø 30 mm
- koncový pohon
- pro přepravu použitelná celá plocha povrchu

Technické údaje

Šířka pásu (mm)*	60~300		
Délka (mm)*	280~2000		
Hmotnost (kg)*	4.3~16.3		
Výkon (W)*	6	25	
Napětí (V)	230		
Kmitočet (Hz)	50		

* údaje závisí na provedení dopravníku

Dopravní výkon

Přípustná přepravovaná hmotnost (vertikální v kg) v závislosti na rychlosti pásu (horizontální v m/min) a zvoleném převodovém poměru

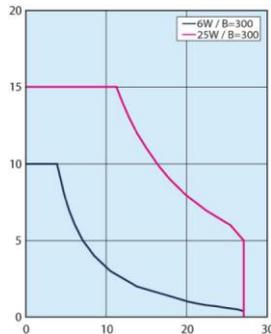
Převodový poměr hlavy převodovky

Rychlost pásu (m/min) v závislosti na kmitočtu a zvoleném převodovém poměru hlavy převodovky

	Rychlost pásu	
	50 Hz	60 Hz
12.5	22.6	27.1
15	18.8	22.6
18	15.7	18.8
25	11.3	13.5
30	9.4	11.3
36	7.8	9.4
50	5.6	6.8
60	4.7	5.6
75	3.8	4.5
90	3.1	3.8
100	2.8	3.4
120	2.4	2.8
150	1.9	2.3
180	1.6	1.9

4.3.28 CVSFBE

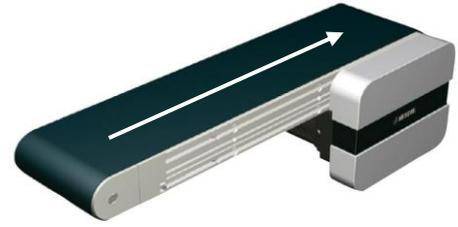
Zvláštní znaky

- dopravník s celoplošným pásem, jednoduchý
- řemenice Ø 50 mm
- koncový pohon
- pro přepravu použitelná celá plocha povrchu

Technické údaje

Šířka pásu (mm)*	60~300		
Délka (mm)*	320~2000		
Hmotnost (kg)*	6~23.9		
Výkon (W)*	6	25	40
Napětí (V)	230		
Kmitočet (Hz)	50		

* údaje závisí na provedení dopravníku

Dopravní výkon

Přípustná přepravovaná hmotnost (vertikální v kg) v závislosti na rychlosti pásu (horizontální v m/min) a zvoleném převodovém poměru

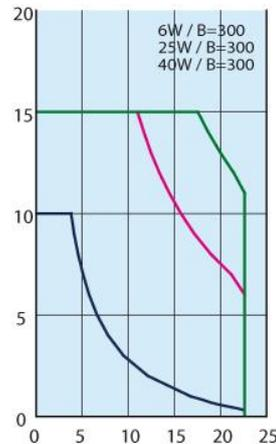
Převodový poměr hlavy převodovky

Rychlost pásu (m/min) v závislosti na kmitočtu a zvoleném převodovém poměru hlavy převodovky

	Rychlost pásu	
	50 Hz	60 Hz
12.5	18.8	22.6
15	15.7	18.8
18	13.1	15.7
25	9.4	11.3
30	7.9	9.4
36	6.5	7.9
50	4.7	5.7
60	3.9	4.7
75	3.1	3.8
90	2.6	3.1
100	2.4	2.8
120	2.0	2.4
150	1.6	1.9
180	1.3	1.6

Další informace

- Připojení ▶ od strany 44
 Charakteristiky pásu ▶ od strany 35
 Příslušenství ▶ od strany 60

Další informace

- Připojení ▶ od strany 44
 Charakteristiky pásu ▶ od strany 35
 Příslušenství ▶ od strany 60

4.3.29 CVSFCE

Zvláštní znaky

- dopravník s celoplošným pásem, jednoduchý
- řemenice Ø 30 mm
- koncový pohon
- pás s vodicím klínem jako ochrana před vybočením
- pro přepravu použitelná celá plocha povrchu

Technické údaje

Šířka pásu (mm)*	70~300		
Délka (mm)*	280~2000		
Hmotnost (kg)*	4.3~16.3		
Výkon (W)*	6	25	
Napětí (V)	230		
Kmitočet (Hz)	50		

* údaje závisí na provedení dopravníku

Dopravní výkon

Přípustná přepravovaná hmotnost (vertikální v kg) v závislosti na rychlosti pásu (horizontální v m/min) a zvoleném převodovém poměru

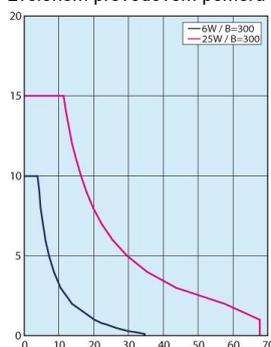
Převodový poměr hlavy převodovky

Rychlost pásu (m/min) v závislosti na kmitočtu a zvoleném převodovém poměru hlavy převodovky

	Rychlost pásu	
	50 Hz	60 Hz
5	56.4	67.7
7.5	37.6	45.1
9	31.3	37.6
12.5	22.6	27.1
15	18.8	22.6
18	15.7	18.8
25	11.3	13.5
30	9.4	11.3
36	7.8	9.4
50	5.6	6.8
60	4.7	5.6
75	3.8	4.5
90	3.1	3.8
100	2.8	3.4
120	2.4	2.8
150	1.9	2.3
180	1.6	1.9

4.3.30 CVSFDE

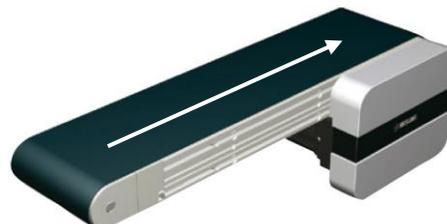
Zvláštní znaky

- dopravník s celoplošným pásem, jednoduchý
- řemenice Ø 50 mm
- koncový pohon
- pás s vodicím klínem jako ochrana před vybočením
- pro přepravu použitelná celá plocha povrchu

Technické údaje

Šířka pásu (mm)*	80~300		
Délka (mm)*	320~2000		
Hmotnost (kg)*	6~23.9		
Výkon (W)*	6	25	40
Napětí (V)	230		
Kmitočet (Hz)	50		

* údaje závisí na provedení dopravníku

Dopravní výkon

Přípustná přepravovaná hmotnost (vertikální v kg) v závislosti na rychlosti pásu (horizontální v m/min) a zvoleném převodovém poměru

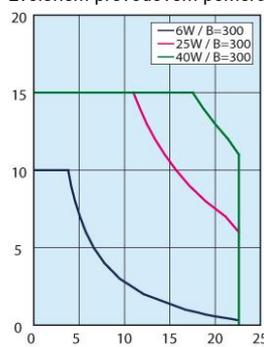
Převodový poměr hlavy převodovky

Rychlost pásu (m/min) v závislosti na kmitočtu a zvoleném převodovém poměru hlavy převodovky

	Rychlost pásu	
	50 Hz	60 Hz
5	47.1	56.5
7.5	31.4	37.7
9	26.2	31.4
12.5	18.8	22.6
15	15.7	18.8
18	13.1	15.7
25	9.4	11.3
30	7.9	9.4
36	6.5	7.9
50	4.7	5.7
60	3.9	4.7
75	3.1	3.8
90	2.6	3.1
100	2.4	2.8
120	2.0	2.4
150	1.6	1.9
180	1.3	1.6

Další informace

Připojení
Charakteristiky pásu
Příslušenství

- ▶ od strany 44
- ▶ od strany 35
- ▶ od strany 60

Další informace

Připojení
Charakteristiky pásu
Příslušenství

- ▶ od strany 44
- ▶ od strany 35
- ▶ od strany 60

4.3.31 CVSJAE

Zvláštní znaky

- dopravník s plochým pásem, jednoduchý, krátké provedení
- řemenice Ø 30 mm
- středový pohon
- pás s vodicím klímem jako ochrana před vybočením

Technické údaje

Šířka pásu (mm)*	50~300
Délka (mm)*	220~600
Hmotnost (kg)*	6.7~14.3
Výkon (W)*	6
Napětí (V)	230
Kmitočet (Hz)	50

* údaje závisí na provedení dopravníku

Dopravní výkon

Přípustná přepravovaná hmotnost (vertikální v kg) v závislosti na rychlosti pásu (horizontální v m/min) a zvoleném převodovém poměru

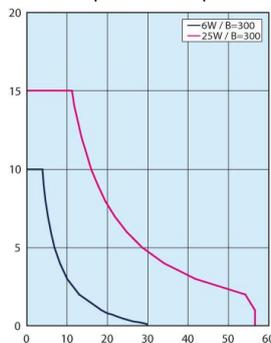
Převodový poměr hlavy převodovky

Rychlost pásu (m/min) v závislosti na kmitočtu a zvoleném převodovém poměru hlavy převodovky

	Rychlost pásu	
	50 Hz	60 Hz
5	47.1	56.5
7.5	31.4	37.7
9	26.2	31.4
12.5	18.8	22.6
15	15.7	18.8
18	13.1	15.7
25	9.4	11.3
30	7.9	9.4
36	6.5	7.9
50	4.7	5.7
60	3.9	4.7
75	3.1	3.8
90	2.6	3.1
100	2.4	2.8
120	2.0	2.4
150	1.6	1.9
180	1.3	1.6

Další informace

- Připojení ▶ od strany 44
 Charakteristiky pásu ▶ od strany 35
 Příslušenství ▶ od strany 60

4.3.32 CVSMAE

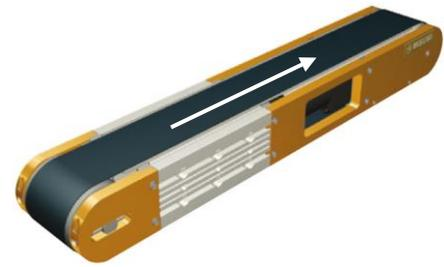
Zvláštní znaky

- dopravník s plochým pásem, jednoduchý
- řemenice Ø 70 mm
- integrovaný pohon
- snížená dopravní výška

Technické údaje

Šířka pásu (mm)*	60, 100, 150
Délka (mm)*	415~2000
Hmotnost (kg)*	6.2~18.7
Výkon (W)*	6
Napětí (V)	230
Kmitočet (Hz)	50

* údaje závisí na provedení dopravníku

Dopravní výkon

Přípustná přepravovaná hmotnost (vertikální v kg) v závislosti na rychlosti pásu (horizontální v m/min) a zvoleném převodovém poměru

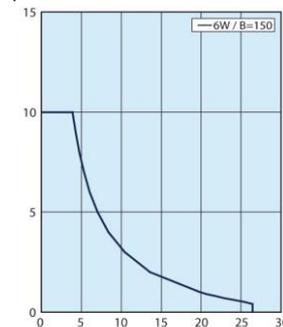
Převodový poměr hlavy převodovky

Rychlost pásu (m/min) v závislosti na kmitočtu a zvoleném převodovém poměru hlavy převodovky

	Rychlost pásu	
	50 Hz	60 Hz
15	22.0	26.4
18	18.3	22.0
25	13.2	15.8
30	11.0	13.2
36	9.2	11.0
50	6.6	7.9
60	5.5	6.6
75	4.4	5.3
90	3.7	4.4
100	3.3	4.0
120	2.7	3.3
150	2.2	2.6
180	1.8	2.2

Další informace

- Připojení ▶ od strany 44
 Charakteristiky pásu ▶ od strany 35
 Příslušenství ▶ od strany 60

4.3.33 CVLP AE

Zvláštní znaky

- dopravník s plochým pásem, jednoduchý
- řemenice Ø 15 mm
- středový pohon
- nízké provedení

Technické údaje

Šířka pásu (mm)*	60~200	
Délka (mm)*	390~2000	
Hmotnost (kg)*	7.6~21.1	
Výkon (W)*	25	40
Napětí (V)	230	
Kmitočet (Hz)	50	

* údaje závisí na provedení dopravníku

Dopravní výkon

Přípustná přepravovaná hmotnost (vertikální v kg) v závislosti na rychlosti pásu (horizontální v m/min) a zvoleném převodovém poměru

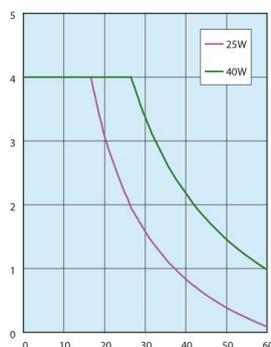
Převodový poměr hlavy převodovky

Rychlost pásu (m/min) v závislosti na kmitočtu a zvoleném převodovém poměru hlavy převodovky

	Rychlost pásu	
	50 Hz	60 Hz
5	47.1	56.5
7.5	31.4	37.7
9	26.2	31.4
12.5	18.8	22.6
15	15.7	18.8
18	13.1	15.7
25	9.4	11.3
30	7.9	9.4
36	6.5	7.9
50	4.7	5.7
60	3.9	4.7
75	3.1	3.8
90	2.6	3.1
100	2.4	2.8
120	2.0	2.4
150	1.6	1.9
180	1.3	1.6

4.3.34 CVMAE

Zvláštní znaky

- dopravník s plochým pásem, jednoduchý
- řemenice Ø 30 mm
- koncový pohon
- poloha motoru volitelná

Technické údaje

Šířka pásu (mm)*	50~300	
Délka (mm)*	200~2000	
Hmotnost (kg)*	10.5~20	
Výkon (W)*	25	40
Napětí (V)	230	
Kmitočet (Hz)	50	

* údaje závisí na provedení dopravníku

Dopravní výkon

Přípustná přepravovaná hmotnost (vertikální v kg) v závislosti na rychlosti pásu (horizontální v m/min) a zvoleném převodovém poměru

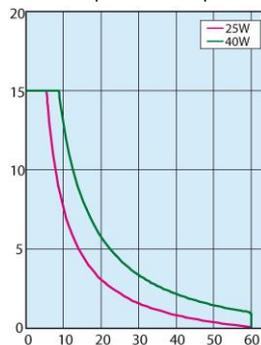
Převodový poměr hlavy převodovky

Rychlost pásu (m/min) v závislosti na kmitočtu a zvoleném převodovém poměru hlavy převodovky

	Rychlost pásu	
	50 Hz	60 Hz
5	56.4	67.7
7.5	37.6	45.1
9	31.3	37.6
12.5	22.6	27.1
15	18.8	22.6
18	15.7	18.8
25	11.3	13.5
30	9.4	11.3
36	7.8	9.4
50	5.6	6.8
60	4.7	5.6
75	3.8	4.5
90	3.1	3.8
100	2.8	3.4
120	2.4	2.8
150	1.9	2.3
180	1.6	1.9

Další informace

 Připojení
 Charakteristiky pásu
 Příslušenství

- ▶ od strany 44
- ▶ od strany 35
- ▶ od strany 60

Další informace

 Připojení
 Charakteristiky pásu
 Příslušenství

- ▶ od strany 44
- ▶ od strany 35
- ▶ od strany 60

4.3.35 CVMBE

Zvláštní znaky

- dopravník s plochým pásem, jednoduchý
- řemenice Ø 30 mm
- koncový pohon
- pás s vodícím klínem jako ochrana před vybočením

Technické údaje

Šířka pásu (mm)*	50~300	
Délka (mm)*	200~2000	
Hmotnost (kg)*	10.5~20	
Výkon (W)*	25	40
Napětí (V)	230	
Kmitočet (Hz)	50	

* údaje závisí na provedení dopravníku

Dopravní výkon

Přípustná přepravovaná hmotnost (vertikální v kg) v závislosti na rychlosti pásu (horizontální v m/min) a zvoleném převodovém poměru

Převodový poměr hlavy převodovky

Rychlost pásu (m/min) v závislosti na kmitočtu a zvoleném převodovém poměru hlavy převodovky

	Rychlost pásu	
	50 Hz	60 Hz
5	56.4	67.7
7.5	37.6	45.1
9	31.3	37.6
12.5	22.6	27.1
15	18.8	22.6
18	15.7	18.8
25	11.3	13.5
30	9.4	11.3
36	7.8	9.4
50	5.6	6.8
60	4.7	5.6
75	3.8	4.5
90	3.1	3.8
100	2.8	3.4
120	2.4	2.8
150	1.9	2.3
180	1.6	1.9

4.3.36 CVSTCE

Zvláštní znaky

- dopravník se synchronizovaným pásem, jednoduchý
- řemenice Ø 19, 20 mm
- koncový pohon
- prostorově úsporné provedení

Technické údaje

Šířka pásu (mm)*	10, 20
Délka (mm)*	245~2000
Hmotnost (kg)*	3~7.7
Výkon (W)*	6
Napětí (V)	230
Kmitočet (Hz)	50

* údaje závisí na provedení dopravníku

Dopravní výkon

Přípustná přepravovaná hmotnost (vertikální v kg) v závislosti na rychlosti pásu (horizontální v m/min) a zvoleném převodovém poměru

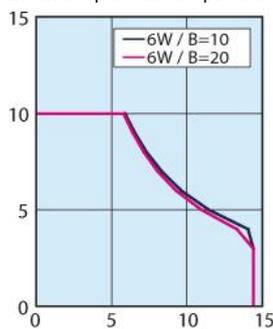
Převodový poměr hlavy převodovky

Rychlost pásu (m/min) v závislosti na kmitočtu a zvoleném převodovém poměru hlavy převodovky

	Rychlost pásu	
	50 Hz	60 Hz
12.5	12.0	14.4
15	10.0	12.0
18	8.3	10.0
25	6.0	7.2
30	5.0	6.0
36	4.2	5.0
50	3.0	3.6
60	2.5	3.0
75	2.0	2.4
90	1.7	2.0
100	1.5	1.8
120	1.3	1.5
150	1.0	1.2
180	0.8	1.0

Další informace

- Připojení ▶ od strany 44
 Charakteristiky pásu ▶ od strany 35
 Příslušenství ▶ od strany 60

Další informace

- Připojení ▶ od strany 44
 Charakteristiky pásu ▶ od strany 35
 Příslušenství ▶ od strany 60

4.3.37 CVSTRE

Zvláštní znaky

- dopravník se synchronizovaným pásem, jednoduchý
- řemenice Ø 19, 20 mm
- středový pohon
- prostorově úsporné provedení

Technické údaje

Šířka pásu (mm)*	10, 20
Délka (mm)*	330~2000
Hmotnost (kg)*	3.9~8.6
Výkon (W)*	6
Napětí (V)	230
Kmitočet (Hz)	50

* údaje závisí na provedení dopravníku

Dopravní výkon

Přípustná přepravovaná hmotnost (vertikální v kg) v závislosti na rychlosti pásu (horizontální v m/min) a zvoleném převodovém poměru

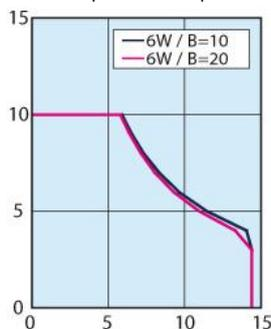
Převodový poměr hlavy převodovky

Rychlost pásu (m/min) v závislosti na kmitočtu a zvoleném převodovém poměru hlavy převodovky

	Rychlost pásu	
	50 Hz	60 Hz
12.5	12.0	14.4
15	10.0	12.0
18	8.3	10.0
25	6.0	7.2
30	5.0	6.0
36	4.2	5.0
50	3.0	3.6
60	2.5	3.0
75	2.0	2.4
90	1.7	2.0
100	1.5	1.8
120	1.3	1.5
150	1.0	1.2
180	0.8	1.0

4.3.38 CVGTAE

Zvláštní znaky

- dopravník se synchronizovaným pásem, dvojitý
- řemenice Ø 30 mm
- koncový pohon
- možnost instalace zarážek, snímačů v meziprostoru

Technické údaje

Šířka pásu (mm)*	80~300	
Délka (mm)*	255~3000	
Hmotnost (kg)*	5.2~10.6	
Výkon (W)*	6	25
Napětí (V)	230	
Kmitočet (Hz)	50	

* údaje závisí na provedení dopravníku

Dopravní výkon

Přípustná přepravovaná hmotnost (vertikální v kg) v závislosti na rychlosti pásu (horizontální v m/min) a zvoleném převodovém poměru

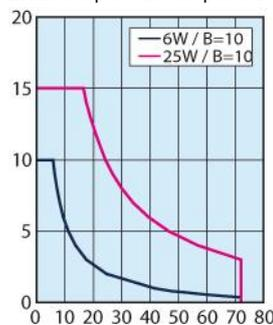
Převodový poměr hlavy převodovky

Rychlost pásu (m/min) v závislosti na kmitočtu a zvoleném převodovém poměru hlavy převodovky

	Rychlost pásu	
	50 Hz	60 Hz
5	60.0	72.0
7.5	40.0	48.0
9	33.3	40.0
12.5	24.0	28.8
15	20.0	24.0
18	16.7	20.0
25	12.0	14.4
30	10.0	12.0
36	8.3	10.0
50	6.0	7.2
60	5.0	6.0
75	4.0	4.8
90	3.3	4.0
100	3.0	3.6
120	2.5	3.0
150	2.0	2.4
180	1.7	2.0



Další informace

- Připojení ▶ od strany 44
 Charakteristiky pásu ▶ od strany 35
 Příslušenství ▶ od strany 60

Další informace

- Připojení ▶ od strany 44
 Charakteristiky pásu ▶ od strany 35
 Příslušenství ▶ od strany 60

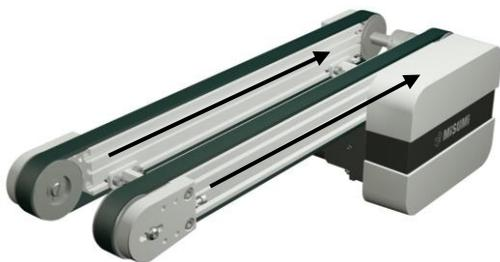
4.3.39 CVGTBE

Zvláštní znaky

- dopravník se synchronizovaným pásem, dvojitý
- řemenice Ø 50 mm
- koncový pohon
- stopper, možnost instalace snímačů v meziprostoru

Technické údaje

Šířka pásu (mm)*	80~300	
Délka (mm)*	265~3000	
Hmotnost (kg)*	9.1~24.3	
Výkon (W)*	25	40
Napětí (V)	230	
Kmitočet (Hz)	50	

* údaje závisí na provedení dopravníku

Dopravní výkon

Přípustná přepravovaná hmotnost (vertikální v kg) v závislosti na rychlosti pásu (horizontální v m/min) a zvoleném převodovém poměru

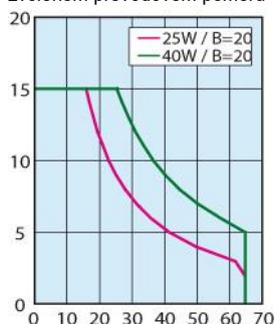
Převodový poměr hlavy převodovky

Rychlost pásu (m/min) v závislosti na kmitočtu a zvoleném převodovém poměru hlavy převodovky

	Rychlost pásu	
	50 Hz	60 Hz
5	54.0	64.8
7.5	36.0	43.2
9	30.0	36.0
12.5	21.6	25.9
15	18.0	21.6
18	15.0	18.0
25	10.8	13.0
30	9.0	10.8
36	7.5	9.0
50	5.4	6.5
60	4.5	5.4
75	3.6	4.3
90	3.0	3.6
100	2.7	3.2
120	2.3	2.7
150	1.8	2.2
180	1.5	1.8

Další informace

- Připojení ▶ od strany 44
 Charakteristiky pásu ▶ od strany 35
 Příslušenství ▶ od strany 60

4.3.40 CVGTNE

Zvláštní znaky

- dopravník se synchronizovaným pásem, dvojitý
- řemenice Ø 30 mm
- středový pohon
- možnost instalace zářezek, snímačů v meziprostoru

Technické údaje

Šířka pásu (mm)*	80~300	
Délka (mm)*	265~3000	
Hmotnost (kg)*	6.6~13.4	
Výkon (W)*	6	25
Napětí (V)	230	
Kmitočet (Hz)	50	

* údaje závisí na provedení dopravníku

Dopravní výkon

Přípustná přepravovaná hmotnost (vertikální v kg) v závislosti na rychlosti pásu (horizontální v m/min) a zvoleném převodovém poměru

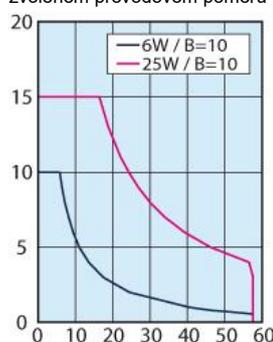
Převodový poměr hlavy převodovky

Rychlost pásu (m/min) v závislosti na kmitočtu a zvoleném převodovém poměru hlavy převodovky

	Rychlost pásu	
	50 Hz	60 Hz
5	48.0	57.6
7.5	32.0	38.4
9	26.7	32.0
12.5	19.2	23.0
15	16.0	19.2
18	13.3	16.0
25	9.6	11.5
30	8.0	9.6
36	6.7	8.0
50	4.8	5.8
60	4.0	4.8
75	3.2	3.8
90	2.7	3.2
100	2.4	2.9
120	2.0	2.4
150	1.6	1.9
180	1.3	1.6

Další informace

- Připojení ▶ od strany 44
 Charakteristiky pásu ▶ od strany 35
 Příslušenství ▶ od strany 60

4.3.41 CVGTPE

Zvláštní znaky

- dopravník se synchronizovaným pásem, dvojitý
- řemenice Ø 50 mm
- středový pohon
- možnost instalace zarážek, snímačů v meziprostoru

Technické údaje

Šířka pásu (mm)*	80~300	
Délka (mm)*	325~3000	
Hmotnost (kg)*	9.8~26.4	
Výkon (W)*	25	40
Napětí (V)	230	
Kmitočet (Hz)	50	

* údaje závisí na provedení dopravníku

Dopravní výkon

Přípustná přepravovaná hmotnost (vertikální v kg) v závislosti na rychlosti pásu (horizontální v m/min) a zvoleném převodovém poměru

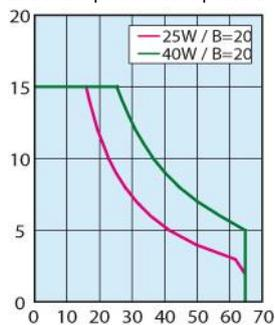
Převodový poměr hlavy převodovky

Rychlost pásu (m/min) v závislosti na kmitočtu a zvoleném převodovém poměru hlavy převodovky

	Rychlost pásu	
	50 Hz	60 Hz
5	48.0	57.6
7.5	32.0	38.4
9	26.7	32.0
12.5	19.2	23.0
15	16.0	19.2
18	13.3	16.0
25	9.6	11.5
30	8.0	9.6
36	6.7	8.0
50	4.8	5.8
60	4.0	4.8
75	3.2	3.8
90	2.7	3.2
100	2.4	2.9
120	2.0	2.4
150	1.6	1.9
180	1.3	1.6

Další informace

- Připojení
 Charakteristiky pásu
 Příslušenství
- ▶ od strany 44
 ▶ od strany 35
 ▶ od strany 60

4.3.42 CVSPAЕ

Zvláštní znaky

- dopravník s plastovými řetězy, dvojitý
- řetězové kolo Ø 57 mm
- koncový pohon
- možnost instalace zarážek, snímačů v meziprostoru

Technické údaje

Šířka pásu (mm)*	80~300	
Délka (mm)*	300~3000	
Hmotnost (kg)*	9.6~27.7	
Výkon (W)*	25	40
Napětí (V)	230	
Kmitočet (Hz)	50	

* údaje závisí na provedení dopravníku

Dopravní výkon

Přípustná přepravovaná hmotnost (vertikální v kg) v závislosti na rychlosti pásu (horizontální v m/min) a zvoleném převodovém poměru

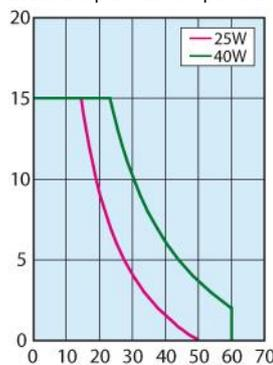
Převodový poměr hlavy převodovky

Rychlost pásu (m/min) v závislosti na kmitočtu a zvoleném převodovém poměru hlavy převodovky

	Rychlost pásu	
	50 Hz	60 Hz
5	53.7	64.4
7.5	35.8	43.0
9	29.8	35.8
12.5	21.5	25.8
15	17.9	21.5
18	14.9	17.9
25	10.7	12.9
30	9.0	10.7
36	7.5	9.0
50	5.4	6.4
60	4.5	5.4
75	3.6	4.3
90	3.0	3.6
100	2.7	3.2
120	2.2	2.7
150	1.8	2.1
180	1.5	1.8

Další informace

- Připojení
 Charakteristiky pásu
 Příslušenství
- ▶ od strany 44
 ▶ od strany 35
 ▶ od strany 60

4.3.43 CVSSAE

Zvláštní znaky

- dopravník s pásem z ušlechtilé oceli, jednoduchý
- řemenice Ø 50 mm
- koncový pohon
- tepelně odolný a vodivý

Technické údaje

Šířka pásu (mm)*	40~150		
Délka (mm)*	250~2000		
Hmotnost (kg)*	6.7~20.4		
Výkon (W)*	6	25	40
Napětí (V)	230		
Kmitočet (Hz)	50		

* údaje závisí na provedení dopravníku

Dopravní výkon

Přípustná přepravovaná hmotnost (vertikální v kg) v závislosti na rychlosti pásu (horizontální v m/min) a zvoleném převodovém poměru

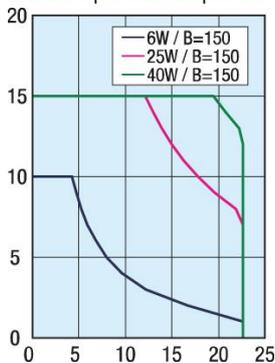
Převodový poměr hlavy převodovky

Rychlost pásu (m/min) v závislosti na kmitočtu a zvoleném převodovém poměru hlavy převodovky

	Rychlost pásu	
	50 Hz	60 Hz
12.5	18.8	22.6
15	15.7	18.8
18	13.1	15.7
25	9.4	11.3
30	7.9	9.4
36	6.5	7.9
50	4.7	5.7
60	3.9	4.7
75	3.1	3.8
90	2.6	3.1
100	2.4	2.8
120	2.0	2.4
150	1.6	1.9
180	1.3	1.6

4.3.44 CVDSAE

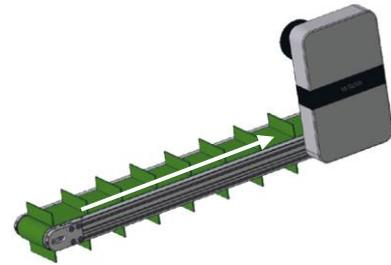
Zvláštní znaky

- dopravník s plochým pásem s profily, jednoduchý
- řemenice Ø 50 mm
- koncový pohon
- vhodný pro potraviny, provedení se sklonem

Technické údaje

Šířka pásu (mm)*	50~300
Délka (mm)*	500~3000
Hmotnost (kg)*	11.4~37.8
Výkon (W)*	40
Napětí (V)	230
Kmitočet (Hz)	50

* údaje závisí na provedení dopravníku

Dopravní výkon

Přípustná přepravovaná hmotnost (vertikální v kg) v závislosti na rychlosti pásu (horizontální v m/min) a zvoleném převodovém poměru

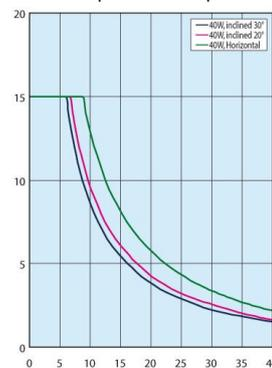
Převodový poměr hlavy převodovky

Rychlost pásu (m/min) v závislosti na kmitočtu a zvoleném převodovém poměru hlavy převodovky

	Rychlost pásu	
	50 Hz	60 Hz
7.5	31.4	37.7
9	26.2	31.4
12.5	18.8	22.6
15	15.7	18.8
18	13.1	15.7
25	9.4	11.3
30	7.9	9.4
36	6.5	7.9
50	4.7	5.7
60	3.9	4.7
75	3.1	3.8
90	2.6	3.1
100	2.4	2.8
120	2.0	2.4
150	1.6	1.9
180	1.3	1.6

Další informace

Připojení
Charakteristiky pásu
Příslušenství

- ▶ od strany 44
- ▶ od strany 35
- ▶ od strany 60

Další informace

Připojení
Charakteristiky pásu
Příslušenství

- ▶ od strany 44
- ▶ od strany 35
- ▶ od strany 60

4.3.45 CVDSBE

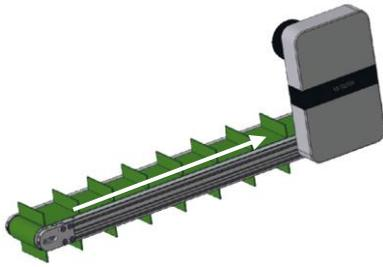
Zvláštní znaky

- dopravník s plochým pásem s profily, jednoduchý
- řemenice Ø 50 mm
- koncový pohon
- vhodný pro potraviny, provedení se sklonem, odolný proti oleji

Technické údaje

Šířka pásu (mm)*	50~300
Délka (mm)*	500~3000
Hmotnost (kg)*	11.4~37.8
Výkon (W)*	40
Napětí (V)	230
Kmitočet (Hz)	50

* údaje závisí na provedení dopravníku

Dopravní výkon

Přípustná přepravovaná hmotnost (vertikální v kg) v závislosti na rychlosti pásu (horizontální v m/min) a zvoleném převodovém poměru

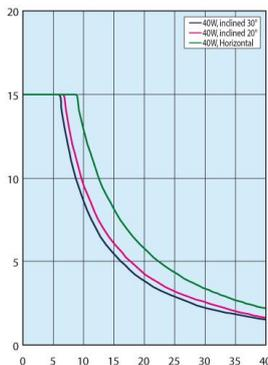
Převodový poměr hlavy převodovky

Rychlost pásu (m/min) v závislosti na kmitočtu a zvoleném převodovém poměru hlavy převodovky

	Rychlost pásu	
	50 Hz	60 Hz
7.5	31.4	37.7
9	26.2	31.4
12.5	18.8	22.6
15	15.7	18.8
18	13.1	15.7
25	9.4	11.3
30	7.9	9.4
36	6.5	7.9
50	4.7	5.7
60	3.9	4.7
75	3.1	3.8
90	2.6	3.1
100	2.4	2.8
120	2.0	2.4
150	1.6	1.9
180	1.3	1.6

4.3.46 CVSPCE

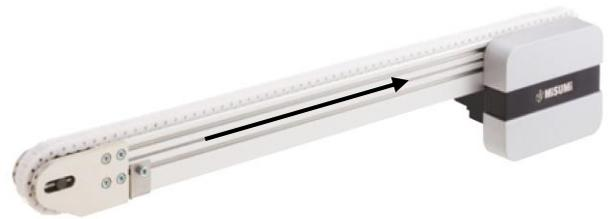
Zvláštní znaky

- dopravník s plastovými řetězy, jednoduchý
- řetězové kol Ø 57 mm
- koncový pohon
- zabraňuje škrábancům, snadná údržba

Technické údaje

Šířka pásu (mm)*	20	
Délka (mm)*	350~3000	
Hmotnost (kg)*	5.3~12.9	
Výkon (W)*	6	25
Napětí (V)	230	
Kmitočet (Hz)	50	

* údaje závisí na provedení dopravníku

Dopravní výkon

Přípustná přepravovaná hmotnost (vertikální v kg) v závislosti na rychlosti pásu (horizontální v m/min) a zvoleném převodovém poměru

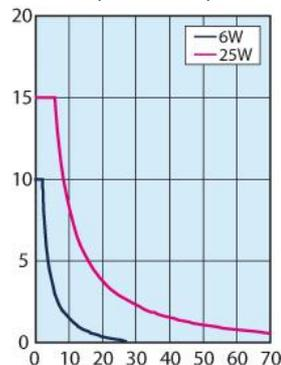
Převodový poměr hlavy převodovky

Rychlost pásu (m/min) v závislosti na kmitočtu a zvoleném převodovém poměru hlavy převodovky

	Rychlost pásu	
	50 Hz	60 Hz
5	53.7	64.4
7.5	35.8	43.0
9	29.8	35.8
12.5	21.5	25.8
15	17.9	21.5
18	14.9	17.9
25	10.7	12.9
30	9.0	10.7
36	7.5	9.0
50	5.4	6.4
60	4.5	5.4
75	3.6	4.3
90	3.0	3.6
100	2.7	3.2
120	2.2	2.7
150	1.8	2.1
180	1.5	1.8

Další informace

Připojení
Charakteristiky pásu
Příslušenství

- ▶ od strany 44
- ▶ od strany 35
- ▶ od strany 60



Další informace

Připojení
Charakteristiky pásu
Příslušenství

- ▶ od strany 44
- ▶ od strany 35
- ▶ od strany 60

4.4 Přehled pásů

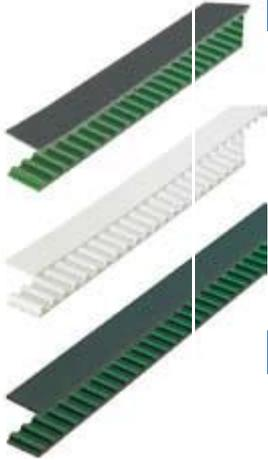
Dopravní systémy jsou opatřeny různými pásy v závislosti na konfiguraci, podmínkách nasazení a přepravovaném materiálu. Šířka a délka je libovolně volitelná. Podle druhu aplikace jsou k dispozici následující pásy:

Pás	Použití	Zobrazení
Ploché pás	<ul style="list-style-type: none"> univerzálně použitelný hladký dopravníky pro elektronické díly olejovzdorný lehkoběžný 	
Ploché pás s vodícím klínem	<ul style="list-style-type: none"> plynulý provoz 	
Pás z ušlechtilé oceli	<ul style="list-style-type: none"> univerzálně použitelný hladký 	
Synchronizovaný pás	<ul style="list-style-type: none"> převaha nosičů obrobků 	
Plastový řetěz	<ul style="list-style-type: none"> převaha nosičů obrobků 	
Dopravník s plochým pásem s profily	<ul style="list-style-type: none"> Převaha potravin 	



Objednávání pásů - další informace

Podrobné informace k technickým specifikacím a oblastem použití pásů a rovněž k možnostem objednání lze zjistit v katalogu nebo na webové stránce www.misumi-europe.com.

POZOR



Poškození dopravního pásu

Při nesprávném nebo neodborném používání je ohrožena životnost pásu a kvalita přepravy dopravovaného materiálu.

Pásy o tloušťce 0,1 a 0,15 mm nejsou pro dopravní zařízení vhodné!

Vyhýbejte se působení rázů v kolmém směru, protože pás je velice tenký. Při vyboulení pásu se zkracuje jeho životnost.

Nakládejte obrobky bez dotyku pásu pomocí skluzů nebo jiných mechanických manipulačních zařízení! Zajistěte, aby přepravovaný materiál, který přichází do styku s pásem, měl menší tvrdost povrchu než pás.

Nepoužívejte pásy, u nichž může vniknout prach mezi základovou deskou pásu nebo vedení!

Používejte stanovenou řemenici a vodící kladku!

4.4.1 Technická data – pásy

Charakteristiky pásu - synchronizovaný pás

Označení dílu MISUMI	Materiál	Dovolené napětí v tahu (N)	Trvalá teplota použití °C	Hmotnost g/m (šířka 10 mm)
LTBR	Polyuretan	120	-20~70	32.5
LTBRA	Polyuretan	150	0~80	20.8
LTBJA	Polyuretan	150	0~80	20.8

Charakteristiky pásu - plastový řetěz

Označení dílu MISUMI	Materiál	Dovolené napětí v tahu (N)	Trvalá teplota použití °C	Referenční hmotnost (kg/m)
CHEED	Polyacetal	45	-5~65	0,32

Dovolená rychlost řetězu (m/min)	Součinitel kluzného tření f1
60	0.32

Charakteristiky pásu - ploché pás

Označení dílu MISUMI	Použití	Materiál Přední strana	Materiál zadní strany	Barva	Tloušťka mm	Hmotnost kg/m ²	Dovolené napětí N/m	min. průměr řemene Ø mm	Řezná hrana	Trvalá teplota použití °C	Součinitel tření (u leštěné oceli)	
											Přední strana	Zadní strana
HBLT	univerzální provoz	polyuretan		zelená	0.8	0.9	4	25	R8	-10~80	0.3	0.1
HBLTWH				bílá								
HBLTG				zelená	0.8	0.7	4	15	R3	-30~80	0.8	0.2
HBLTGDN				zelená	1.7	1.9	8	50	—			
HBLBN				nebesky modrá	1.4	1.3	3	15	R3	-30~100	0.6	0.2
HBLYGN				žluto-zelená		1.5	8	25(15) ^{*1}	(R3) ^{*1}			
SHBLTG	akumulační provoz	impregnovaný PU	polyester	zelená	0.5	0.5	4	25	R3	-10~80	0.15	0.1
SHBLT		polyester		bílá							0.1	0.1
LHBLT	Pro nakloněnou přepravu	flexibilní polyuretan		zelená	1.5	1.6	4	30	—	-10~80	1.7	0.1
LHBLTWH				bílá	0.9	1	3.5	25				0.15
GBLG	Technické údaje pro rukojeť	polyuretan		zelená	1	0.9	4	15	R3	-30~100	0.7	0.2
GBLW				bílá								
GBLGSN				zelená	1.6	1.6	8	25	—			
OHBLTG	olejovzdorný	polyuretan odolný proti oleji		zelená	0.8	0.7	4	15	R3	-30~80	0.8	0.2
OHBLTGN				zelená	1.4	1.5	8	25	R3		0.8	0.2
OHBLTW		polyuretan		bílá	0.8	0.7	4	15	R3	-30~80	0.6	0.2
OHBLGN				bílá	1.4	1.5	8	25(15) ^{*1}	(R3) ^{*1}	0.6	0.2	
NSHBLT	plynulý provoz	polyuretan	polyester	bílá	0.9	1	3.5	25	R5	-10~80	0.2	0.15
NSHBLTS				bílá	0.8	0.7	4	15	R3	-10~80	0.6	0.2
NSHB				nebesky modrá	0.8	0.7	4	15	R3	-30~100	0.6	0.2
NSHBLTG				lipová zelená	0.8	0.7	4	15	R3	-30~100	0.6	0.2
NSHBWN				bílá	1.4	1.5	8	25(15) ^{*1}	(R3) ^{*1}	-30~100	0.6	0.2
NSHBN				nebesky modrá	1.4	1.5	8	25(15) ^{*1}	(R3) ^{*1}	-30~100	0.6	0.2
NSHBLGN				lipová zelená	1.4	1.5	8	25(15) ^{*1}	(R3) ^{*1}	-30~100	0.6	0.2
NFHBG				zelená	0.8	0.7	4	15	R3	-30~100	0.4	0.2
NFHBW				bílá	0.8	0.7	4	15	R3	-30~100	0.4	0.2
NFHBGN				zelená	1.4	1.4	8	30(15) ^{*1}	(R3) ^{*1}	-30~100	0.4	0.2
NFHBWN	bílá	1.4	1.4	8	30(15) ^{*1}	(R3) ^{*1}	-30~100	0.4	0.2			
BHFHBWN	bílá	1.4	1.5	8	30(15) ^{*1}	(R3) ^{*1}	-30~100	0.4	0.2			

Označení dílu MISUMI	Použití	Materiál Přední strana	Materiál zadní strany	Barva	Tloušťka mm	Hmotnost kg/m ²	Dovolené napětí N/m	min. průměr řemene Ø mm	Řezná hrana	Trvalá teplota použití °C	Součinitel tření (u leštěné oceli)	
											Přední strana	Zadní strana
FHBLT	Přeprava potravin možný	polyuretan	polyester	bílá	0.8	0.9	3.5	20	R3	-10~80	0.2	0.15
KBLW				bílá	0.8	0.7	4	15	R3	-30~100	0.6	0.2
KBLT				nebesky modrá	0.8	0.7	4	15	R3	-30~100	0.6	0.2
KBLWSN				bílá	1.4	1.5	8	25(15)*1	(R3)*1	-30~100	0.6	0.2
KBLWDN				bílá	1.7	1.9	8	50	-	-30~100	0.6	0.2
PHBLB				bílá	1.3	1	4	20	-	-30~100	0.6	0.2
PHBLBN				nebesky modrá	1.7	1.6	3	30	-	-30~100	0.6	0.2
PHBLWN				bílá	1.7	1.6	3	30	-	-30~100	0.6	0.2
DHBLT	dopravníky pro elektronické díly	el. mírně vodivý polyuretan	polyester	černá	0.6	0.7	3	25	R3	-10~80	0.2	0.1
DHBLTS				černá	0.8	0.7	4	15	R3	-10~80	0.8	0.2
DHBLGN				černá	1.4	1.5	8	25(15)*1	(R3)*1	-30~80	0.6	0.2

Charakteristiky pásu - plochý pás s vodícím klínem

Označení dílu MISUMI	Použití	Materiál Přední strana	Materiál Zadní strana	Barva	Tloušťka mm	Hmotnost kg/m ²	Dovolené napětí N/mm	min. průměr řemene Ø mm	Trvalá teplota použití °C	Součinitel tření (u leštěné oceli)	
										Přední strana	Zadní strana
HBLTDSG	univerzální provoz	polyuretan	polyester	zelená	0.8	0.7	4	15	-30~80	0.8	0.2
HBLTDSW				bílá							
SHBLTDSG	akumulační provoz	impregnovaný PU		zelená	0.6	0.4	4	20	-30~80	0.2	0.2
SHBLTDSW		polyester		bílá							
GBLDSG	Technické údaje pro rukojeť	Polyuretan		zelená	1.0	0.9	4	15	-30~100	0.7	0.2
GBLDSW				bílá							
OHBLTDSG	olejovzdorný	polyuretan odolný proti oleji		zelená	0.8	0.7	4	15	-30~80	0.8	0.2
OHBLTDSW		polyuretan		bílá							
NSHBLTDS	plynulý provoz	polyuretan		bílá	0.8	0.7	4	15	-30~80	0.9	0.2
NSHDSB				nebesky modrá	0.8	0.7	4	15	-30~100	0.6	0.2
NSHBLGDS				lipová zelená	0.8	0.7	4	15	-30~100	0.6	0.2
HFHBDSDG				zelená	0.8	0.7	4	15	-30~100	0.4	0.2
HFHBDSDW			bílá	0.8	0.7	4	15	-30~100	0.4	0.2	
KBLDSW			bílá	0.8	0.7	4	15	-30~100	0.6	0.2	
KBLTDSG	Přeprava potravin možný	polyuretan	nebesky modrá	0.8	0.7	4	15	-30~100	0.6	0.2	
PHBLDSB			nebesky modrá	1.3	1	4	20	-30~100	0.6	0.2	
DHBLTDS	dopravníky pro elektronické díly	el. mírně vodivý polyuretan	černá	0.8	0.7	4	15	-30~80	0.8	0.2	

Charakteristiky pásu –plochým pásem s profily

Označení dílu MISUMI	Použití	Materiál přední strany	Materiál zadní strany	Barva	Tloušťka (mm)	Hmotnost kg/m ²	Dovolené napětí kg/cm	min. Ø bubnu mm	Trvalá teplota použití °C	Přeprava potravin možný	Součinitel tření (u leštěné oceli)		Tvrdost žeber Shore A (°)
											Přední strana	Zadní strana	
YBLTG	plochým pásem s profily	polyuretan	polyester	zelená	1.3	1.5	4.6	50	-15~80	ne	-	-	70
YBLTW				bílá	1.2	1.3	6		-30~80	ano			

Charakteristiky pásu - pás z ušlechtilé oceli

Označení dílu MISUMI	Tloušťka (mm)	Hmotnost kg/m ²	Dovolené napětí kg/cm	min. Ø bubnu mm	Trvalá teplota použití °C	Elektrický odpor povrchu Ω	Součinitel tření (u leštěné oceli)	Tvrdost HV	Youngův modul pružnosti kg/mm ²	Součinitel tepelné roztažnosti x 10 ⁻⁶ /°C
STHBLT	0.1	0,8	4	50	-80~110	0,2	0,2	370 nebo větší	19700	17.3
	0.15	1.2	6	75	-80~120	0,3	0,2			
	0.2	1.6	8	100	-80~130	0,5	0,2			

4.4.2 Výměna řemenů/plastových řetězů

Při výměně řemenu nebo plastového řetězu je nutné zohlednit následující kritéria.

Minimálně přípustný průměr řemenice	Respektujte stanovený minimální průměr řemenice pro řemeny MISUMI (rádius ohnutí).
Délky řemenů a plastových řetězů	Vypočítejte a porovnejte délku řemenu/plastového řetězu na základě níže uvedené tabulky.
Směr dopravy	Respektujte, že u některých řemenů je stanoven směr dopravy.

4.4.2.1 Seznam vzorců pro výpočet délky řemenu

Číslo dílu	Typ řemenu	Počet drah	Pozice pohonu	řemenic e Ø	Vzorec	Jednotka
SVKAE	ploché řemen	jedna dráha	hlavový	30	$(2L+97)/1.002/1000$	m [*2]
SVKBE	ploché řemen (s ochranou proti			30	$(2L+97)/1.002/1000$	m [*2]
SVKNE	ploché řemen	jedna dráha	středový	30	$(2L+270)/1.002/1000$ [*6]	m [*2]
SVKRE	ploché řemen (s ochranou proti			30	$(2L+270)/1.002/1000$ [*6]	m [*2]
GVHAE	ploché řemen	jedna dráha	hlavový	30	$(2L+98)/1000$	m [*2]
GVFAE	ploché řemen	jedna dráha	hlavový	30	$(2L+98)/1000$	m [*2]
GVHNE	ploché řemen	jedna dráha	středový	30	$(2L+250)/1000$	m [*2]
GVFNE	ploché řemen	jedna dráha	středový	30	$(2L+250)/1000$	m [*2]
GV TSAE	synchronní řemen	jedna dráha	hlavový	30	$(2L+220)/5$	Zuby
GV TSNE	synchronní řemen	jedna dráha	středový	30	$(2L+240)/5$	Zuby
GVTWAUE	synchronní řemen (UVNITŘ motoru)	dvojitý	hlavový	30	Strana pohonu: $(2L+220)/5$ [*7] Poháněná strana: $(2L+100)/5$ [*7]	Zuby
GVTWASE	synchronní řemen (MIMO motor)	dvojitý	hlavový	30	Strana pohonu: $(2L+220)/5$ [*7] Poháněná strana: $(2L+100)/5$ [*7]	Zuby
GVTWNUE	synchronní řemen (UVNITŘ motoru)	dvojitý	středový	30	Strana pohonu: $(2L+240)/5$ [*7] Poháněná strana: $(2L+100)/5$ [*7]	Zuby
GVTWNSE	synchronní řemen (MIMO motor)	dvojitý	středový	30	Strana pohonu: $(2L+240)/5$ [*7] Poháněná strana: $(2L+100)/5$ [*7]	Zuby
CVGAE	ploché řemen	jedna dráha	hlavový	30	$(2L+94)/1000$	m [*2]
CVGCE				50	$(2L+160)/1000$	m [*2]
CVGNE	ploché řemen	jedna dráha	středový	30	$(2L+A)/1000$ [*6]	m [*2]
CVGRE				50	$(2L+A)/1000$ [*6]	m [*2]
CVGBE	ploché řemen (s ochranou proti sjíždění)	jedna dráha	hlavový	30	$(2L+94)/1000$	m [*2]
CVGDE				50	$(2L+160)/1000$	m [*2]
CVGPE	ploché řemen (s ochranou proti sjíždění)	jedna dráha	středový	30	$(2L+A)/1000$ [*6]	m [*2]
CVGWE				50	$(2L+A)/1000$ [*6]	m [*2]
CVSEE	ploché řemen	jedna dráha	hlavový	60/30	$(2L+161)/1.002/1000$	m [*2]
CVSFE	ploché řemen (s ochranou proti			60/30	$(2L+161)/1.002/1000$	m [*2]
CVSXE	ploché řemen	jedna dráha	středový	30	$(2L+284)/1.002/1000$	m [*2]
CVSYE	ploché řemen (s ochranou proti			30	$(2L+284)/1.002/1000$	m [*2]
CVSSAE	řemen z ušlechtilé oceli	jedna dráha	hlavový	50	$(2L+160)/1000$	m [*2]
CVSFAE	ploché řemen	jedna dráha	hlavový	30	$(2L+97)/1.002/1000$	m [*2]
CVSFBE				50	$(2L+160)/1.002/1000$	m [*2]
CVSFCE	ploché řemen (s ochranou proti sjíždění)	jedna dráha	hlavový	30	$(2L+97)/1.002/1000$	m [*2]
CVSFDE				50	$(2L+160)/1.002/1000$	m [*2]
CVSJAE	ploché řemen (s ochranou proti	jedna dráha	středový	30	$(2L+262)/1.002/1000$	m [*2]
CVSTCE	synchronní řemen	jedna dráha	hlavový	19/20	CVSTC10: $(2L+130)/5$ CVSTC20: $(2L+165)/5$	Zuby
CVSTRE	synchronní řemen	jedna dráha	středový	19/20	CVSTR10: $(2L+215)/5$ CVSTR20: $(2L+240)/5$	Zuby
CVSMAE	ploché řemen	jedna dráha	integrováný	70	$(2L+220)/1.002/1000$	m [*2]

Číslo dílu	Typ řemenu	Počet drah	Pozice pohonu	řemenic e Ø	Vzorec	Jednotka
CVSTAE	synchronní řemen	dvojitý	hlavový	30	(2L+100)/5	zuby [*3]
CVSTBE				50	(2L+180)/10	zuby [*4]
CVSTNE	synchronní řemen	dvojitý	středový	30	(2L+260)/5	zuby [*3]
CVSTPE				50	(2L+420)/10	zuby [*5]
CVSPAЕ	plastový řetěz	dvojitý	hlavový	57 [*1]	(2L+179)/12.7	připojení [*4]
CVDSAE	plochý řemen s profily	jedna dráha	hlavový	50	(2L+160)/1000	m [*2]
CVDSBE	plochý řemen s profily	jedna dráha	hlavový	50	(2L+160)/1000	m [*2]
CVLPAE	plochý řemen	jedna dráha	středový	15	(2L+223)/1000	m [*2]
CVSPCE	plastový řetěz	jedna dráha	hlavový	57 [*1]	(2L+179)/12.7	připojení [*4]
CVMAE	plochý řemen	jedna dráha	hlavový	30	(2L+94)/1000	m [*2]
CVMBE	plochý řemen (s ochranou proti	jedna dráha	hlavový	30	(2L+94)/1000	m [*2]

[*1] Pro plastové řetězy platí průměr roztečné kružnice řetězového kola

[*2] Zaokrouhlit dolů na 2. desetinné místo.

[*3] Zaokrouhlit na celé číslo

[*4] Zaokrouhlit na celé číslo

[*5] Zaokrouhlit nahoru na celé číslo

[*6] Doplnková možnost ostří nože nebo hrana válečku viz následující tabulka pro A [(2L+A)/1.002/1000]

[*7] Jak je zobrazeno dole, 2-dráhové dopravníky s ozubenými řemeny mají dva řemeny s různým počtem zubů. Jeden pro hnací část, druhý pro poháněnou část.

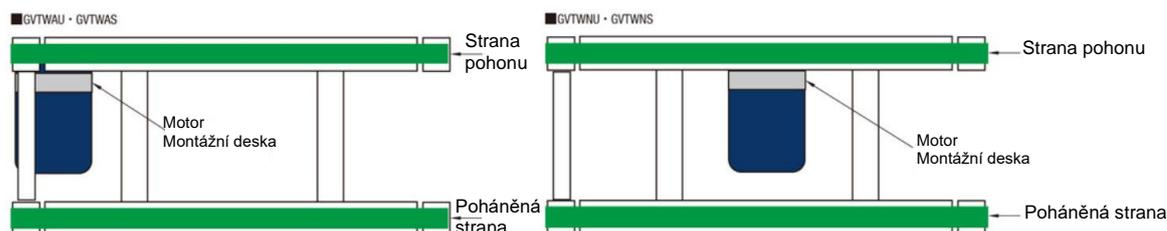

		SVKNE	SVKRE	CVGNE	CVGPE	CVGRE	CVGWE
	Standardní provedení*	270	270	270	270	330	330
HR	Nožová hrana oboustranně	257	257	250	250	300	300
MR	Válečková hrana jednostranně						
WR	Válečková hrana oboustranně	244	244	240	240	260	260

* bez uvedení varianty provedení

4.5 Komponenty – elektrická výbava/ovládání



Upozornění

Kapitola „Komponenty – elektrická výbava/ovládání“ se vztahuje výhradně na dopravní systémy, které byly dodány s hnacím motorem! Dopravní systémy bez hnacího motoru představují neúplná strojní zařízení ve smyslu směrnice 2006/42/ES o strojních zařízeních!

V dopravním systému (úplném) jsou zabudovány rozličné elektrické konstrukční díly jako provozní prostředky nebo bezpečnostní konstrukční díly.

Elektrické provozní prostředky jsou označeny následujícím výstražným symbolem:



"Nebezpečné elektrické napětí"

NEBEZPEČÍ



Ohrožení života zasažením elektrickým proudem v důsledku vadných dílů, dotyku dílů pod napětím, nesprávného lidského chování a nedostatečné kvalifikace



Hrozí nebezpečí od elektrické energie a zbytkové energie. I po vypnutí stroje zůstává ve vedení, zařízeních a přístrojích zbytková elektrická energie po dobu cca 5 minut.



V rozvaděčích a přípojných místech elektrických komponentů mohou být části pod napětím volně přístupné.



Dopravní systém před zahájením prací odpojte od napětí a zajistěte před opětovným neoprávněným zapnutím!

Práce na elektrickém napájení nebo volně přístupných částech pod napětím mohou provádět pouze kvalifikovaní elektrikáři.

Jednání v rozporu s tímto ustanovením (např. volně přístupné kontakty, chybné připojení zemního vodiče atd.) vést k zasažení elektrickým proudem s následkem nejtěžšího zranění až usmrcení!

4.5.1 Hnací motor

Dopravní systémy jsou podle konfigurace vybavené následujícími hnacími motory.

Výrobek	Výkon [W]	Specifikace	Napětí [V]
Panasonic	6, 25, 40, 60, 90	Indukční motor	1fázový 230 V
Oriental	6, 25, 40, 60, 90	Indukční nebo regulační motor	1fázový 230 V

4.5.2 Elektrický regulátor otáček

Dopravní systémy jsou podle motoru v konfiguraci vybavené regulátory otáček se spínačem pro zapnutí/vypnutí.

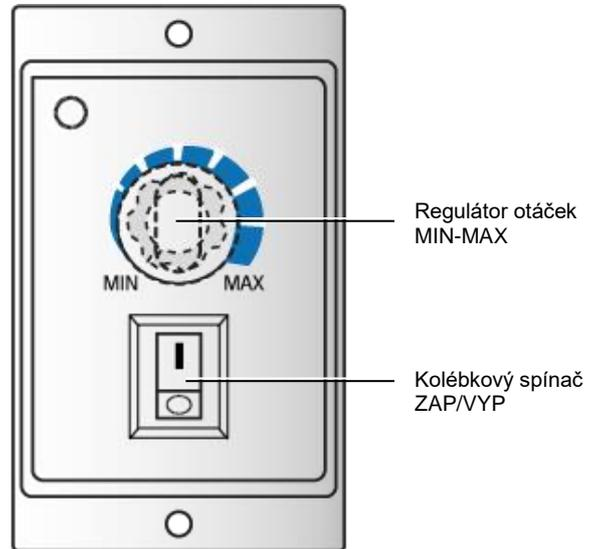

Regulátor otáček hnacího motoru pro vestavbu (například)



Elektrické připojení

Zapojení svorek na zadní straně regulátoru otáček najdete ve schématu připojení v kapitole „Schémata připojení“ od strany 47!

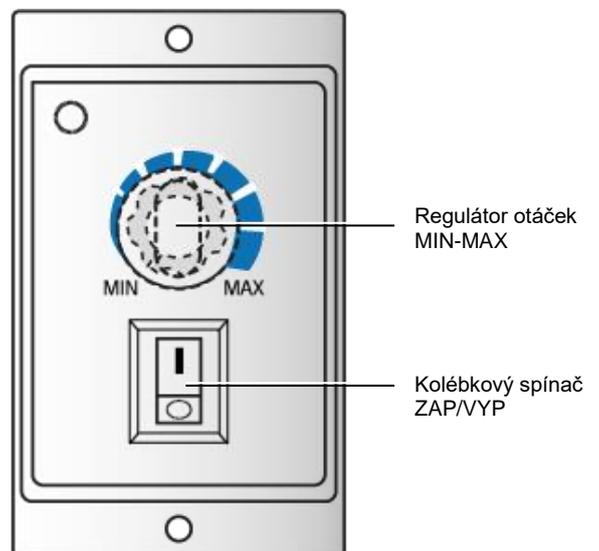

Regulátor otáček hnacího motoru (montáž na kloboučkovou lištu)

4.6 Ochranné kryty

Na stroji jsou nebezpečná místa zakrytá pevnými ochrannými kryty. Volitelně lze dráhu pásu zajistit průhlednými plastovými kryty.

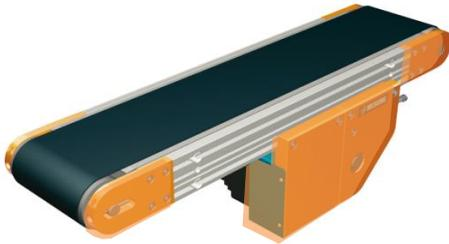

Pevné ochranné kryty motoru, válce (příklad)

NEBEZPEČÍ



Nebezpečí při nerespektování nebezpečného prostoru



Existuje ohrožení elektrickou, mechanickou a tepelnou energií, jakož i další zvláštní zbytková nebezpečí.



Dbejte na to, aby se po dobu demontovaných ochranných krytů během seřizovacího provozu nebo výměny pásu nikdo nezdržoval v nebezpečném prostoru stroje.



4.7 Často kladené otázky (FAQ)

Je možné obrátit směr chodu dopravníku?

Obrácený směr chodu se nedoporučuje.

Dopravní zatížení je kvůli změnám naložení obrobků již nedostatečné. Možnosti řešení?

Je třeba zvážit změnu motoru nebo převodovky. Doporučuje se výměna převodovky, protože změny na motoru vyžadují úpravu montážní desky. Výměna motoru vede ke změnám vnějších rozměrů, a tudíž musí uživatel provést úpravu montážní desky. Uvědomte si prosím, že rychlost pásu klesá, když se v důsledku výměny hlavy převodovky zvyšuje zatížení.

Je možné měnit otáčky indukčního motoru?

Otáčky indukčního motoru není možné měnit. Dopravní rychlost lze ovšem měnit výměnou hlavy převodovky. Hlavy převodovky lze získat prostřednictvím MISUMI.

Jaká je životnost motoru?

Při používání v dopravnících 8 hodin denně s rovnoměrným zatížením činí standardní životnost 10.000 hodin. Životnost závisí hlavně na podmínkách používání, proto je třeba brát tuto hodnotu jako orientační.

Motor lze provozovat periodicky zapínáním a vypínáním?

U používaných motorů se jedná o motory pro trvalý provoz a časté zapínání a vypínání se nedoporučuje. Může se ovšem použít pro periodické nasazení v intervalech min. 10 sekund.

Vysvětlení k diagramu dopravního výkonu?

Zkontrolujte nejprve náklad obrobků a porovnejte je. Vyhledejte v diagramu průsečík dopravní zátěže a rychlosti pásu a dbejte na to, aby tento bod neležel nad výkonem použitého motoru. V příkladu, kde přepravní zátěž činí 8 kg/jednotku a rychlost pásu 5 m/min., se ukazuje, že lze použít motor 25 W.

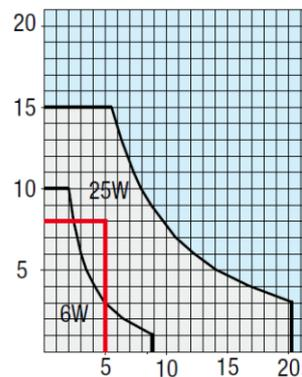

5. Převrava, montáž, připojení



Bezpečnostní pokyny

Je nutné dodržovat bezpečnostní pokyny v kapitole 3, „Bezpečnostní pokyny“.

Navíc je třeba respektovat všechny bezpečnostní pokyny a symboly na dopravních systémech a v dokumentacích výrobce nacházejících se v příloze.

5.1 Převrava

Dopravní systémy jsou – v závislosti na konfiguraci a rozměru* – dodávány zabalené (karton nebo dřevěná bedna) nákladním vozidlem.

Jako prostředek pro přepravu slouží palety. Ty se převážejí vysokozdvizným vozíkem.

- Břemena při montáži či demontáži, která kvůli jejich hmotnosti nelze nosit, zvedejte a jistěte pomocí vhodného zařízení (lana nebo kladkostroje)!
- Zkontrolujte vizuálně, zda jsou vázací prostředky nepoškozené a v dobrém stavu! Zvedejte přepravované zboží jen v příslušných úvazových bodech!
- Zkontrolujte dodávku z hlediska úplnosti, poškození či jiných nápadných nedostatků!
- Při přepravě dodržujte platné národní bezpečnostní předpisy a předpisy úrazové prevence!
- Při otázkách ohledně přepravy, montáže a instalace stroje se obračejte na společnost MISUMI Europa GmbH!
- Zajistěte, aby se u přepravovaného zboží nenacházely žádné volné díly, které by během přepravy mohly spadnout!
- Připojení/odpojení (na svorky/ze svorek) přívodu energie (proudu) smí provádět jen pověřený personál!
- Pro přepravu používejte jen technicky bezvadné a funkční zdvihací zařízení dostatečné nosnosti. Ujistěte se, že nosnost zdvihacích prostředků a úvazových a přepravních prostředků odpovídá hmotnosti uvedené u přepravovaného zboží.



*Stav při dodání

Dopravní systémy jsou dodávány v závislosti na objednaném délkovém rozměru profilu rámu.

Délka ≤ 2000	Profil rámu z jednoho kusu
Délka ≥ 2005	Profil rámu rozdělený do 3 částí

NEBEZPEČÍ



Ohrožení života padajícími břemeny

Hrozí nebezpečí z důvodu nesprávného lidského chování a nedostatečně nebo chybně zajištěného břemena při přepravě.



Pro vnitropodnikovou přepravu stroje se musí použít vysokozdvizný vozík nebo jiný skladištní přepravní prostředek dostatečné nosnosti a délky vidlic!



Na vidlice položte protiskluznou gumovou podložku, aby strojní komponenty nemohly sklouznout! Při přepravě dávejte pozor na polohu těžiště! Při přepravě na nákladním vozidle upevněte stroj vhodnými prostředky na ložnou plochu!

Vstupovat pod zavěšená břemena je zakázáno!

Používejte osobní ochranné pomůcky!

5.2 Montáž

- V místě instalace musí být k dispozici elektrická přípojka.
- Odpojovací zařízení musí být snadno dosažitelné.



Plán prostorového uspořádání a výkresy

Podrobné informace k rozměrům a hmotnostem strojních komponentů najdete v plánech a výkresech v příloze tohoto provozního návodu!

5.2.1 Vybalení a postavení

Plánované stanoviště dopravního systému musí být pevné a rovné!

Doporučení: rovná betonová podlaha schválená pro strojní haly

- Dopravní systém opatrně vybalte! Odstraňte kartónový obal a případně transportní pojistky! Obalový materiál zlikvidujte podle předpisů!
- Přihlédněte k přesným rozměrům vašeho individuálně konfigurovaného dopravního systému!
- Postavte dopravní systém tak, aby ze všech stran byl zajištěn volný pracovní a servisní prostor (mimo skladovací prostor) nejméně 800 mm!
- Pozor na potřebnou nosnost základu min. 3 t/m²!

VAROVÁNÍ

Nebezpečí poranění při nedodržování pracovního, servisního a ochranného prostoru

Existuje ohrožení elektrickou, mechanickou a tepelnou energií, jakož i další zvláštní zbytková nebezpečí při nedodržení bezpečné vzdálenosti od dopravního systému.

Zajistěte bezpečnou vzdálenost 800 mm okolo dopravního systému!

Nic neodkládejte a neskladujte v pracovním a servisním prostoru!

Volný přístup k místům údržby a inspekcí musí být kdykoli zajištěn.

Udržujte odpovídající bezpečnou vzdálenost od zařízení – zvláště v seřizovacím a normálním provozu!

5.2.2 Vyrovnání dopravního systému

Pro vyrovnání smontovaných strojních komponentů potřebujete pomůcky, jako např. basu na nářadí a vodováhu.

Dopravní systémy jsou podle konfigurace zákazníka vybaveny buď pojezdovými řídicími kolečky nebo výškově stavitelnými šrouby.

- Nahrubo vyrovnajte dopravní systém k sousednímu stroji v lince!
- Vyrovnajte stroj výhradně pomocí výškově přestavitelných nohou stroje.
- Zkontrolujte horizontální polohu všech komponentů pomocí vodováhy!
- Nakonec zafixujte řídicí kolečka nebo seřizovací šrouby proti odjetí nebo sklouznutí.
- Případně nohy stroje přišroubujte k podlaze strojní haly!

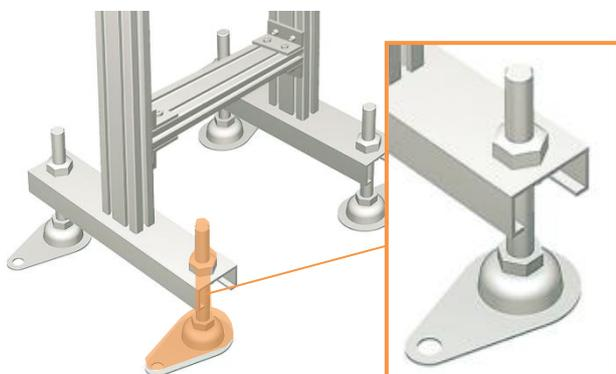

Příklad seřizovacích šroubů

5.3 Provozní podmínky

Vlastnost	Fyzikální podmínky
Teplota prostředí	■ +5 °C až + 45 °C (vytápěná hala) (viz provozní teploty pásů a řemenů)
Provozní teplota	■ -10°C~40°C
Vlhkost vzduchu	■ 30% až 60%
Výška instalace	■ do 1000 m n.v.
Výbušné prostředí	■ používání ve výbušném prostředí je zakázané
Znečištění	■ bez vysokého znečištění oleji, vodou, prachem, kyselinami a korozními plyny
Ostatní	<ul style="list-style-type: none"> ■ nevystavujte přímému slunečnímu záření ■ dostatečné osvětlení; 250 Lx (ArbStättV - Vyhláška o pracovištích §7) ■ Není-li pracovní prostor dostatečně osvětlený, je nutné instalovat na stroji přídavné osvětlení pracoviště! ■ dostatečné odvětrání pracovního prostoru (zátěž obsluhy) ■ stroj nemá žádnou ochranu proti výbuchu

5.4 Připojení

Upozornění

Kapitola „Připojení“ se vztahuje výhradně na dopravní systémy, které byly dodány s hnacím motorem! Dopravní systémy bez hnacího motoru představují neúplná strojní zařízení ve smyslu směrnice 2006/42/ES o strojních zařízeních!

Respektujte popis připojení cizího pohonu v kapitole 5.6, od stránky 49!

Po ustavení stroje musí odborný personál provést elektrické a technicko-řídicí připojení.

VAROVÁNÍ

Nebezpečí poranění v důsledku neočekávaného rozběhnutí

Během připojování provozních prostředků hrozí nebezpečí, že se stroj neočekávaně rozběhne nebo provede pohyb.



Při instalaci zajistěte stroj proti neúmyslnému zapnutí!

Používejte osobní ochranné pomůcky!

Při instalaci dbejte na to, aby ke stroji neměly přístup nepovolané osoby! Zakažte třetím osobám vstup do pracovního a servisního prostoru!

- Pokládejte připojovací vedení k dopravnímu systému tak, aby nebyla namáhána na tah a nedocházelo tak ke vzniku rizikových míst!
- Připojování elektrického napájení – podle plánů připojení – smí provádět pouze kvalifikovaný elektrikář se znalostí místních předpisů týkajících se připojování a bezpečnosti!

5.4.1 Připojovací místa na stroji

Pro provoz dopravního systému je nutné elektrické připojení. Rozhraní stroje je od výrobce příslušně připravené.

Pokud výrobce nenamontoval žádná elektrická zařízení, musí elektroinstalaci provést odborník provozovatele. Schéma připojení je patrné ve svorkovnici, nebo v příložených plánech připojení motoru.

Upozornění

U elektrického připojení stroje se musí zkontrolovat, zda se síťové napětí shoduje s uvedeným síťovým napětím na stroji. Jištění najdete v technických údajích, kapitola 4.1.

Vedení zpětného proudu je třeba uzemnit zemnicí přípojkou.

Montáž regulátoru otáček „Oriental“ se provádí do pouzder.

NEBEZPEČÍ



Nebezpečí ohrožení života elektrickým proudem



Při provádění přestavby nepovolaným personálem hrozí nebezpečí od elektrického proudu.



Dopravní systém před zahájením prací odpojte od napětí a zajistěte před opětovným neoprávněným zapnutím!



Elektrickou instalaci smí provádět výhradně kvalifikovaný elektrikář nebo jiná osoba pod jeho přímým dozorem.

Jednání v rozporu s tímto ustanovením (např. volně přístupné kontakty, chybné připojení zemnicího vodiče atd.) může vést k zasažení elektrickým proudem s následkem nejtěžšího zranění až usmrcení!

Podle motoru namontovaného na dopravníku najdete informace pro správné elektrické připojení ve schématu připojení A nebo B (porovnej kapitulu „Schémata připojení“ od strany 47). Zde platí následující přiřazení:

- motor značky „Panasonic“: schéma A
- motor značky „Oriental“: schéma B



Upozornění

Regulátor a kondenzátor se musí instalovat do schválené skříně (např. DIN EN 60204-1/ IEC 60204-1/ VDE 0113-1 v platném znění). Přitom se musí nainstalovat také odpovídající jištění (např. automatický jistič).

Upozornění

Z důvodu různých možností konfigurace není možný žádný obecně platný výrok o závislosti smyslu otáčení na druhu připojení, neboť směr otáčení závisí na příslušné konstrukci převodů (a tedy konečně na dodaném převodovém poměru).

Směr otáčení motoru se mění podle převodového poměru, proto se musí směr dopravy nastavit prostřednictvím připojení.

Uvědomte si prosím, že dopravník nelze provozovat v obráceném směru. Provoz je přípustný pouze ve stanoveném směru chodu!

Příklad:

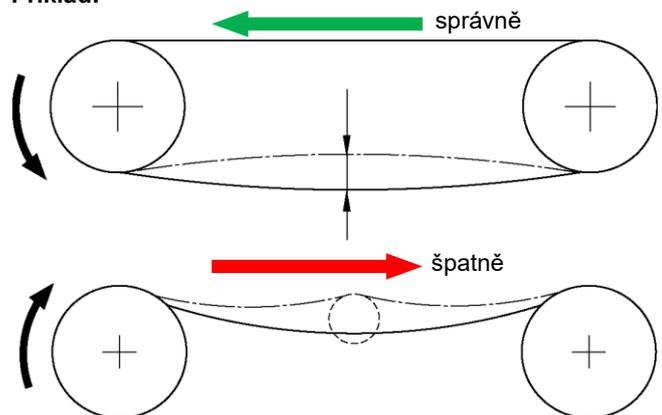

POZOR



Zničení motoru

Je-li dopravní systém během uvádění do provozu provozován delší dobu proti přípustnému směru dopravy, může se zničit.

Provozujte dopravník v opačném směru co nejméně!

Po elektrickém připojení dopravního systému zkontrolujte krátkým zapnutím (maximálně několik sekund), zda se pohybuje předepsaným směrem. Nemí-li tomu tak, musí se změnit osazení svorek, jak je uvedeno ve schématu připojení.

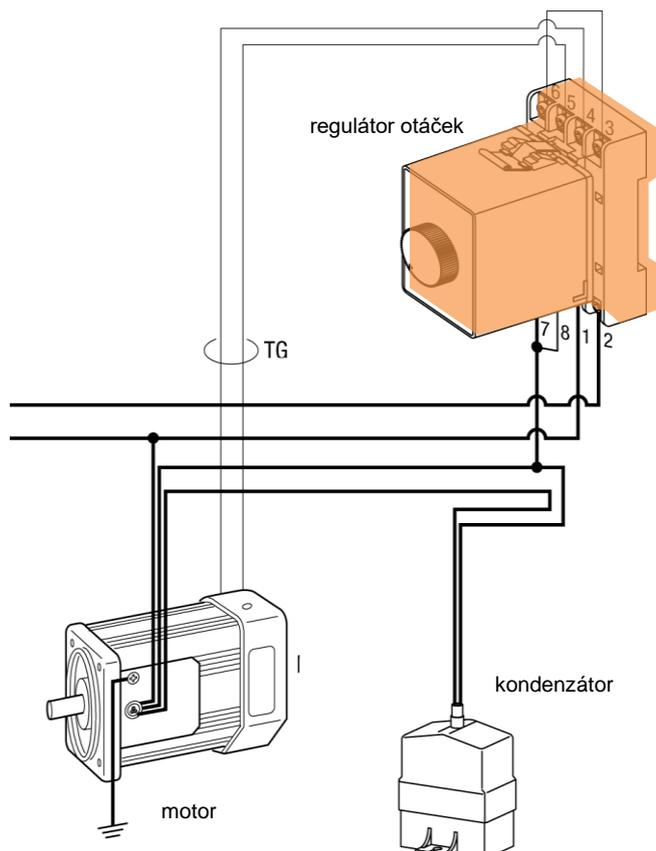

Příklad připojení varianty motoru s regulátorem

VAROVÁNÍ

Nebezpečí klopýtnutí kvůli nesprávně vedeným kabelům



Hrozí nebezpečí poranění, jestliže osoby zakopnou o nesprávně nebo nevhodně vedené kabely.

Používejte osobní ochranné pomůcky!

Kabely a vedení pokládejte do kabelových šachet/ kanálů!

Uzavřete prostor instalace!

5.5 Schémata připojení

5.5.1 Výrobce motorů A (motor Panasonic)



Schéma připojení indukčního motoru 6W-25W-40W-60W-90W – 230V/50Hz – 1fázové
 Všechny motory jsou vybavené tepelnou ochranou, s výjimkou 6 W motoru.

5.5.2 Výrobce motoru B (motor Oriental)



Schéma připojení indukčního motoru 6W-25W-40W-60W-90W – 230V/50Hz – 1fázové

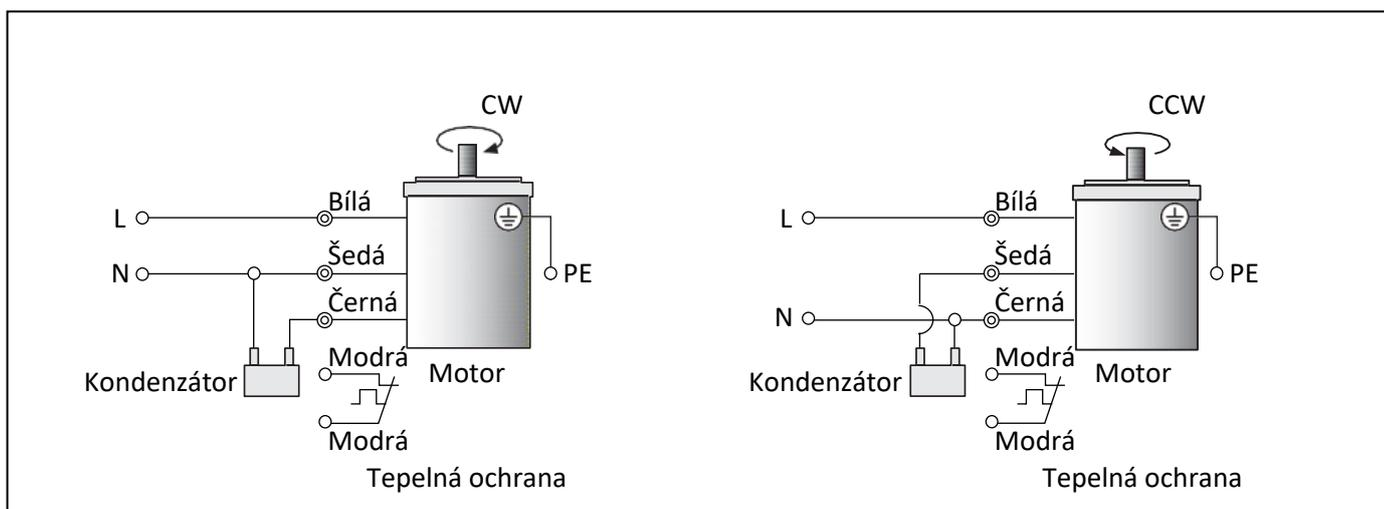

Schéma připojení regulačního motoru 6W-25W-40W – 230V/50Hz – 1fázové

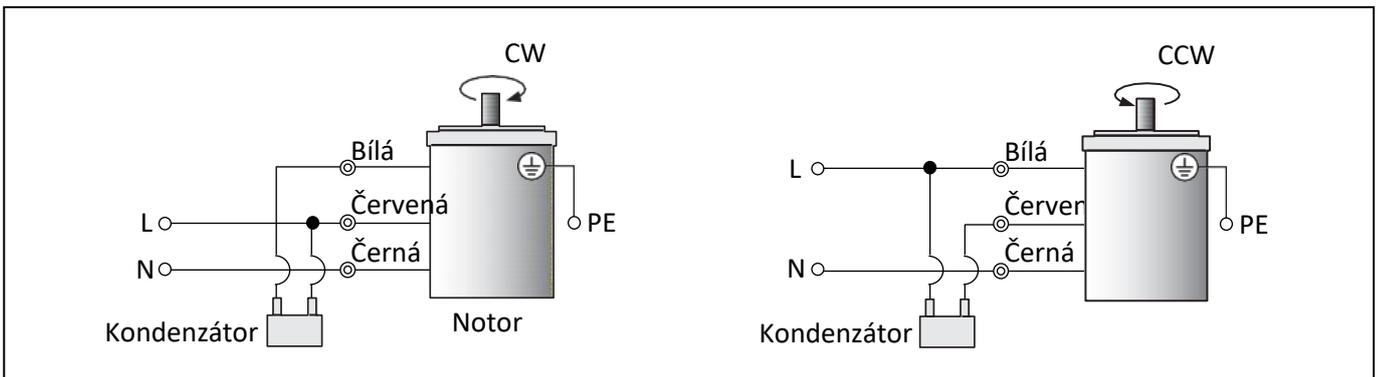

Schéma připojení regulačního motoru 60W-90W – 230V/50Hz – 1fázové

5.6 Připojení cizího pohonu

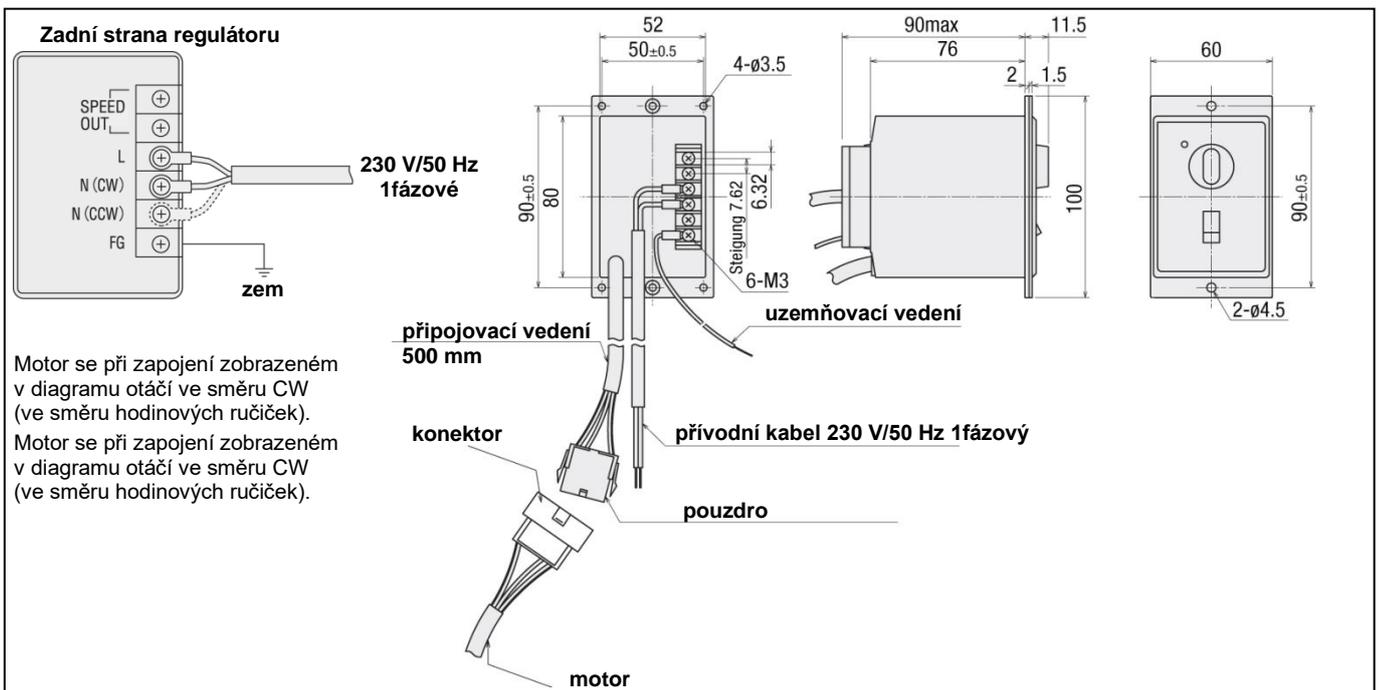

Důležité

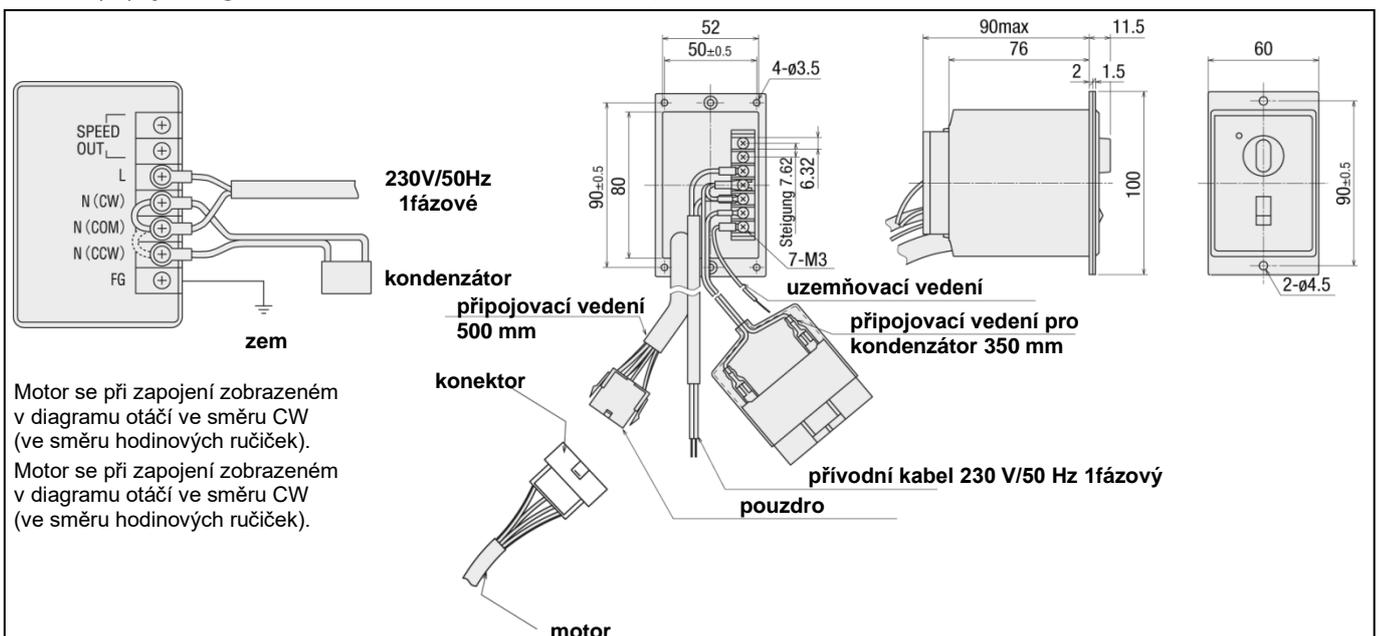
Hnací motory přistavené provozovatelem (cizí pohony) musí splňovat technické předpoklady uvedené v kapitole 4.5.1 od stránky 41.

Předpokladem pro bezpečné a odborné připojení cizího pohonu jsou následující základní vlastnosti a rozměry.

Hnací moment	▶ Kapitola 5.6.1, od stránek 49
Dopravní rychlost	▶ Kapitola 5.6.2, od stránek 49
Seznam vzorců pro řemeny	▶ Kapitola 4.4.2.1, od stránek 39
Rozměry	▶ Kapitola 5.6.3, od stránek 49

5.6.1 Maximálně přípustný točivý moment

Následující hodnoty se vztahují na maximálně přípustný točivý moment na hnacím kole motoru popř. převodovky.

Výkon pohonu	Točivý moment max.
3,5 W	0,294 Nm
6 W	2,45 Nm
15 W	4,9 Nm
25 W	7,84 Nm
40 W	9,8 Nm
60 W	19,6 Nm
90 W	19,6 Nm

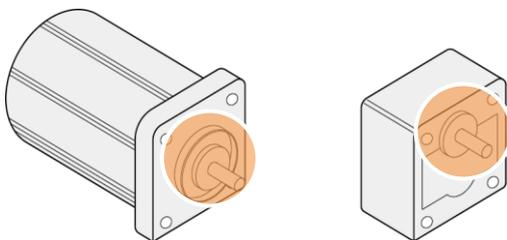

Hnací kolo motoru (vlevo), hnací kolo převodovky (vpravo)

5.6.2 Maximálně přípustná dopravní rychlost

Typ	V _{max}	Typ	V _{max}
SVKAE	67.7 m/min	CVGCE	56.5 m/min
SVKBE	67.7 m/min	CVGNE	56.5 m/min
SVKNE	56.5 m/min	CVGRE	56.5 m/min
SVKRE	56.5 m/min	CVGBE	67.7 m/min
GVHAE	67.7 m/min	CVGDE	56.5 m/min
GVFAE	67.7 m/min	CVGPE	56.5 m/min
GVHNE	56.5 m/min	CVGWE	56.5 m/min
GVFNE	56.5 m/min	CVSEE	67.7 m/min
GV TSAE	36.0 m/min	CVSFE	67.7 m/min
GV TSNE	36.0 m/min	CVSXE	56.5 m/min
GVTWAUE	36.0 m/min	CVSFDE	56.5 m/min
GVTWASE	36.0 m/min	CVSTCE	14.4 m/min
GVTWNUe	36.0 m/min	CVSTRE	14.4 m/min

GVTWNSe	36.0 m/min	CVSJAe	56.5 m/min
CVGAe	67.7 m/min	CVSMAe	26.4 m/min
CVLPAe	56.5 m/min	CVDSAe	37.7 m/min
CVMAe	67.7 m/min	CVDSBe	37.7 m/min
CVMBE	67.7 m/min	CVSPCe	64.4 m/min
CVSSAe	22.6 m/min		
CVSPAe	64.4 m/min		
CVGTAE	72.0 m/min		
CVGTBE	64.8 m/min		
CVGTNE	57.6 m/min		
CVGTPE	57.6 m/min		
CVSYE	56.5 m/min		
CVSFAE	27.1 m/min		
CVSFBE	22.6 m/min		
CVSFCE	67.7 m/min		

5.6.3 Rozměry hnacího motoru

Hnací motor	Aplikace
Indukční motor	pro kontinuální provoz (konstantní dopravní rychlost) v jednom dopravním směru
Regulační motor	pro regulovatelný provoz (regulovatelná dopravní rychlost) s potenciometrem pro přizpůsobení otáček

Následující znázornění a rozměry platí pro indukční a regulační motory.

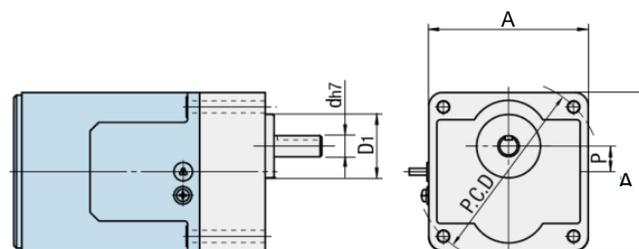
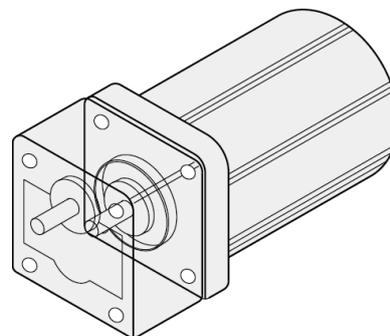

Rozměry hnacího motoru

A	Rozměr pravouhelníku
PCD	Průměr roztečné kružnice
D1	Průměr příruby
d	Průměr hnacího hřídele
P	Přesazení hřídele

(W)	A	d	Tolerance hřídele	D ₁	L ₁	L ₂	L ₃	ℓ	T	(D ₂)	P	a	PCD Ø	Lícované pero	Tolerance lícovaného pera
3,5	22	Ø 6	h7	12	14	29,5 (34,5)	28	2,1	-	22	0	3,5	18	zploštělý hřídel	
6	60	Ø 8	h7	25	32	26 (33)	75	6	7	65	10	4,5	70	zploštělý hřídel	
15	70	Ø 10	h7	30		30 (36)	80	5		74	15	5,5	82	4	+0.01 / +0.06
25	80		h7	30		30	85	6		86			94	4	+0.01 / +0.06
40	90	Ø 12	h7	36		37	105	5		95	7.5	18	6.5	104	4
60		Ø 15	h7	34	60	120 [150]	7	-	5	+0.00 / +0.05					
90			h7	34		135 [172]		-	5	+0.00 / +0.05					

Hodnoty v () jsou rozměry pro převodové hlavy s redukčním poměrem ≥ 30

Hodnoty v [] jsou rozměry pro regulační motory

5.6.3.1 Tvar hřídele/tvar hnacího kola

Hnací kola mají drážky pro lícovaná pera (kromě 3,5W a 6W poháněcích motorů). V následujícím jsou znázorněny rozměry lícovaných per a drážek pro lícovaná pera.

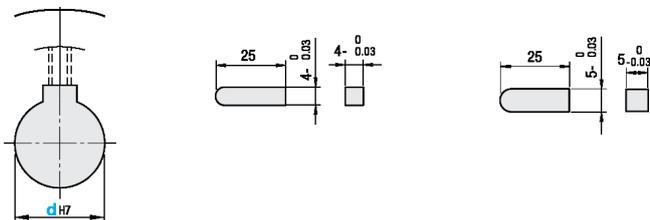

5.6.3.2 Náčrso pro indukční motory

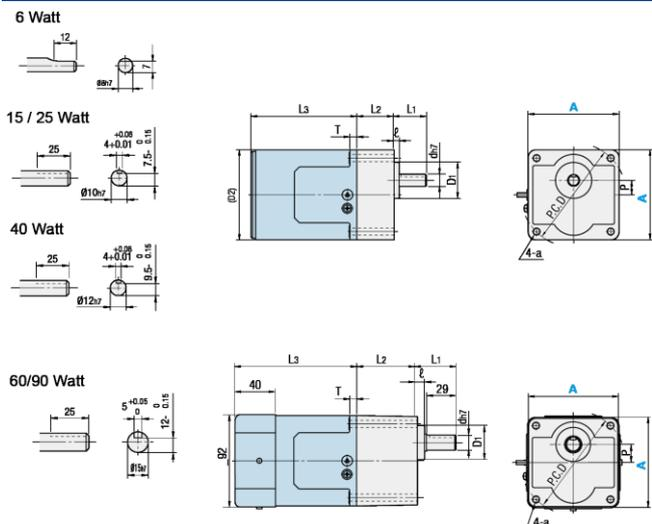

5.6.3.3 Náčrso pro regulační motory

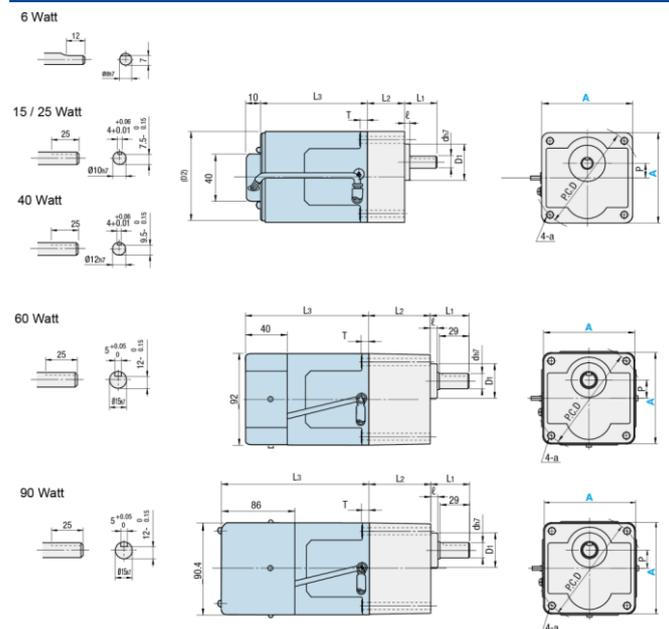

5.6.4 Adaptérové desky hnacích motorů

Za účelem stanovení nezbytné adaptérové desky hnacího motoru je nutné znát typ dopravníku, pozici motoru a výkon motoru. Tyto údaje si vyhledejte z následujícího přehledu v tabulce.

Typ	Pozice motoru	Výkon
SVKAE/ SVKBE	standard/ MK	6 W
SVKAE/ SVKBE	standard/ MK	25 W
SVKNE/ SVKRE	standard/ MP	6 W
SVKNE/ SVKRE	standard/ MP	25 W
SVKNE/ SVKRE	standard/ MP	40 W
SVKNE/ SVKRE	standard/ MP	90 W
GVHAE/ GVFAE	standard/ MK	6 W
GVHAE/ GVFAE	standard/ MK	25 W
GVHNE/ GVFNE	standard/ MP	25 W
GVHNE/ GVFNE	standard/ MP	40 W
GVHNE/ GVFNE	standard/ MP	60 W
GVHNE/ GVFNE	standard/ MP	90 W
GVTSAE	standard/ MK	6 W
GVTSAE	standard/ MK	25 W
GVTWAUE/ GVTWASE	standard/ MK	6 W
GVTWAUE/ GVTWASE	standard/ MK	25 W
GVTWNUE/ GVTWNSE	standard/ MP	6 W
GVTWNUE/ GVTWNSE	standard/ MP	25 W
CVGAE	standard/ MK	6 W
CVGAE	standard/ MK	25 W
CVLPAE	standard/ MP	25 W
CVLPAE	standard/ MP	40 W
CVMAE/ CVMBE	standard/ MK	25 W
CVMAE/ CVMBE	standard/ MK	40 W
CVSSAE	standard/ MK	6 W
CVSSAE	standard/ MK	25 W
CVSSAE	standard/ MK	40 W
CVSPAЕ	standard/ MK	25 W
CVSPAЕ	standard/ MK	40 W
CVGTAE	standard/ MK	6 W
CVGTAE	standard/ MK	25 W
CVGTBE	standard/ MK	25 W
CVGTBE	standard/ MK	40 W
CVGTNE	standard/ MP	6 W
CVGTNE	standard/ MP	25 W
CVGTPE	standard/ MP	25 W
CVGTPE	standard/ MP	40 W
CVSYE	standard/ MP	60 W
CVSYE	standard/ MP	90 W
CVSFAE	standard/ MK	6 W
CVSFAE	standard/ MK	25 W
CVSFBE	standard/ MK	6 W
CVSFBE	standard/ MK	25 W



Upozornění

Podle referenční tabulky si lze v případě potřeby u MISUMI Europa GmbH vyžádat odpovídající nákres adaptérové desky!

Typ	Pozice motoru	Výkon
CVSFBE	standard/ MK	40 W
CVSFCE	standard/ MK	6 W
CVSFCE	standard/ MK	25 W
CVGCE	standard/ MK	6 W
CVGCE	standard/ MK	25 W
CVGNE	standard/ MK	40 W
CVGNE	standard/ MP	6 W
CVGNE	standard/ MP	25 W
CVGRE	standard/ MP	6 W
CVGRE	standard/ MP	25 W
CVGRE	standard/ MP	40 W
CVGBE	standard/ MK	6 W
CVGBE	standard/ MK	25 W
CVGDE	standard/ MK	6 W
CVGDE	standard/ MK	25 W
CVGDE	standard/ MK	40 W
CVGPE	standard/ MP	6 W
CVGPE	standard/ MP	25 W
CVGWE	standard/ MP	6 W
CVGWE	standard/ MP	25 W
CVGWE	standard/ MP	40 W
CVSEE/ CVSFE	standard/ MK	60 W
CVSEE/ CVSFE	standard/ MK	90 W
CVSXE	standard/ MP	60 W
CVSXE	standard/ MP	90 W
CVSFDE	standard/ MK	6 W
CVSFDE	standard/ MK	25 W
CVSFDE	standard/ MK	40 W
CVSTCE	standard/ MK	6 W
CVSTRE	standard/ MP	6 W
CVSJAE	standard/ MP	6 W
CVSJAE	standard/ MP	25 W
CVSMAE	standard	6 W
CVDSAE	standard/ MK	40 W
CVDSBE	standard/ MK	40 W
CVSPCE	standard/ MK	6 W
CVSPCE	standard/ MK	25 W

6. Obsluha



Bezpečnostní pokyny

Je nutné dodržovat bezpečnostní pokyny v kapitole 3, „Bezpečnostní pokyny“.

Kromě toho se musí dodržovat všechny bezpečnostní pokyny a symboly na dopravních systémech a v dokumentaci výrobce v příloze.

VAROVÁNÍ



Nebezpečí při používání nepovolanými osobami

Hrozí nebezpečí, jestliže nepovolané osoby mají během připojování a uvádění do provozu přístup ke stroji.

Po ukončení práce zajistěte stroj proti nepovolanému opětovnému zapnutí!

Uvádění stroje do provozu je povoleno pouze po zaškolení či zaučení!

Vyškolovaný a kvalifikovaný personál má za povinnost zkontrolovat před začátkem každé směny ochranná a bezpečnostní zařízení, zda jsou v řádném stavu. V případě zjištění jakýchkoliv závad, je nutné vypnout stroj do té doby, dokud nebudou závady odstraněny.



Důležité

Pozor na nebezpečné prostory stroje!

Po zapnutí stroje neprovádějte v účinném dosahu stroje žádné čisticí práce!

Pozor na nosnosti dopravníků! V žádném případě je nepřetěžujte!

6.1 Uvedení do provozu

Upozornění

Stanovte pravomoci personálu, který uvádí zařízení do provozu!

Vadné díly stroje okamžitě vyměňte. Z důvodu jasné identifikace daného dílu používejte doplňkové podklady v příloze tohoto provozního návodu!

Neodstraňujte, nepřemostňujte žádná bezpečnostní zařízení, ani nepracujte bez nich!

Při prvním uvádění do provozu nebo po dlouhé době odstavení zkontrolujte podmínky instalace!



Uvedení stroje do provozu je zakázáno, dokud není ověřeno, že stroj splňuje všechny základní požadavky směrnice 2006/42/ES!

6.2 Funkční kontrola před uvedením do provozu

NEBEZPEČÍ



Ohrožení života z důvodu poškození a vad

Z důvodu poškození a vad existuje nebezpečí ohrožení života.

V případě lokalizovaného a identifikovaného poškození neuvádějte stroj v žádném případě do provozu! Vadné díly vyměňte!

Zkontrolujte elektrické a mechanické komponenty stroje na poškození!

Pečlivě udržujte stroj podle intervalů údržby! Provozovatel musí kontrolovat řádné provádění údržby podle návodu!

- Před uvedením dopravního systému do provozu proveďte funkční test a přesvědčte se o řádném stavu stroje!
- Zkontrolujte všechny ochranné kryty dopravního systému, zda jsou na místě a jsou nepoškozené!

6.3 Zapnutí dopravního systému

Zapnutí dopravního systému se provádí podle konfigurace buď motorovým jističem nebo regulátorem otáček.

V případě začlenění dopravního systému do koncepce nadřazeného ovládání a řízení se provádí zapínání pokud možno v rámci procesu zapínání celého stroje/zařízení. Samostatné zapínání a vypínání dopravního systému není pak nutné.



Spínač pro zapnutí/vypnutí

NEBEZPEČÍ



Nebezpečí ohrožení života při chybné obsluze

Při obsluze stroje nezkušeným, nekvalifikovaným a nevyškoleným personálem může dojít k ohrožení života a poškození stroje.

Zařízení smí obsluhovat jen vyškolený personál! Provozovatel musí závazně stanovit kompetence!

Při údržbových, přestavbových a čisticích pracích se musí stroj vypnout!

7. Odstavení z provozu



Bezpečnostní pokyny

Je nutné dodržovat bezpečnostní pokyny v kapitole 3, „Bezpečnostní pokyny“.

Kromě toho se musí dodržovat všechny bezpečnostní pokyny a symboly na dopravních systémech a v dokumentaci výrobce v příloze.

7.1 Vypnutí dopravního systému



Důležité

Dopravní systém se při začlenění do nadřazeného konceptu řízení a obsluhy nemusí v každém případě na konci směny vypínat samostatně.

Vypnutí na konci směny

1. Vypněte zátěžové napětí!
2. Po ukončení práce zajistěte stroj proti neoprávněnému opětovnému zapnutí!

Vypnutí na delší období

1. Vyprázdněte dopravní systém! Ujistěte se, že se na dopravníku nenachází již žádný přepravovaný materiál!
2. Vypněte zátěžové napětí!
3. Odpojte fyzicky dopravní systém od přívodu proudu!

7.2 Odstavení stroje

Dopravní systém se musí při zastavení na delší dobu, při přemístování nebo při definitivním vyřazení řádným způsobem odstavit z provozu.

NEBEZPEČÍ



Nebezpečí odpojení přívodu energie nepověřeným personálem

Hrozí vážná nebezpečí, jestliže dopravní systém odpojuje od provozních prostředků nezkušený a pro tuto práci nekvalifikovaný personál.

Odpojování přívodů energie může provádět pouze pověřený personál!

1. Vyprázdněte dopravní systém! Ujistěte se, že se na dopravníku nenachází již žádný přepravovaný materiál!
2. Vypněte dopravní systém!
3. Odpojte veškeré přívody energií dopravního systému!
4. Při uskladnění potřete holé kovové povrchy dopravního systému lehce olejem!
5. Při uskladnění zakryjte dopravní systém na ochranu před znečištěním!
6. Uložte dopravní systém na přepravní palety!

VAROVÁNÍ



Nebezpečí poranění a nebezpečí znečištění životního prostředí při nedostatečné kvalifikaci personálu



Během vyřazování dopravního systému z provozu může vzniknout nebezpečí, jestliže personál nemá dostatečnou kvalifikaci nebo kompetence.

Vyřazení z provozu smí provádět jen pověřený odborný personál!

Provozní prostředky a stroj smí likvidovat jen odborný personál!

Dodržujte místní předpisy na likvidaci!

7.3 Uskladnění stroje

Dopravní systém se musí při odstavení na delší dobu nebo při definitivním vyřazení uskladnit, resp. zlikvidovat.

Pro přechodné uskladnění dopravního systému platí, že skladovací prostor musí být chladný a suchý, aby nedocházelo ke korozi jednotlivých částí stroje. Přepravní obal je dimenzovaný na skladování po dodání po dobu 3 měsíců.

Vlastnost	Doporučení
Místo skladování	suchý, uzavřený prostor
Teploty	+20 °C až +60 °C
Relativní vlhkost vzduchu	max. 85 % (bez kondenzace!) vysoušedlo ve skříňovém rozvaděči/spínací skříňce

VAROVÁNÍ



Nebezpečí poranění při převrácení/pádu

Hrozí nebezpečí v důsledku chybného uložení nebo opomenutí zohlednit těžiště, kdy se dopravní systém nakloní a převrátí.

Zajistěte dopravní systém proti náhodnému převrácení a nestabilitě!

Pozor na těžiště!

7.4 Likvidace stroje

- Likvidujte obalový materiál dle předpisů, které jsou platné v dané zemi!
- Likvidujte lepenku, ochranné obaly z plastů a konzervační látky odděleně a odborně!
- Z důvodu nebezpečí možného znečištění životního prostředí přenechejte likvidaci pověřenému odbornému personálu!

Likvidace dopravního systému (i jeho dílů, provozních prostředků) se řídí dle místních předpisů na likvidaci odpadů, jakož i dle zákonů na ochranu životního prostředí v zemi použití.

V případě, že stroj dosáhl konce životnosti, je třeba při jeho likvidaci zajistit bezpečnou a odbornou likvidaci, a to obzvláště těch dílů nebo látek, které jsou nebezpečné pro životní prostředí. K nim patří kromě jiného maziva, umělé hmoty, baterie.

8. Přestavba a příslušenství



Bezpečnostní pokyny

Je nutné dodržovat bezpečnostní pokyny v kapitole 3, „Bezpečnostní pokyny“.

Kromě toho se musí dodržovat všechny bezpečnostní pokyny a symboly na dopravních systémech a v dokumentaci výrobce v příloze.

NEBEZPEČÍ



Při zásahu nepovolané osoby nebezpečí přiskřípnutí a ohrožení života



Při provádění přestavby nevyškoleným personálem hrozí nebezpečí.

Před procesem přestavby odpojte stroj od přívodu energie a zajistěte před neoprávněným opětovným zapnutím!

Zajistěte, aby přípravné práce prováděl jen pověřený personál!

Používejte osobní ochranné pomůcky!

8.1 Výměna pohonu

Při výpadku nebo závadě motoru se musí motor dopravního systému vyměnit. Postup výměny motoru se liší podle tovární značky.



Dokumentace výrobce motoru

Řiďte se pokyny k montáži a demontáži motoru v příslušné dokumentaci výrobce! Tato dokumentace je přiložena u tohoto provozního návodu.

NEBEZPEČÍ



Nebezpečí ohrožení života elektrickým proudem



Při provádění přestavby nepovolaným personálem hrozí nebezpečí od elektrického proudu.



Dopravní systém před zahájením prací odpojte od napětí a zajistěte před opětovným neoprávněným zapnutím!



Zajistěte, aby přípravné práce prováděl jen pověřený personál!

8.2 Výměna pásu

Při dosažení hranice opotřebenosti nebo při změně požadavků na přepravní pás při změně dopravovaného materiálu se musí pás dopravníku vyměnit.

Dále popsaná výměna pásu platí stejně pro dopravníky s plochým, synchronizovaným pásem a pásem z ušlechtilé oceli.

VAROVÁNÍ



Nebezpečí poranění v důsledku chybějících řemenů

Hrozí nebezpečí poranění, když není vložen dopravní řemen a když se tak lze při zapnutém dopravním systému dostat k pohybujičím se komponentám.

Při výměně řemenu nebo v případě nevloženého řemenu musí být dopravní systém bezpečně odpojen od přívodu elektrického napětí!

Dopravní systém nikdy nezapínejte bez řemenu, protože tento současně představuje odpojovací ochranné zařízení!

POZOR



Přetížení způsobené vysokým napnutím pásu

Hrozí nebezpečí přetížení a zničení motoru a pásu, je-li pás příliš napnutý.

Nastavte napnutí pásu tak, aby při jeho zablokování mohla hnací kladka prokluzovat!



Důležité

Jestliže byl od MISUMI odebrán dopravní systém bez dopravního řemenu, pak je jeho provoz povolen pouze s nasazeným originálním dopravním řemenem MISUMI!

Alternativně lze nasadit dopravní řemeny, které odpovídají technické charakteristice originálních dopravních řemenů MISUMI! Respektujte technickou charakteristiku v kapitole 4.4.1 od stránky 35!

V opačném případě ztrácí ES prohlášení o shodě platnost! MISUMI Europa GmbH obecně neodpovídá za škody ani následné škody, které vzniknou na základě použití dopravního řemenu nedodaného společností MISUMI Europa GmbH!

Dbejte na to, aby byl nově nasazovaný řemen vhodný pro dopravník a dopravovaný materiál!

Používejte dopravní řemeny od MISUMI Europa GmbH!

8.2.1 Výměn pásu – koncový pohon

Postup při výměně pásu u dopravních systémů s koncovým pohonem

1. Vypněte hlavní spínač a odpojte přívod proudu vytažením síťové zástrčky dopravníku ze zásuvky!
2. Označte si příslušnou polohu šroubů na profilu, abyste dodrželi nastavené napnutí pásu!



3. Uvolněte napínací šroub na obou stranách! Uvolněním šroubových spojů se pás uvolní.

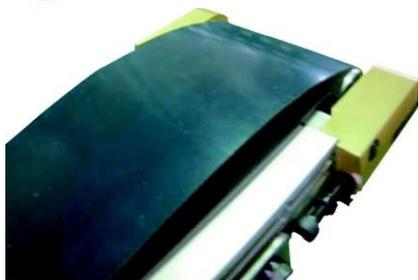

4. Pás zcela povolte a odšroubujte držák řemenice!



5. Sejměte pás! Při výměně dejte pozor, aby se řemenice nevysunuly ven!



6. Nasadte nový pás podle směru pohybu! Řiďte se přitom označením na zadní straně pásu!
7. Instalaci pásu proveďte v opačném pořadí kroků uvedeného postupu. Namontujte držák řemenice!
8. Nakonec pás napněte napínacími šrouby!

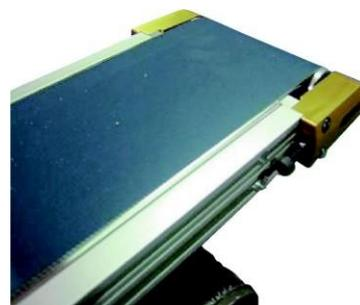

9. Po ukončení prací na výměně pásu dopravníku proveďte vizuální a funkční kontrolu! Dejte zvláště pozor na neutažené šroubové spoje a volné díly, jako jsou nástroje a šrouby, v účinném dosahu dopravníku!

8.2.2 Výměna pásu – středový pohon
Postup při výměně pásu u dopravních systémů se středovým pohonem

1. Vypněte hlavní spínač a odpojte přívod proudu vytažením síťové zástrčky dopravníku ze zásuvky!
2. Obráťte dopravník o 180°!



3. Označte si příslušnou polohu šroubů na profilu, abyste dodrželi nastavené napnutí pásu!

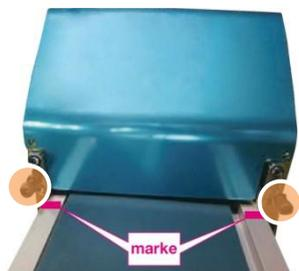

4. Povolte 4 napínací šrouby! Povolněním šroubových spojů se pás uvolní.

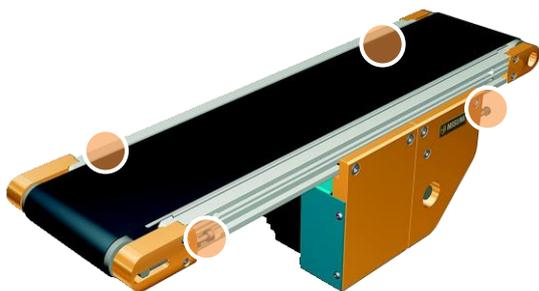

5. Povolte 5 šroubů modrého krytu a kryt sejměte!



6. Položte dopravník na stranu k odstranění šroubů žlutého krytu! Válečky držte pevně rukama, aby nevypadly!
7. Sejměte žlutý kryt!
8. Opatrně vyjměte válečky!



9. Zapamatujte si vedení pásu okolo válečků pro pozdější nasazování nového pásu!



10. Pás zcela povolte a vyjměte jej!
11. Nasadte nový pás podle směru pohybu! Řiďte se přitom označením na zadní straně pásu!
12. Nasadte vyjmuté válečky a opět namontujte žlutý kryt!



13. Nakonec pás napněte napínacími šrouby! Dejte přitom pozor, aby pás nenabíhal na jednu stranu!

8.2.3 Výměna pásu – integrovaný pohon

Postup při výměně pásu u dopravních systémů s integrovaným pohonem

1. Vypněte hlavní spínač a odpojte přívod proudu vytažením síťové zástrčky dopravníku ze zásuvky!
2. Uvolněte oba šrouby na čelní straně krytu řemenice dopravníku a vyjměte je!

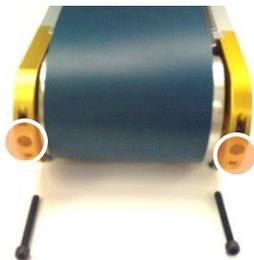

3. Uvolněte oba šrouby na krytu řemenice na boku dopravníku a vyjměte je! Uvědomte si přitom, že pro výměnu pásu stačí povolit šroub jen na jedné straně dopravníku.



4. Zvedněte kryt řemenice!
5. Sejměte pás!

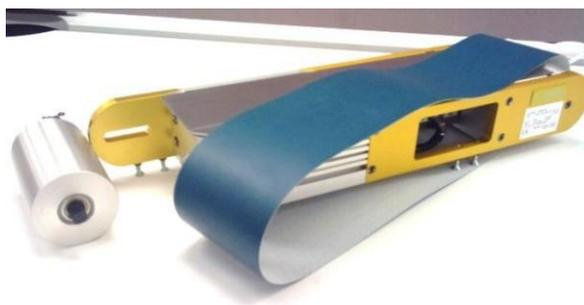

6. Nasadte nový pás a kryt opět namontujte v opačném pořadí kroků než při demontáži!
7. Nakonec pás napněte napínacími šrouby!

8.3 Korekce vybočení pásu

Pásy dopravníků jsou seřízené z výroby. Přesto může dojít v průběhu používání nebo po výměně pásu k tomu, že pás nepoběží rovně. Příčný chod pásu se musí pak znovu nastavit, resp. doladit seřízení.

Korekce vybočení pásu se musí provádět za chodu dopravníků!

POZOR



Přeregulování pásu jednostranným nastavením

Hrozí nebezpečí poškození hrany pásu při přeregulování pásu, když je seřízen příliš k jedné straně.

Korekci vybočení provádějte postupně s vizuální kontrolou chodu pásu!

8.3.1 Korekce vybočení u dopravníků s koncovým pohonem

1. Pro korekci vybočení postavte dopravník na rovný pevný podklad! Případně zajistěte polohu dopravníku nasazením na kolíky v podlaze.
2. Vyrovnajte dopravník pomocí vodováhy do vodorovné polohy!
3. Uvolněte matici napínacího šroubu na straně, kam pás vybočuje, abyste šroub poté pomalu utahovali! Uvědomte si prosím, že musíte šroub opět povolit, pokud jste jej utáhli příliš a dopravník se pohybuje k protější straně.
4. Pozorujte chod dopravníku! Pokud vybočení stále trvá, postup opakujte!
5. Nakonec matici opět utáhněte!
6. Poté nechte dopravník určitou dobu běžet, aby se chod pásu stabilizoval!

8.3.2 Korekce vybočení u dopravníků se středovým pohonem

1. Pro korekci vybočení postavte dopravník na rovný pevný podklad! Případně zajistěte polohu dopravníku nasazením na kolíky v podlaze.
2. Vyrovnajte dopravník pomocí vodováhy do vodorovné polohy!
3. Uvolněte matici napínacího šroubu středového pohonu na straně, kam pás vybočuje, abyste šroub poté pomalu utahovali! Uvědomte si prosím, že musíte šroub opět povolit, pokud jste jej utáhli příliš a dopravník se pohybuje k protější straně.
4. Pozorujte chod dopravníku! Pokud vybočení stále trvá, postup opakujte!
5. Nakonec matici opět utáhněte!

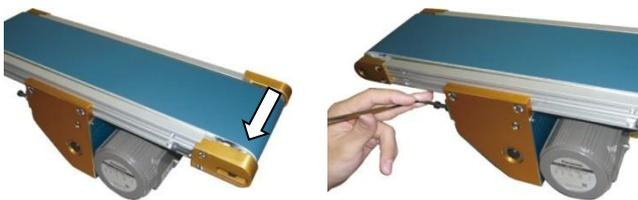

6. Poté nechte dopravník určitou dobu běžet, aby se chod pásu stabilizoval!
7. Pomocí napínacího šroubu na držáku řemenice opět obnovte předchozí stav!

8.3.3 Korekce vybočení u dopravníků s integrovaným pohonem

1. Pro korekci vybočení postavte dopravník na rovný pevný podklad! Případně zajistěte polohu dopravníku nasazením na kolíky v podlaze.
2. Vyrovnajte dopravník pomocí vodováhy do vodorovné polohy!
3. Uvolněte matici napínacího šroubu z čela na straně, kam pás vybočuje, abyste šroub poté pomalu utahovali! Uvědomte si prosím, že musíte šroub opět povolit, pokud jste jej utáhli příliš a dopravník se pohybuje k protější straně.
4. Pozorujte chod dopravníku! Pokud vybočení stále trvá, postup opakujte!
5. Nakonec matici opět utáhněte!

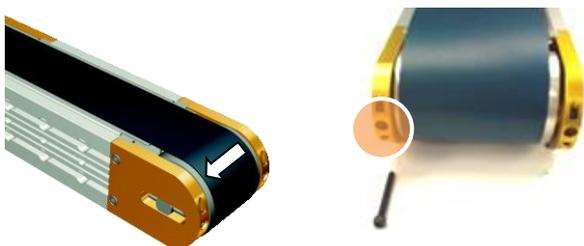

6. Poté nechte dopravník určitou dobu běžet, aby se chod pásu stabilizoval!

8.4 Napnutí řemenu

Podle montážních variant pohonů se rozlišují také postupy pro napnutí řemenu.

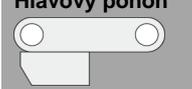
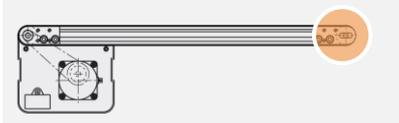
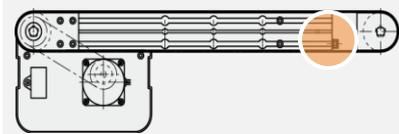
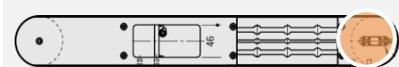
Hlavový pohon 	Řemen mezi profily rámu: ► Napínací šroub u obracecího válečku 
Středový pohon 	Řemen po celé šířce: ► Napínací šroub mezi obracecím válečkem a napínacím válečkem 
Integrovaný pohon 	► Napínací šroub u obracecího válečku 

8.5 Opětovné uvedení do provozu

- Zkontrolujte utažení spojů ochranného vodiče!
- Po výměně kabelů opět nainstalujte všechny demontované označovací štítky!
- Po přípravných pracích opět utáhněte uvolněné šroubové spoje!
- Zkontrolujte přítomnost všech bezpečnostních a ochranných opatření (ochranných krytů)!
- Po ukončení prací odstraňte nástroje, šrouby, pomocné prostředky nebo jiné předměty z účinného dosahu dopravního systému!
- Opět uzamkněte rozvaděč a předejte klíč odpovědné osobě!
- Po provedení přípravných prací proveďte funkční test (zkušební běh)!

8.6 Příslušenství

V závislosti na prostředí nasazení a použití dopravních systémů je k dispozici různé příslušenství.

- Používejte výhradně díly příslušenství od výrobce nebo jím schválených dodavatelů stroje, MISUMI Europa GmbH!
- Informace ke způsobu objednávání dílů příslušenství najdete v kapitole „Objednávka“ od strany 61!



Katalog

Podrobné informace k dostupným dílům příslušenství a náhradním dílům najdete v katalogu nebo na www.misumi-europe.com.

8.6.1 Stolní stojany

K postavení dopravních systémů je možné objednat stolní stojany různého provedení (tvar I, H) s pojezdovými kolečky nebo seřizovacími šrouby.



Stolní stojan H

8.6.2 Montážní držáky (opěry)

Pro individuální montáž dopravního systému je možné použít montážní držáky jako opěrné prvky. Rozličná provedení umožňují celou řadu možností nasazení.

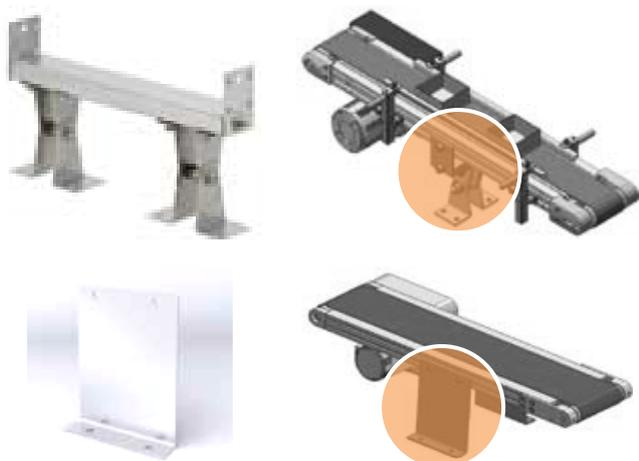

8.6.3 Kovové vodící lišty

K lineárnímu vyrovnávání dopravovaného materiálu na dopravním systému je možné namontovat na rám dopravníku kovové vodící lišty v různém provedení (rovné, ve tvaru Z a Y).



Tvar Z

Rovný tvar

Tvar Y

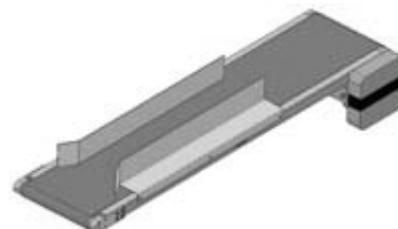

8.6.4 Plastové vodící lišty

K lineárnímu vyrovnávání dopravovaného materiálu na dopravním systému je možné namontovat na rám dopravníku vodící lišty z technických plastů v různém provedení (rovné, ve tvaru Z a Y).



8.6.5 Držáky vodících lišt

Pro individuální montáž plastových nebo kovových vodících lišt je možné na dopravník namontovat speciální držáky.



Držák pro vodící lišty pásového dopravníku z technických plastů - standardní

Držák pro vodící lišty pásového dopravníku z technických plastů - přesazený



Držák pro vodící lišty
pásového dopravníku -
standardní



Držák pro vodící lišty
pásového dopravníku -
přesazený



Vodící lišta z kruhové oceli



Držáky a úhelníky pro
vodící lištu z kruhové oceli

8.6.6 Přechodové válce

Na podporu plynulého přechodu mezi dopravními systémy v lince je možné namontovat mezi dopravníky přechodové válce.



8.6.7 Plastové kryty

K zakrytí dopravní dráhy je možné namontovat na dopravník průhledné plastové kryty různých tvarů.



Plastové kryty
provedení L



Plastové kryty
provedení U

8.7 Náhradní díly

Při výměně dílů důležitých pro bezpečnost dopravních systémů se smí používat pouze originální díly nebo rovnocenné normované díly, které mají stejný bezpečnostní standard.



Kusovník náhradních dílů

Další informace najdete v seznamu náhradních dílů v příloze této dokumentace!



Upozornění

Obecně platí „Všeobecné prodejní a dodací podmínky“ společnosti MISUMI Europa GmbH. Tyto podmínky jsou k dispozici provozovateli nejpozději při uzavírání smlouvy. Svým podpisem potvrzujete objednávku!

8.8 Objednávka

- Při objednávání dílů příslušenství a náhradních dílů se obraťte na tuto adresu:

MISUMI Europa GmbH
Franklinstraße 61–63
D-60486 Frankfurt am Main
Německo

E-Mail: Mail.tech@misumi-europe.com
Web: www.misumi-europe.com

9. Údržba



Bezpečnostní pokyny

Je nutné dodržovat bezpečnostní pokyny v kapitole 3, „Bezpečnostní pokyny“.

Kromě toho se musí dodržovat všechny bezpečnostní pokyny a symboly na dopravních systémech a v dokumentaci výrobce v příloze.

- Dodržujte příslušné národní předpisy úrazové prevence!
- Provádějte předepsané seřizovací, údržbové a servisní práce ve stanovených termínech!
- Údržbové cykly případně přizpůsobte každodenní potřebě!
- Vadné části stroje vyměňte co nejdříve!
- Používejte pouze bezvadné nářadí!
- Před začátkem provádění údržby a servisu informujte obsluhu a dozor!
- Umístěte na dopravní systém informační tabulku!
- Dokumentujte všechny předepsané údržbové práce!
- Používejte výhradně výrobcem schválené originální náhradní díly – zvláště u bezpečnostních dílů!



Technická podpora

Kvůli technické podpoře u poruch, které nedokážete sami odstranit, kontaktujte výrobce dopravních systémů!

- Před započítím údržbových a servisních prací oprav na dopravníku dodržujte následující bezpečnostní opatření v uvedeném pořadí!

1. Elektrické odpojení
2. Zajištění proti opětovnému zapnutí
3. Ověření nepřítomnosti napětí
4. Uzemnění a zkratování
5. Zakrytí/ohraničení sousedních částí pod napětím
6. Přerušení ochranných obvodů (dopravníky a sousedící stroje)

NEBEZPEČÍ



Nebezpečí ohrožení života elektrickým proudem



Po odpojení přívodu elektrického proudu hrozí nebezpečí v důsledku zbytkové energie v kabelech a elektrických zařízeních.



Dopravní systém při poruše odpojte od napětí a zajistěte před opětovným neoprávněným zapnutím! Umístěte výstražnou tabulku!



Zajistěte, aby odstraňování poruch na elektrickém vybavení prováděl pouze pověřený odborný personál!

Při poruchách, které nemůžete sami odstranit, kontaktujte výrobce!

VAROVÁNÍ



Nebezpečí poranění způsobené zbytkovou energií



Při údržbových pracích může dojít k nebezpečným situacím jakéhokoli druhu.

Používejte ochranné vybavení (helmu, obuv, rukavice)!

Údržbu, servis a opravy smí provádět výhradně vyškolený a poučený odborný personál!

VAROVÁNÍ



Nebezpečí poranění při práci ve výškách



Při práci na výše položených částech dopravních systémů hrozí nebezpečí pádu.

Používejte bezpečné stoupací pomůcky a pracovní plošiny! Nepoužívejte žádné části stroje jako stupátko!



Upozornění

Po absolvování zaškolení či poučení může provádět údržbové práce i obsluha stroje. Přitom je třeba písemně stanovit, jaké zásahy smí provádět samotná obsluha stroje a kdy musí vyrozumět příslušného odborníka.

Dále popsané údržbové práce musí provádět zásadně odborný personál!

9.1 Čištění dopravního systému

VAROVÁNÍ



Nebezpečí poranění čistícími prostředky

Při nedodržování pokynů výrobce pro čištění může dojít při zacházení s čistícími prostředky k poranění a narušení zdraví.



Při čištění dodržujte všechny předpisy na ochranu životního prostředí!



Při čištění těkavými látkami (např. čistící benzin) musí být zajištěné dostatečné větrání!



Nikdy nemanipulujte s otevřeným ohněm u stroje nebo ve spojení s vysoce hořlavými studenými čistícími!



Noste ochranné brýle a ochranné rukavice!

- Čistěte stroj zvláště při silném výskytu nečistot častěji a pravidelně!
- Provádějte čištění jen s použitím vhodných pomůcek!
- K odstraňování znečištění otírejte dopravní systém – zvláště pás – vlhkým hadrem!
- Po skončení čištění uklidte všechny pomůcky!
- Zkontrolujte funkčnost čištěného úseku!



Důležité

Dbejte na to, aby se mazací tuky a ostatní škodlivé látky nedostaly do kanalizace!



Starý olej a ostatní látky škodlivé pro životní prostředí odborně zlikvidujte!

9.2 Balení dílů stroje

- Dodržujte následující pokyny pro opětovné zabalení dílů stroje v případě, že je musíte zaslat k opravě:
 - Při balení dílů stroje použijte lepenku a další obalový materiál (stretch fólie), aby nedošlo k poškození těchto dílů během přepravy působením vnějších vlivů.
 - Zajistěte díly stroje během přepravy proti náhodnému převrácení a nestabilitě.

9.3 Pokyny pro údržbu



Důležité

Pro dále popsané údržbové práce se musí bezpodmínečně nejprve předem zajistit a provést přípravné práce.

Intervaly údržby závisí na podmínkách a prostředí nasazení. Provozovatel dopravního systému musí intervally příslušně přizpůsobit danému použití a v případě potřeby je doplnit! V případě pochybností se informujte u výrobce.

Interval	Popis údržbové práce
denně	Chod pásu Proveďte vizuální kontrolu chodu pásu (ihned po zapnutí)! Pás musí přitom běžet zcela volně. Pokud pás neběží na hnacím bubnu uprostřed, je třeba jej příslušně seřadit. Zkontrolujte vizuálně opotřebený pásu!
denně	Vnější poškození Proveďte vizuální a funkční kontrolu na vnější zjevné nedostatky a poškození komponentů dopravního systému!
denně	Elektrické kabely/vodiče Zkontrolujte stabilitu a správné uchycení kabelů/vodičů z hlediska pohybu! V případě potřeby proveďte nové uchycení!
denně	Stabilita Zkontrolujte stabilitu dopravního systému. V případě potřeby dotáhněte spojovací prostředky!
denně	Lehkost chodu pohyblivých prvků Zkontrolujte lehkost chodu pohyblivých prvků (přechodové válce, vratné válce)! V případě potřeby je promažte!
denně	Čištění Vyčistěte dopravní systém od částic nečistot, usazenin a olejem znečištěné plochy!
denně	Pevné uchycení příslušenství Zkontrolujte pevné uchycení iniciátorů, prosvětlených tlačítek a zářezek! V případě potřeby proveďte nové uchycení! Vyměňte vadné díly!
denně	Čištění příslušenství Očistěte iniciátory, prosvětlená tlačítka a světelné závory! Nepoužívejte agresivní čistící prostředky!
denně	Pevné uchycení ochranných krytů Zkontrolujte pevné uchycení ochranných krytů a jejich přítomnost!
týdenní	Opotřebením motorů Zkontrolujte opotřebením motoru! Vadná ložiska případně vyměňte! Vyčistěte chladicí žebra.
měsíčně	Napnutí pásu Zkontrolujte napnutí pásu a šroubové spoje! Zkontrolujte ložiska na hlučnost a poškození!
čtvrtletně	Elektrické kabely/vodiče Zkontrolujte kabelové vstupy koncových spínačů, iniciátorů, konektorů, svorkovnic a kabely, zda nejsou prasklé, odřené, poškozené a znečištěné! V případě potřeby je vyměňte!

čtvrtletně	Motor Provedte vizuální kontrolu motoru! Sledujte teplotu, hlučnost a únik oleje!
pololetně	Elektrické kabely/vodiče Vizuálně zkontrolujte hlavní elektrický přívod a připojení kabelů rozvaděče/ovládací skříně! Vadné díly případně vyměňte!
ročně	Bezpečnostní obvod Provedte vizuální a funkční kontrolu bezpečnostního obvodu! Tyto kontroly dokumentujte!
ročně	Rozvaděč/elektrické konstrukční díly Vyčistěte skřín rozvaděče a elektrické konstrukční prvky! Zkontrolujte úplnost podkladů pro zapojení!
ročně	Informační tabulky a výstražné symboly Zkontrolujte informační štítky a výstražné symboly! V případě potřeby je obnovte!
po 4 letech	Elektrická zařízení Minimálně jednou za 4 roky nechte provést kontrolu elektrického zařízení dopravního systému odborníkem!

9.4 Ukončení údržbových prací

- Zkontrolujte utažení spojů ochranného vodiče!
- Ujistěte se, že byly provedeny všechny údržbové práce podle plánu údržby!
- Po výměně kabelů, vedení a provozních prostředků nainstalujte všechny demontované popisné štítky!
- Při provádění údržbových a servisních prací vždy utáhněte uvolněné šroubové spoje!
- Zkontrolujte přítomnost všech bezpečnostních a ochranných opatření!
- Po ukončení prací odstraňte nástroje, šrouby, pomocné prostředky nebo předměty z účinného dosahu dopravního systému!
- Opět uzamkněte rozvaděč a předejte klíč odpovědné osobě!
- Po provedení údržby a oprav proveďte funkční test (zkušební běh)!
- Předejte dopravní systém personálu obsluhy!

VAROVÁNÍ



Nebezpečí poranění v důsledku neočekávaného rozběhnutí

Hrozí nebezpečí vtažením a zachycením částí těla a oděvu při neočekávaném rozběhnutí stroje (např. při opětovném uvádění do provozu po poruše nebo výpadku napětí).

Zvýšenou pozornost je třeba věnovat práci při odblokovaných nebo demontovaných ochranných zařízeních (např. při přestavbě, údržbě, odstraňování poruch).

10. Odstraňování poruch



Bezpečnostní pokyny

Je nutné dodržovat bezpečnostní pokyny v kapitole 3, „Bezpečnostní pokyny“.

Kromě toho se musí dodržovat všechny bezpečnostní pokyny a symboly na dopravních systémech a v dokumentaci výrobce v příloze.

VAROVÁNÍ



Nebezpečí poranění v důsledku nesprávného lidského chování nebo nedostatečné kvalifikace

Hrozí nebezpečí v důsledku nesprávného lidského chování při vzniklých poruchách.

Analýza a odstraňování poruch smí provádět jen odborný personál, který je speciálně vyškolený a seznámený se strojem!

Při stále se opakujících poruchách je nutné neprodleně vyrozumět odborný personál!

NEBEZPEČÍ



Nebezpečí ohrožení života elektrickým proudem



Po odpojení přívodu elektrického proudu hrozí nebezpečí v důsledku zbytkové energie v kabelech a elektrických zařízeních.



Dopravní systém při poruše odpojte od napětí a zajistěte před opětovným neoprávněným zapnutím! Umístěte výstražnou tabulku!



Zajistěte, aby odstraňování poruch na elektrickém vybavení prováděl pouze pověřený odborný personál!

Při poruchách, které nemůžete sami odstranit, kontaktujte výrobce!

U dopravních systémů se mohou vyskytnout poruchy. Tyto poruchy jsou uvedeny dále v kapitole „Často kladené otázky (FAQ)“ od strany 65 spolu s odstraněním příslušné poruchy.



Technická podpora

Kvůli technické podpoře u poruch, které nedokážete sami odstranit, kontaktujte výrobce dopravních systémů!

10.1 Postup při provozních poruchách

Při poruchách na dopravním systému:

1. Odstavte zařízení z provozu (vypněte hlavní spínač)
2. Zajistěte dopravní systém
3. Umístěte na dopravní systém výstražné štítky
4. Odstraňte poruchu - odborný personál
5. Znovu uveďte do provozu, proveďte zkušební chod
6. Předějte personálu obsluhy

VAROVÁNÍ



Nebezpečí poranění při opětovném uvádění do provozu po odstranění poruchy

Poloha jednotlivých součástí je nedefinovaná. Hrozí nebezpečí v důsledku náhlého rozběhnutí komponentů stroje a uvolněné zbytkové energie.

Zkontrolujte bezpečnostní zařízení! Dopravní systém znovu uveďte do provozu až po odstranění poruchy a provedení funkčního testu!

10.2 Odstraňování poruch

- Před započatím práce na dopravníku proveďte následující bezpečnostní opatření v uvedeném pořadí!

1. Elektrické odpojení
2. Zajištění proti opětovnému zapnutí
3. Ověření nepřítomnosti napětí
4. Uzemnění a zkratování
5. Zakrytí/ohraničení sousedních částí pod napětím
6. Přerušování ochranných obvodů (dopravníky a sousedící stroje)
7. Odstranění poruchy

10.3 Často kladené otázky (FAQ)

Pás zabíhá

Zkontrolujte prosím možnou příčinu podle dále uvedeného popisu.

1. Zkontrolujte dopravní systém, zda nedochází vybočení nebo protáčení hliníkového profilu nebo tělesa.
2. Zkontrolujte napnutí pásu (případně pás uvolněte).
3. Zkontrolujte, zda není na řemenici nebo napínací či vodící kladce cizí materiál.

Zpočátku se může také vyskytnout vybočení pásu, které se ovšem po určité době provozu srovná.

Pás vybočuje k jedné straně

Zkontrolujte prosím možnou příčinu podle dále uvedeného popisu.

1. Vyskytuje se možná kvůli ohnutí nebo zkroucení hliníkového profilu, resp. tělesa.
2. Pás může vybočovat k jedné straně, je-li náklad nerovnoměrně rozdělený.

Pohyb pásu se zpomaluje

Zkontrolujte prosím možnou příčinu podle dále uvedeného popisu.

1. Zkontrolujte, zde se případně nevyskytuje prach a nečistoty v oblasti pohonu (řemenice/napínací a vodící kladka).
2. Pás může být opotřebovaný. Pás vyměňte!

Vyskytují se vibrace a hluk

Zkontrolujte prosím možnou příčinu podle dále uvedeného popisu.

1. Synchronizovaný pás může být příliš volný nebo příliš napnutý.
2. Pás může být opotřebovaný. Je-li zadní strana opotřebovaná, pás vyměňte.
3. Případně byl pás poškozen, nebo se nachází nečistoty na řemenici či napínacích a vodících kladkách.

Dopravník nefunguje

Zkontrolujte možnou příčinu podle dále uvedeného popisu.

1. Zkontrolujte, zda je zapnutý přívod proudu (konektor, ovládací tlačítko).
2. Může se jednat o přetížení. Dejte pozor, aby zatížení nepřekračovalo přepravní kapacitu.

ES prohlášení o shodě

My, výrobce

MISUMI Corporation
Iidabashi First Bldg., 5-1 Koraku 2-chome, Bunkyo-ku
Tokyo 112-8583, Japonsko

a náš autorizovaný zástupce v Evropě

pan Koichi Tsunematsu
Jednatel
MISUMI Europa GmbH
Franklinstraße 61–63
D-60486 Frankfurt am Main
Německo

prohlašujeme na vlastní odpovědnost, že výrobky

SVKAE, SVKBE, SVKNE, SVKRE, CVGAE, CVGCE, CVGNE, CVGRE, CVGBE, CVGDE, CVGPE, CVGWE, CVSEE, CVSFE, CVSXE, CVSXE, CVSFE, CVSFBE, CVSFCE, CVSFDE, CVSJAE, CVSMAE, CVLP AE, CVMAE, CVMBE, CVSTCE, CVSTRE, CVGTAE, CVGTBE, CVGTNE, CVGTPE, CVSPA E, CVSSAE, CVDSAE, CVDSBE, CVSPCE, CVSAE, CVSBE, CVSNE, CVSPE, CVSCE, CVSDE, CVSRE, CVSWE, CVSTAE, CVSTBE, CVSTNE, CVSTPE, GVHAE, GVFAE, GVHNE, GVFNE, GVTSAE, GVTSNE, GVTWAE, GVTWASE, GVTWNUE, GVTWNSE

jichž se toto prohlášení týká, vyhovují následujícím normám a směrnicím!

- **EN620:2002 +A1:2010**
- **Směrnice o strojních zařízeních 2006/42/ES (Směrnice o nízkém napětí 2014/35/EÚ obsažená)**
- **Směrnice o elektromagnetické kompatibilitě (EMK) 2014/30/EÚ**

Příslušné výrobky se vyrábí a testují podle příslušných norem jakosti.

Zmocněnec pro sestavení technických podkladů:

NAKAJIMA NOBUHIRO



Únor 2022

NAKAJIMA NOBUHIRO
Hlavní jednatel
Vedoucí marketingového oddělení, IM G
Podniková jednotka IM

ES prohlášení o zabudování

My, výrobce

MISUMI Corporation
Iidabashi First Bldg., 5-1 Koraku 2-chome, Bunkyo-ku
Tokyo 112-8583, Japonsko

a náš autorizovaný zástupce v Evropě

pan Koichi Tsunematsu
Jednatel

MISUMI Europa GmbH
Franklinstraße 61–63
D-60486 Frankfurt am Main

Německo

prohlašujeme na vlastní odpovědnost, že výrobky (neúplné dopravní systémy, tzn. bez pohonu)

SVKAE, SVKBE, SVKNE, SVKRE, CVGAE, CVGCE, CVGNE, CVGRE, CVGBE, CVGDE, CVGPE, CVGWE, CVSEE, CVSFE, CVSXE, CVSXE, CVSFAE, CVSFBE, CVSFCE, CVSFDE, CVSJAE, CVSMAE, CVLPAE, CVMAE, CVMBE, CVSTCE, CVSTRE, CVGTAE, CVGTBE, CVGTNE, CVGTPE, CVSPA, CVSSAE, CVDSAE, CVDSBE, CVSPCE, CVSAE, CVSBE, CVSNE, CVSPE, CVSDE, CVSRE, CVSWE, CVSTAE, CVSTBE, CVSTNE, CVSTPE, GVHAE, GVFAE, GVHNE, GVFNE, GVTSAE, GVTSNE, GVTWAE, GVTWASE, GVTWNUE, GVTWNSE

jichž se toto prohlášení týká, vyhovují následujícím normám a směrnicím!

- EN620:2002 +A1:2010 (s výjimkou požadavku pro pohon)
- Směrnice 2006/42/ES o strojních zařízeních (s výjimkou požadavku pro pohon)

Uvedení produktu do provozu se zakazuje do doby, že bude stanoveno, že strojní zařízení odpovídá všem zásadním požadavkům směrnice 2006/42/ES.

Příslušné výrobky se vyrábí a testují podle příslušných norem jakosti.

Zmocněnec pro sestavení technických podkladů:

NAKAJIMA NOBUHIRO



Únor 2022

NAKAJIMA NOBUHIRO

Hlavní jednatel
Vedoucí marketingového oddělení, IM G
Podniková jednotka IM