

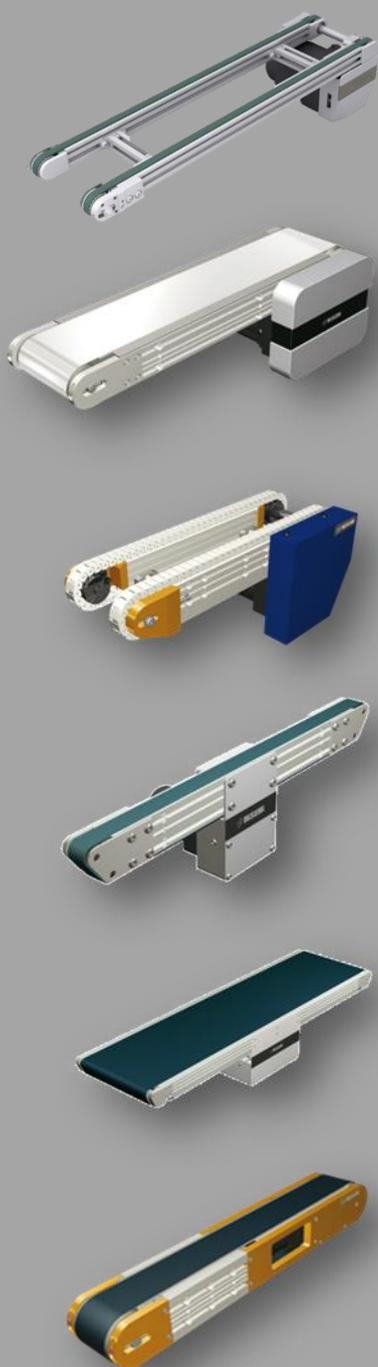

## Driftsvejledning Transportsystemer



Læs driftsvejledningen inden ibrugtagningen!

Følg sikkerhedsanvisningerne!

Opbevares til senere anvendelse! Denne dokumentation underligger ingen revisionstjeneste!

Dette er en oversættelse af den originale driftsvejledning.  
MISUMI Europa GmbH  
DANSK – Februar 2022



Denne driftsvejledning er iht. EF-maskindirektivet en bestanddel af maskinens tekniske dokumentation.

Den foreliggende betjeningsvejledning svarer til „Europa-Parlamentets og Rådets direktiv 2006/42/EF om harmonisering af medlemslandenes love og administrative bestemmelser for maskiner“ (Maskindirektiv), tillæg I, punkt 1.7.4. for fuldstændige maskiner og tillæg VI for ufuldstændige maskiner.

EU-overensstemmelseserklæringen hhv. EØF-fabrikanterklæringen findes i tillægget til denne betjeningsvejledning.

Overensstemmelseserklæringen befinder sig i appendiks af denne driftsvejledning.

Den foreliggende driftsvejledning er rettet mod den fabriksansvarlige, som skal give den videre til det ansvarlige personale for opstilling, tilslutning, anvendelse og vedligeholdelse af maskinen.

Han skal sikre sig, at informationerne i driftsvejledningen og i de vedlagte dokumenter bliver læst og forstået. Driftsvejledningen skal opbevares et kendt og let tilgængeligt sted og skal konsulteres ved den mindste tvivl.

## Redaktionel note

Producenten hæfter ikke for skader på personer, dyr eller ting samt på maskinen selv, som er opstået gennem ukorrekt brug, gennem tilsidesættelse eller utilstrækkelig hensyntagen til sikkerhedspunkterne i denne driftsvejledning, eller som forårsages af ændringer på maskinen eller af anvendelsen af uegnede reservedele.

Copyright for driftsvejledningen ligger udelukkende hos ...



eller hos deres juridiske efterfølger.

Den foreliggende driftsvejledning må kun kopieres eller videregives til tredjepart efter skriftlig tilladelse. Dette gælder os, hvis der kun kopieres eller videregives uddrag af driftsvejledningen. De samme betingelser gælder for videregivelsen af driftsvejledningen i digital form.

Stand: Februar 2022

## Piktogrammer & signalord

Efterfølgende piktogrammer og signalord anvendes i den foreliggende dokumentation. Kombinationen af et piktogram og et signalord klassificerer den pågældende sikkerhedsoplysning. Symbolet kan variere alt efter faretype.

	Symbol	Signalord	Forklaring
Død		Fare	Dette signalord skal anvendes, hvis døden eller irreversible helbredsskader kan indtræde, hvis fareoplysningen tilsidesættes.
Skade Skader på ting		Advarsel	Dette signalord henviser til personskader og skader på ting, inkl. skades-, ulykkes- og helbredsrisici.
		Forsigtig	Dette signalord oplyser om fare for skader på ting. Desuden er der en lav skadesrisiko.
Ingen skader		Pas på	Dette signalord må kun anvendes, hvis der ikke kan optræde nogen helbredsmæssige skader. Det advarer mod funktionsfejl og står uden symbol, da graden af faren er lav.
		Vigtig	Dette signalord henviser til betjeningshjælp og krydshenvisninger. Det udelukker enhver fare for skader på ting og skadesrisiko og står derfor uden advarselssymbol.

## Målgruppe

Driftsvejledningen retter sig mod personale med følgende kompetenceområder:

Arbejdsområde	Kompetence
Transport	Fagpersonale
Montering/Installation/Afmontering/ Ibrugtagning	Fagpersonale
Drift/Driftsafslutning	Instrueret personale
Klargøring	Fagpersonale
Vedligeholdelse og pleje	Fagpersonale
Fejludbedring	Fagpersonale

Definition efter EN 60204-1:

### Instrueret personale:

En person, der undervises og om nødvendigt uddannes af en faguddannet person i de opgaver, som er blevet overdraget til førstnævnte, samt de mulige farer ved ukorrekt adfærd, og der er blevet oplyst om de nødvendige sikkerhedsanordninger og sikkerhedstiltag.

### Fagpersonale:

En person, der i kraft af sin faglige uddannelse, viden og erfaring samt kendskab til relevante bestemmelser kan vurdere det arbejde, personen har fået tildelt, og bedømme mulige farer!

## Arkivering

- Driftsvejledningen som en del af den tekniske dokumentation opbevares hos producenten som dokumentation i mindst 10 år!
- Vejledningen skal altid være tilgængelig!

## EU-overensstemmelseserklæringens/EØF-fabrikanterklæringens gyldighedsområde

Den foreliggende betjeningsvejledning gælder for de i kapitel 1 fra side 2 beskrevne transportsystemer med de nævnte konfigurationsmuligheder.

Som regel leveres transportsystemer fra MISUMI Europa GmbH færdigmonteret med CE-mærke og EU-overensstemmelseserklæring. MISUMI Europa GmbH leverer også transportsystemer uden drev og/eller uden transportbånd efter individuelle kundønsker!

I tillægget, kapitel 11 i denne betjeningsvejledning finder du derfor både en EU-overensstemmelseserklæring for fuldstændige maskiner og en EØF-fabrikanterklæring for ufuldstændige maskiner.

## EU-overensstemmelseserklæringens gyldighedsområde

EU-overensstemmelseserklæringen er gældende for komplette transportsystemer (med drev og bånd) og for transportsystemer uden bånd under hensyntagen til kravene i kapitel 4.4 og 8.2. Transportsystemerne har et CE-mærke.

## EØF-fabrikanterklæringens gyldighedsområde

EØF-fabrikanterklæringen er gældende for transportsystemer uden drev. Transportsystemerne har intet CE-mærke.

<b>1. Identifikation .....</b>	<b>2</b>	4.3.23	CVSEE	23
1.1 MISUMI-artikelnumpersystem	2	4.3.24	CVSFE	23
1.2 Korrekt anvendelse	3	4.3.25	CVSXE	24
1.3 Uhensigtsmæssig anvendelse	3	4.3.26	CVSYE	24
<b>2. Generelle oplysninger .....</b>	<b>4</b>	4.3.27	CVSFAE	25
2.1 Garanti og hæftelse	4	4.3.28	CVSFBE	25
2.2 Driftsvejledningens mål	4	4.3.29	CVSFCE	26
2.3 Symboler	4	4.3.30	CVSFDE	26
2.3.1 Påbudssymboler	4	4.3.31	CVSJAE	27
2.3.2 Advarselstegn	4	4.3.32	CVSMAE	27
2.3.3 Forbudstegn	4	4.3.33	CVLPAE	28
2.3.4 Faretegn	4	4.3.34	CVMAE	28
<b>3. Sikkerhedsoplysninger .....</b>	<b>5</b>	4.3.35	CVMBE	29
3.1 Gyldighedsområde	5	4.3.36	CVSTCE	29
3.1.1 Pligter	5	4.3.37	CVSTRE	30
3.1.2 Operatørens pligter	5	4.3.38	CVGTAE	30
3.1.3 Betjeningspersonalets pligter	6	4.3.39	CVGTBE	31
3.2 Farer/Resterende farer	6	4.3.40	CVGTNE	31
3.2.1 Farer – Emissioner	7	4.3.41	CVGTPE	32
3.2.2 Farer – mekanisk energi	7	4.3.42	CVSPAЕ	32
3.3 Nødtilfælde	8	4.3.43	CVSSAE	33
<b>4. Opbygning og funktion .....</b>	<b>9</b>	4.3.44	CVDSAE	33
4.1 Tekniske data	9	4.3.45	CVDSBE	34
4.2 Oversigt transportør	9	4.3.46	CVSPCE	34
4.2.1 Monteringsvarianter drivmotor	9	4.4	Removersigt	35
4.2.2 Båndtransportør	9	4.4.1	Tekniske data – Rem	35
4.2.3 Kædetransportør	10	4.4.2	Udskiftning af bånd/plastkæder	38
4.2.4 Tandremstransportør	10	4.5	Komponenter – Elektrisk system/styring	41
4.3 Transportsystem-konfigurationer	10	4.5.1	Drivmotor	41
4.3.1 SVKAE	12	4.5.2	Elektrisk omdrejningstalsregulator	41
4.3.2 SVKBE	12	4.6	Beskyttelsestildækninger	42
4.3.3 SVKNE	13	4.7	Hyppigt stillede spørgsmål (FAQ)	42
4.3.4 SVKRE	13	<b>5. Transport, montering, tilslutning.....</b>	<b>43</b>	
4.3.5 GVHAE	14	5.1	Transport	43
4.3.6 GVFAE	14	5.2	Montering	43
4.3.7 GVHNE	15	5.2.1	Udpakning og opstilling	43
4.3.8 GVFNE	15	5.2.2	Juster transportsystem	44
4.3.9 GV TSAE	16	5.3	Driftsbetingelser	44
4.3.10 GV TSNE	16	5.4	Tilslutning	44
4.3.11 GVTWAUE	17	5.4.1	Maskinens tilslutningssteder	45
4.3.12 GVTWASE	17	5.5	Tilslutningsskemaer	47
4.3.13 GVTWNUE	18	5.5.1	Motorproducent A (Panasonic-motor)	47
4.3.14 GVTWNSE	18	5.5.2	Motorproducent B (Oriental-motor)	48
4.3.15 CVGAE	19	5.6	Tilslutning af drev fra andre producenter	49
4.3.16 CVGCE	19	5.6.1	Maks. tilladt drejningsmoment	49
4.3.17 CVGNE	20	5.6.2	Maks. tilladt transporthastighed	49
4.3.18 CVGRE	20	5.6.3	Mål drivmotor	49
4.3.19 CVGBE	21	5.6.4	Drivmotor-adapterplader	51
4.3.20 CVGDE	21	<b>6. Betjening.....</b>	<b>52</b>	
4.3.21 CVGPE	22	6.1	Ibrugtagning	52
4.3.22 CVGWE	22	6.2	Funktionskontrol inden drift	52
		6.3	Tilkobling af transportsystem	52
		<b>7. Driftsafslutning.....</b>	<b>53</b>	

7.1	Frakobling af transportsystem	53
7.2	Standsning af maskinen	53
7.3	Opbevaring af maskinen	53
7.4	Bortskaffelse af maskinen	54
<b>8.</b>	<b>Udstyr og tilbehør.....</b>	<b>55</b>
8.1	Skift drev	55
8.2	Udskift rem	55
8.2.1	Udskift rem – Hoveddrev	56
8.2.2	Udskift rem – Mellemdrev	57
8.2.3	Udskift rem – Integreret drev	58
8.3	Slingrekorrektur	58
8.3.1	Slingrekorrektur hoveddrev-transportør	58
8.3.2	Slingrekorrektur mellemdrev-transportør	59
8.3.3	Slingrekorrektur – Integreret drev	59
8.4	Stramning af båndet	59
8.5	Genbrugtagning	59
8.6	Tilbehør	60
8.6.1	Bordstativ	60
8.6.2	Monteringsholdere (støtter)	60
8.6.3	Metalføringsskinner	60

## Indholdsfortegnelse

8.6.4	Plastføringsskinner	60
8.6.5	Føringsskinne-holdere	61
8.6.6	Overføringsvalser	61
8.6.7	Plasttildækninger	61
8.7	Reserve dele	61
8.8	Bestilling	61
<b>9.</b>	<b>Vedligeholdelse .....</b>	<b>62</b>
9.1	Rengøring af transportsystemet	63
9.2	Emballering af maskindele	63
9.3	Vedligeholdelsesinstruktioner	63
9.4	Afslutning af vedligeholdelsesarbejdet	64
<b>10.</b>	<b>Føjludbedring.....</b>	<b>65</b>
10.1	Forløb ved driftsfejl	65
10.2	Udbedring af fejl	65
10.3	Hyppigt stillede spørgsmål (FAQ)	65
	<b>EU-overensstemmelseserklæring .....</b>	<b>67</b>
	<b>EU-fabrikant erklæring.....</b>	<b>68</b>

## 1. Identifikation

<b>Betegnelse</b>	Transportsystemer* <ul style="list-style-type: none"> <li>■ Transportsystem (komplet)</li> <li>■ Transportsystem uden drev</li> <li>■ Transportsystem uden bånd</li> <li>■ Transportsystem uden drev/bånd</li> </ul>
<b>Byggeår</b>	2022
<b>Levetid</b>	<ul style="list-style-type: none"> <li>■ 10.000 timer, typisk 5 år (8 h/dag, 5 dage/ugen ved konstant belastning) under normale driftsbetingelser</li> <li>■ En øget belastning, snavs, slitage eller stærk varme kan påvirke disse værdier!</li> </ul>

<b>Producent</b>	MISUMI Europa GmbH Franklinstraße 61–63 D-60486 Frankfurt am Main Germany
<b>E-mail</b>	<a href="mailto:Mail.tech@misumi-europe.com">Mail.tech@misumi-europe.com</a>
<b>Web</b>	<a href="http://www.misumi-europe.com">www.misumi-europe.com</a>

\* Den foreliggende betjeningsvejledning er på samme måde gældende for forskellige transportsystem-konfigurationer! I givet fald henvises der til forskelle i gyldighedsområdet i begyndelsen af det pågældende kapitel!

### 1.1 MISUMI-artikelnumpersystem

MISUMI-artikelnumpere indeholder transportsystemets generelle tekniske specifikationer og parametre i kodet format.

**XXXX-100-1000-25-TA230-IM-25-H-C**

XXXX	Transportørens typebetegnelse
100	Bredde i mm
1000	Længde i mm
25	Motoreffekt i watt
TA230	Indikator for driftsspænding i V
IM/SCM	Indikator for reguleringsvarianten
25	Indikator for udvekslingsforhold
H	Indikator for båndspecifikationen
C	Indikator for motorproducenten

Artikelnumrene afviger, alt efter transportsystemets konfiguration. Nedenfor beskrives kode-logikken.

### Transportsystem (komplet)

#### SVKAE-100-500-25-TA230-SCM-12.5-H-B

SVKAE	Transportørens typebetegnelse
100	Bredde i mm
500	Længde i mm
25	Motoreffekt i watt
TA230 (230V/50 Hz)	Driftsspænding i V
SCM (servomotor)	Reguleringsvariant
12,5	Transmissionens udvekslingsforhold
H	Båndspecifikation
B (Oriental motor)	Motorproducent

### Transportsystem uden drev

#### SVKAE-100-500-25-[NV]-[NM]-[NH]-H-[R]\*

SVKAE	Transportørens typebetegnelse
100	Bredde i mm
500	Længde i mm
25	Motoreffekt i watt
-	Driftsspænding i V
-	Reguleringsvariant
-	Transmissionens udvekslingsforhold
H	Båndspecifikation
-	Motorproducent

\* uden motor, uden gearhoved, uden pasfedre

### Transportsystem uden bånd

#### SVKAE-100-500-25-TA230-SCM-12.5-[J]-B

SVKAE	Transportørens typebetegnelse
100	Bredde i mm
500	Længde i mm
25	Motoreffekt i watt
TA230 (230V/50 Hz)	Driftsspænding i V
SCM (servomotor)	Reguleringsvariant
12,5	Transmissionens udvekslingsforhold
-	Båndspecifikation
B (Oriental motor)	Motorproducent

### Transportsystem uden drev/bånd

#### SVKAE-100-500-25-[NV]-[NM]-[NH]-[J]-[R]

SVKAE	Transportørens typebetegnelse
100	Bredde i mm
500	Længde i mm
25	Motoreffekt i watt
-	Driftsspænding i V
-	Reguleringsvariant
-	Transmissionens udvekslingsforhold
-	Båndspecifikation
-	Motorproducent

## 1.2 Korrekt anvendelse

Transportsystemerne bruges udelukkende til lineær transport af faste transportelementer i en defineret transportretning, som svarer til de specifikke bæreevner og materialeegenskaber af den pågældende rem. Transportelementerne sættes på transportsystemet og bliver transporteret over hele remmens længde.

Transportsystemer, der leveres uden transportbånd, anvendes korrekt, hvis de aldrig igangsættes uden monteret transportbånd. Den anvendte rem er enten en original MISUMI-tilbehørsdel eller en transportrem, hvis tekniske kendeteg (se hertil kapitel 4.4, fra side 35) svarer til dem ved de originale MISUMI-transportremme.

Transportsystemer, der leveres uden drivmotor, anvendes korrekt, hvis de drivmotorer, der tilkobles hos ejeren, opfylder de tekniske specifikationer i kapitel 4.5.1 fra side 41.

Transportsystemerne er udelukkende tiltænkt anvendelsen i en ikke eksplosiv atmosfære.

En anden eller udvidet brug af maskinen gælder som ukorrekt og dermed uhensigtsmæssig. I dette tilfælde kan sikkerheden og dens beskyttelse blive påvirket. Virksomheden MISUMI Europa GmbH hæfter ikke for skader, der opstår heraf.

Til den korrekte anvendelse hører også:

- at være opmærksom på alle oplysninger i driftsvejledningen
- at være opmærksom på alle sikkerhedsoplysninger
- at overholde inspektions- og vedligeholdelsesarbejde

## 1.3 Uhensigtsmæssig anvendelse

Uhensigtsmæssige anvendelser, som kan medføre farer for brugeren, tredjepart eller maskinerne, er for alle driftstyper:

- anvendelsen af transportsystemerne og deres elektriske udstyr i strid med den korrekte anvendelse (1.2),
- tilførslen af ikke frigivne transportelementer, som f.eks. sand, grus og alle andre granulerede transportelementer og/eller emneholdere, hvis form og mål afviger fra den planlagte form og mål for transportsystemerne,
- kørsel af personer og dyr på systemerne,
- betjening af transportsystemerne i reverseringsdrift,
- betjening af transportsystemerne ud over de fysiske "Driftsbetingelser", der beskrives fra side 44,
- ændring af styringssoftwaren uden forudgående aftale med MISUMI Europa GmbH,
- ændringer på transportsystemerne samt til- og ombygninger uden forudgående aftale med MISUMI Europa GmbH,
- betjening af transportsystemerne i strid med bestemmelser i driftsvejledningen vedrørende sikkerhedsoplysninger, installation, drift, vedligeholdelse og pleje, klargøring og fejl,
- at slå bro over eller tage transportsystemernes

- sikkerheds- og beskyttelsesanordninger ud af drift,
- betjening af transportsystemerne ved/med åbenlyse fejl,
- reparations-, rengørings- og vedligeholdelsesarbejde, uden at transportsystemerne er blevet slukket.

### ADVARSEL



#### Fare gennem uhensigtsmæssig anvendelse

Der kan opstå farer (driftsfejl, skader) gennem uhensigtsmæssig anvendelse af maskinen.

Maskinen må udelukkende bruges jf. det korrekte anvendelsesformål!

### ADVARSEL



#### Fare gennem ikke tilladte ændringer

Der kan opstå fare gennem selvstændige ændringer på maskinen og anvendelsen af reservedele fra eksterne producenter.

Der må udelukkende anvendes originale reserve- og sliddele fra producenten!

Der må ikke foretages ændringer, til- eller ombygninger på maskinen uden tilladelse fra MISUMI Europa GmbH! Dette gælder også for svejsning på bærende komponenter!

## 2. Generelle oplysninger

### 2.1 Garanti og hæftelse

Principielt gælder de „Almene salgs- og leveringsbetingelser“ fra MISUMI Europa GmbH. De står til rådighed for operatøren senest ved underskrivelsen af kontrakten.

Garanti- og erstatningskrav ved personskader og skader på genstande er udelukket, hvis de kan tilbageføres til en eller flere af de efterfølgende årsager:

- uhensigtsmæssig anvendelse af transportsystemerne,
- forkert montering, ibrugtagning, betjening og vedligeholdelse af transportsystemerne,
- betjening af transportsystemerne med defekte sikkerhedsanordninger,
- tilsidesættelse af oplysningerne i driftsvejledningen,
- selvstændige konstruktionsændringer på transportsystemerne,
- mangelfulde vedligeholdelses-, reparations- og plejetiltag,
- katastrofetilfælde gennem påvirkning udefra eller force majeure.

### 2.2 Driftsvejledningens mål

Denne driftsvejledning bruges som support og indeholder alle nødvendige oplysninger, som man skal være opmærksom på i forbindelse med den generelle sikkerhed, transport, installation, drift, vedligeholdelse og klargøring.

Denne driftsvejledning med alle sikkerhedsoplysninger (samt alle yderligere dokumenter af modulerne fra eksterne leverandører) skal:

- overholdes, læses og forstås (især viden om sikkerhedsoplysningerne) af alle personer, der arbejder på maskinen,
- være frit tilgængelig for alle,
- konsulteres ved den mindste tvivl (sikkerhed).

### 2.3 Symboler

**FARE**

**Fare gennem tilsidesættelse af sikkerhedsymboler**

Der kan opstå farer gennem tilsidesættelse af advarseloplysningerne og -symbolerne på maskinen og i driftsvejledningen

Vær opmærksom på advarseloplysninger og -symboler!

## Generelle oplysninger

De efterfølgende særlige sikkerhedssymboler efter DIN 4844-2 anvendes på pågældende tekststeder i denne driftsvejledning og på faresteder på maskinen og kræver alt efter kombinationen af signalord og symbol særlig opmærksomhed.

### 2.3.1 Påbudssymboler

	Brug sikkerhedsbeklædning!		Frakobl fra nettet!
	Brug hovedværn!		Brug håndbeskyttelse!
	Brug sikkerhedssko!		Brug beskyttelsesbriller!
	Sikr tilstand!		Frikobl inden arbejde!
	Vær opmærksom på ekstrainformationer!		Vær opmærksom på dokumentation!

### 2.3.2 Advarselstegn

	Varm overflade		Farlig elektrisk spænding
	Nedstyrtningsfare		Fare for kvæstelser
	Fare for at snuble		Håndskader
	Glidefare		Automatisk opstart
	Ekspllosiv atmosfære		Svævende last
	Sundhedsskadelige eller irriterende stoffer		Brandfarlige stoffer
	Indtræksfare		Farested
	Sundhedsfarlige emissioner		Vippende last

### 2.3.3 Forbudstegn

	Adgang forbudt for uvedkommende		Ild, åben ild og rygning forbudt
	Må ikke stilles eller opbevares		Adgang forbudt
	Slukning med vand forbudt		Træd ikke ind under løftet last

### 2.3.4 Faretegn

	miljøfarlig
--	-------------

### 3. Sikkerhedsoplysninger

#### 3.1 Gyldighedsområde

##### FARE



##### Fare gennem tilsidesættelse af sikkerhedsoplysninger

Der kan opstå farer ved tilsidesættelse af driftsvejledningen og alle sikkerhedsoplysninger i den.

Læs driftsvejledningen omhyggeligt inden den første ibrugtagning! Opfyld de påkrævede sikkerhedsbetingelser inden den første ibrugtagning!

Vær opmærksom på generelle sikkerhedsoplysninger og også de særlige sikkerhedsoplysninger, der er tilføjet til de andre kapitler og komponentdokumentationer!

Vær opmærksom på sikkerhedsoplysningerne på maskinen!

Maskinen er bygget i overensstemmelse med det nyeste tekniske niveau under iagttagelse af anerkendte sikkerhedstekniske regler. For at udelukke farer for liv og helbred af brugeren og tredjepart eller skader på maskinen må maskinen udelukkende anvendes til den korrekte anvendelse og i en åbenlys sikkerhedsteknisk upåklagelig tilstand.

Maskinoperatøren eller de personer, der har fået til opgave at betjene maskinen, hæfter for skader på ting og personer, som kan tilbageføres til, at anvisningerne i driftsvejledningen er blevet tilsidesat.

Fejl, som vil kunne påvirke sikkerheden negativt, skal udbedres omgående.

Man skal være opmærksom på alle sikkerheds- og fareoplysninger på maskinen, og de skal altid være lette at læse.

#### 3.1.1 Pligter

##### FARE



##### Fare gennem uagtsom adfærd ved maskinen

Til trods for mange beskyttelses- og sikkerhedsanordninger kan der opstå farer i forbindelse med uagtsom adfærd ved maskinen.

Der skal altid arbejdes omhyggeligt og forsigtigt på maskinen! Tilsidesættelsen af sikkerhedsoplysninger fører til, at alle krav om skadeserstatning bortfalder!

Følgende forhold kan forhøje maskinens farepotentiale:

- svigt af vigtige funktioner på maskinen,
- svigt af foreskrevne metoder vedr. vedligeholdelse, pleje,
- fare for personer gennem elektrisk, mekanisk påvirkning.

#### 3.1.2 Operatørens pligter

En sikkerhedsrelateret tilstand og anvendelse af maskinen er forudsætningen for en drift af maskinen uden farer. Derfor er maskinoperatøren forpligtet til at være opmærksom på, at følgende punkter skal overholdes:

- Sikr, at maskinen udelukkende betjenes af uddannet og autoriseret personale! Vær opmærksom på den tilladte lavalder iflg. loven!
- Forbyd arbejdsmåder, der truer sikkerheden og er farlige! Kontroller evt. personalets handlinger!
- Lad personale, der skal uddannes, oplæres, instrueres eller der er i gang med en almen uddannelse, kun arbejde på maskinen under konstant opsyn af en erfaren person!
- Få personalet med en underskrift til at bekræfte, at det har forstået driftsvejledningen!
- Sikr, at der altid befinder sig et eksemplar af den komplette driftsvejledning ved maskinen!
- Kontroller regelmæssigt, at driftsvejledningen er komplet og i en læselig tilstand!
- Foreskriv tilsvarende sikkerhedsbeklædning for aktiviteter med forhøjet skadesrisiko!
- Fastlæg ansvarsområder svarende til de forskellige opgaveområder (drift, vedligeholdelse)!
- Forpligt betjenings- og vedligeholdelsespersonalet til at omgående at melde sikkerhedsmangler, der optræder og kan registreres, til deres overordnede!

##### FARE



##### Livsfare gennem ukorrekt menneskelig adfærd ved maskinen og arbejde med manglende kvalifikationer



Der kan opstå farer gennem forkert betjening pga. manglende kvalifikationer eller generel ukorrekt menneskelig adfærd ved maskinen.

Operatøren skal ved hjælp af betjeningsanvisninger forpligtende styre arbejdet på maskinen!

Vedligeholdelses-, rengøringsarbejde og fejludbedring må kun udføres af fagpersonale!

Arbejde på den elektriske forsyning må kun udføres af fagpersonale!

Personale, der arbejder ved maskinen, skal uddannes med jævne mellemrum og gøres opmærksom på de indbyggede sikkerhedsanordninger!

**ADVARSEL**

**Risiko for personskade på grund af manglende bånd**

Der er risiko for personskade, hvis transportbåndet ikke er lagt på, og hvis bevægelige komponenter er tilgængelige, når transportsystemet er tændt.

Under udskiftning af transportbåndet, eller hvis transportbåndet ikke er lagt på, skal transportsystemet være isoleret sikkert fra den elektriske spændingsforsyning!

Transportsystemet må aldrig tændes uden transportbånd, fordi det samtidigt er en sikkerhedsanordning, der forhindrer, at bevægelige komponenter er tilgængelige!

**3.1.3 Betjeningspersonalets pligter**

Betjeningspersonalet er forpligtet til at bidrage til at undgå arbejdsulykker og deres følger gennem deres personlige adfærd.

**ADVARSEL**

**Der kan opstå farer for personer og den korrekte drift gennem utilstrækkeligt kvalificeret personale.**

Anlægget må udelukkende betjenes af instrueret personale! Nyt betjeningspersonale skal indarbejdes af eksisterende betjeningspersonale! Personalets ansvarsområde, ansvar og overvågning skal reguleres præcist af operatøren!

Personalet for de ovenstående kompetenceområder skal udvise tilsvarende kvalifikationer for dette arbejde (uddannelse, instruktion). Dette kan, hvis påkrævet, ske på vegne af operatøren gennem producenten! Ved tilsidesættelse bortfalder alle garantikrav!

**ADVARSEL**

**Fare gennem mangelfuld tilstand af maskinen**

Der kan opstå farer ved maskinen gennem fejl eller fejlfunktioner, bl.a. ved sikkerhedsanordningerne.

En gang pr. vagt skal sikkerhedsanordningernes tilstand, forsyningsledningerne og maskinens samlede tilstand kontrolleres!

Maskinen må ikke tilkobles og skal sikres mod utilsigtet ibrugtagning!

**3.2 Farer/Resterende farer**

På transportsystemerne kan der ved tilfælde af fejl eller også ved almindelig drift opstå forskellige faresituationer pga. frigivet energi.

I kabler og anordninger af driftsmidlerne befinder der sig selv efter frakoblingen stadig noget restenergi.

**Pas på**

Til trods for alle sikkerhedstiltag kan der stadig være nogle ikke åbenlyse restriksi!

Restrisici kan reduceres, ved at man er opmærksom på sikkerhedsoplysningerne, den korrekte anvendelse samt driftsvejledningen og betjeningsanvisninger!

Med hensyn til arbejdssikkerhed er det nødvendigt med en betjeningsanvisning, som operatøren skal udarbejde!

Farekilde	Eksempel
elektrisk energi	elektroniske komponenter og frit tilgængelige strømførende moduler
mekanisk energi	drivaksler, rem og kæder
termisk energi	varme overflader af motorer
restenergi	mekanisk og elektrisk restenergi efter frakobling af anlægget
emissioner	luftlyd (støj)

**FARE**

**Livsfare gennem elektrisk stød pga. defekte elektriske dele, ved berøring af spændingsførende dele, ukorrekt menneskelig adfærd og manglende kvalifikationer**

Der kan opstå farer gennem elektrisk energi og restenergi. Der vil i ca. 5 minutter efter frakoblingen af maskinen stadig være elektrisk restenergi i ledninger, anordninger og apparater.



I styreskabet og ved tilslutningssteder af de elektriske komponenter kan der være frit tilgængelige spændingsførende komponenter!

Transportsystemet skal fra påbegyndelsen af arbejdet frikobles elektrisk og sikres mod, at det tilkobles igen utilsigtet og uautoriseret!

Arbejde på den elektriske forsyning eller frit tilgængelige strømførende komponenter må kun udføres af el-fagpersonale!

Overtrædelser (f.eks. frit tilgængelige kontakter, forkert pålægning af jordledningen osv.) kan føre til elektriske stød og som følge af dette til alvorlige skader, i værste fald med døden til følge!

**ADVARSEL**

**Forbrændingsfare gennem varme overflader**

Ved berøring af motorenes udvendige kabinet under driften og selv efter frakoblingen kan der opstå fare for skader gennem varme overflader.



Overhold sikkerhedsafstanden, og bær passende sikkerhedsbeklædning!

**3.2.1 Farer – Emissioner**

Transportsystemernes varige lydtrykniveau er maks. <70 dB(A). Afhængigt af betingelserne på stedet kan der opstå et højere eller lavere lydtrykniveau.

Transporten af transportelementerne eller remmens beskaffenhed kan generere et højere lydtryk. Lydtrykniveauet skal overvåges af operatøren, og der skal evt. udføres egnede sikkerhedstiltag. I disse tilfælde kan der forespørges om støjværn hos producenten.

**ADVARSEL**

**Fare for skader gennem støj**

Der kan optræde høreskader gennem det varige lydtrykniveau fra maskinen.



Beskyt mod støjbetinget høretab gennem et høreværn!

Der optræder ingen andre emissioner ved transportøren.

**3.2.2 Farer – mekanisk energi**
**ADVARSEL**

**Fare for kvæstelser og håndskader**

Der kan opstå fare for skader, hvis man kommer ind imellem bevægelige komponenter såsom transportkæde eller -rem og faststående maskinkomponenter.



Under driften er det strengt forbudt at gribe eller træde ind i maskinens aktive områder! Ved rengøring, klargøring, vedligeholdelse eller ved fejludbedring skal man være opmærksom på mulige farer for kvæstelser!

Arbejde på maskinen er kun tilladt for fagpersonale og kun, når maskinen står stille!

Bær personligt sikkerhedsudstyr!

**ADVARSEL**

**Fare gennem indfangning, opvikling gennem transportsystemer (transportelementer, der rager ud, bevægelige emneholdere, kæder og rem)**

Der kan opstå fare for kvæstelser af kropsdele i alle livsfasen af maskinerne, hvis beklædning, legemsdele, hår eller værktøjer bliver indfanget eller trukket ind. Især i fareområder af kraftoverførselselementer eller transportsystemernes transportsystemer.



Stil transportelementer på emneholdere på en sådan måde, at disse på intet tidspunkt er til fare for personale eller maskinen!

Betjen maskinen aldrig uden sikkerhedsanordninger (mekanisk og elektronisk)! Slå kun bro over eller afmonter sikkerhedsanordninger, hvis det er strengt nødvendigt!

Vær opmærksom på, at ingen uvedkommende personer har adgang til maskinen under ibrugtagningen!

Forbyd adgangen til arbejds- og serviceområdet for tredjepart!

Bær tætsiddende sikkerhedsbeklædning!

Bær personligt sikkerhedsudstyr!

**ADVARSEL**

**Fare for kvæstelser ved transportelementer, der ophobes**

Ved transportelementer, der ophobes, kan fingre og hænder kvæstes mellem transportelementerne gennem køtrykket, når man prøver at fjerne årsagen, eller transportelementer kan falde fra transportsystemet på ens fødder.



Ved fejl skal transportøren omgående frakobles!

Transportelementer, der blevet indeklemt eller har sat sig fast, skal fjernes med et hjælpemiddel (f.eks. pincet)! Aldrig med ubeskyttede hænder!

Bær personlig sikkerhedsbeklædning!

**ADVARSEL**

**Nedstyrtningsfare ved transport af personer**

Der kan opstå farer, hvis personer stiller sig på transportørerne eller lader sig transportere på dem.

Stig aldrig op kørende eller stillestående transportsystemer eller kør med dem!

Forbyd ophold for tredjepart!

Sikr adgangen til transportsystemet!

**3.3 Nødtilfælde****Vigtig**

Besøg førstehjælpskurser med jævne mellemrum!

Betjeningsanvisningerne fra anlæggets operatør mht. adfærd i nødstilfælde (brand, ulykke) skal overholdes. De efterfølgende oplysninger er blot generelle adfærdsanbefalinger fra standard-institutterne.

**FARE****Livsfare gennem elektrisk stød**

Der er livsfare pga. elektriske stød ved slukningsforsøg af elektriske brande med vand.



Driftsstofbrande (olier, benzin, opløsningsmidler) samt elektriske brande må aldrig slukkes med vand!



Brandbekæmpelse med CO<sub>2</sub>!

Anlæg skal – hvis muligt – frakobles inden brandbekæmpelse!

## 4. Opbygning og funktion



### Sikkerhedsoplysninger

Vær opmærksom på sikkerhedsoplysningerne i kapitel 3, „Sikkerhedsoplysninger“!

Desuden skal man være opmærksom på alle sikkerhedsoplysninger og -symboler på transportsystemerne og i producentdokumentationerne i appendiks.

### 4.1 Tekniske data

Nominal spænding	230 V
tilladt spændingsvariation	± 10 %
Frekvens	50 Hz
tilladt frekvensvariation	1 %
Motorsikring	6W/k. A.; 15W/0.4A; 25W/0.6A; 40W/1.0A; 60W/1.4A; 90W/2.0A
Strømtilslutningstype	Fast tilslutning
Luftlyd	≥ 55 ≤ 70 dB
elektromagnetisk kompatibilitet	jf. EMC-direktivet og de gældende EMC-standarde for anvendelse på industriområdet
eksplosiv atmosfære	nej
Transporthastighed	konstant eller regulerbar



### Tekniske data

Yderligere oplysninger og udførlige tekniske data om de enkelte transportsystemer findes i de efterfølgende beskrivelser samt i de pågældende producentdokumentationer af motorer. Disse er vedlagt denne driftsvejledning!

### 4.2 Oversigt transportør

MISUMI tilbyder tre forskellige transportsystemer med forskellig konstruktion, afhængigt af kundens ønsker og transportmaterialet.

- Båndtransportør
- Kædetransportør
- Tandremstransportør

Transportsystemerne består alt efter type (fladrem-, tandrem-, plastkæde-transportør) af:

- en individuel profilramme,
- en drivmotor med eller uden omdrejningstalsregulator,
- remvendehjul,
- transportrem.

Styringen af transportøren sker, afhængigt af motoren, gennem motorbeskyttelseskontakter eller elektroniske styreapparater.

### 4.2.1 Monteringsvarianter drivmotor

Der findes tre måder at montere drevet på transportsystemet.

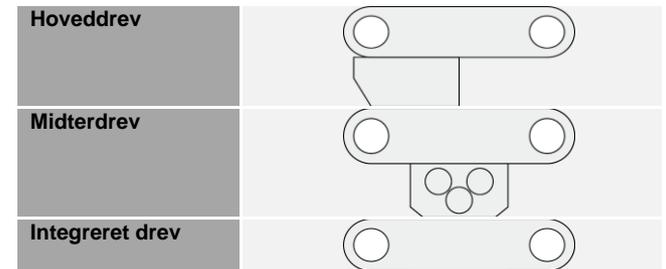

### 4.2.2 Båndtransportør

#### Mekanisk konstruktion

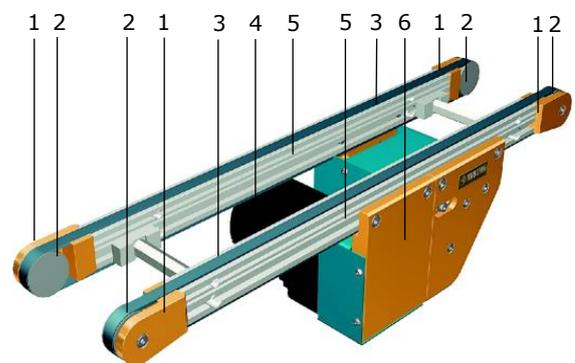

- |   |                       |   |                                |
|---|-----------------------|---|--------------------------------|
| 1 | Sikkerhedsafskærmning | 4 | Profilramme                    |
| 2 | Båndrulle             | 5 | Sikkerhedsafskærmning for drev |
| 3 | Transportbånd         | 6 | Drev (her hoveddrev)           |

#### Særlige egenskaber

- Ensporet
- Støjsvag transport
- Transport af stykgods
- Supplement til rullebaner
- Kan nemt kombineres med anden transportteknik
- Båndleje fuldt integreret i rammen
- Båndtilbageføring i rammen
- Lange transportører er udstyret med båndruller i nederste transportbånd
- Modulerne kan nemt kombineres med hinanden
- Nem vedligeholdelse
- Der fås en version med sikkerhedskile for båndløbet
- Der fås versioner med knivkant

### 4.2.3 Kædetransportør

#### Mekanisk konstruktion

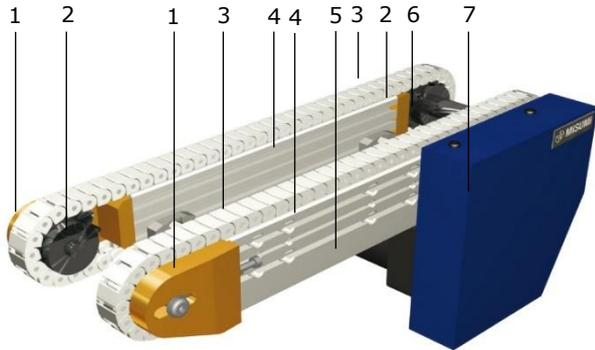

1	Sikkerhedsafskærmning	5	Drev (her hoveddrev)
2	Kædehjul	6	Drivaksel
3	Plastkæde	7	Sikkerhedsafskærmning for drev
4	Profilramme		

#### Særlige egenskaber

- Tospolet
- Drevet er formsluttende og uden slip
- Transport af tung last
- Kæderne styres og kan efterspændes
- Kædestrengene drives frem af motoren via en drivaksel og sikrer dermed et synkront løb

### 4.2.4 Tandremstransportør

#### Mekanisk konstruktion

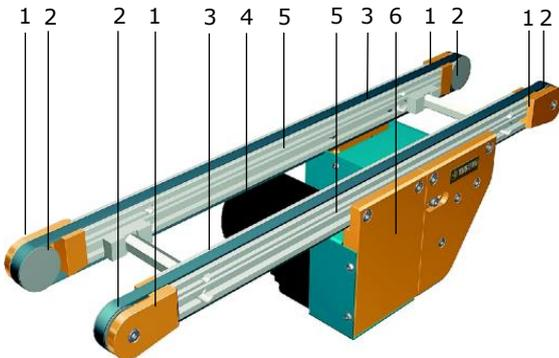

1	Sikkerhedsafskærmning	4	Drev (her midterdrev)
2	Båndrulle	5	Profilramme
3	Tandremme	6	Sikkerhedsafskærmning for drev

#### Særlige egenskaber

- Tospolet
- Drevet er formsluttende og uden slip
- Transport af voluminøse dele
- Tandremmene styres og kan efterspændes
- Tandremmene drives frem af motoren via en drivaksel og sikrer dermed et synkront løb

### 4.3 Transportsystem-konfigurationer

MISUMI-transportssystemer er konfigureret komplet, men forskelligt, alt efter planlægning og bestilling.

- Transportsystem med drev og bånd
- Transportsystem uden drev
- Transportsystem uden bånd
- Transportsystem uden drev og uden bånd



#### Bemærk

Se de forskellige gyldighedsområder for transportsystemkonfigurationerne i den foreliggende betjeningsvejledning og de specielle sikkerhedsanvisninger for transportsystemer uden transportbånd og/eller drev!



#### Tilbehør

Der fås forskellige tilbehørsdele til de transportsystemer, der er beskrevet nedenfor. Du finder yderligere oplysninger i kapitlet „Tilbehør“ fra side 60.

Side	Betegnelse	Type
12	SVKAE	Fladrem-transportør
12	SVKBE	Fladrem-transportør
13	SVKNE	Fladrem-transportør
13	SVKRE	Fladrem-transportør
14	GVHAE	Fladrem-transportør
14	GVFAE	Fladrem-transportør
15	GVHNE	Fladrem-transportør
15	GVFNE	Fladrem-transportør
16	GVTSAE	Tandrem-transportør
16	GVTSNE	Tandrem-transportør
17	GVTWAUE	Tandrem-transportør
17	GVTWASE	Tandrem-transportør
18	GVTWNUE	Tandrem-transportør
18	GVTWNSE	Tandrem-transportør
19	CVGAE	Fladrem-transportør
19	CVGCE	Fladrem-transportør
20	CVGNE	Fladrem-transportør
20	CVGRE	Fladrem-transportør
21	CVGBE	Fladrem-transportør
21	CVGDE	Fladrem-transportør
22	CVGPE	Fladrem-transportør
22	CVGWE	Fladrem-transportør
23	CVSEE	Fladrem-transportør
23	CVSFE	Fladrem-transportør
24	CVSXE	Fladrem-transportør
24	CVSYE	Fladrem-transportør
25	CVSFAE	Fuldrem-transportør
25	CVSFBE	Fuldrem-transportør
26	CVSFCE	Fuldrem-transportør
26	CVSFDE	Fuldrem-transportør
27	CVSJAE	Fladrem-transportør
27	CVSMAE	Fladrem-transportør
28	CVLPAE	Fladrem-transportør
28	CVMAE	Fladrem-transportør
29	CVMBE	Fladrem-transportør
29	CVSTCE	Tandrem-transportør
30	CVSTRE	Tandrem-transportør
30	CVGTAE	Tandrem-transportør
31	CVGTBE	Tandrem-transportør
31	CVGTNE	Tandrem-transportør
32	CVGTPE	Tandrem-transportør
32	CVSPAЕ	Plastkæde-transportør
33	CVSSAE	Rustfrit stål rem-transportør
33	CVDSAE	Fladrem-transportør med klodser
34	CVDSBE	Fladrem-transportør med klodser
34	CVSPCE	Plastkæde-transportør

## 4.3.1 SVKAE

**Særlige kendetegn**

- Fladrem-transportør, ensporet
- Remskive Ø 30 mm
- Hoveddrev

**Tekniske data**

Rembredde (mm)*	50~400	
Længde (mm)*	300~3000	
Vægt (kg)*	3.7~28.8	
Effekt (W)*	6	25
Spænding (V)	230	
Frekvens (Hz)	50	

\* Oplysninger er afhængige af transportørens udførelse

**Transportydelse**

Den tilladte overføringsmasse (vertikal i kg) afhængigt af båndhastighed (horizontal i m/min) og valgt omsætningsforhold

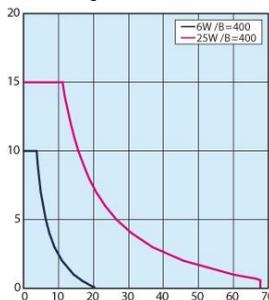
**Drevhoved-reduktionsforhold**

Båndhastighed (m/min) afhængigt af frekvensen og det valgte drevhoved-reduktionsforhold

	Båndhastighed	
	50 Hz	60 Hz
5	56.4	67.7
7.5	37.6	45.1
9	31.3	37.6
12.5	22.6	27.1
15	18.8	22.6
18	15.7	18.8
25	11.3	13.5
30	9.4	11.3
36	7.8	9.4
50	5.6	6.8
60	4.7	5.6
75	3.8	4.5
90	3.1	3.8
100	2.8	3.4
120	2.4	2.8
150	1.9	2.3
180	1.6	1.9

## 4.3.2 SVKBE

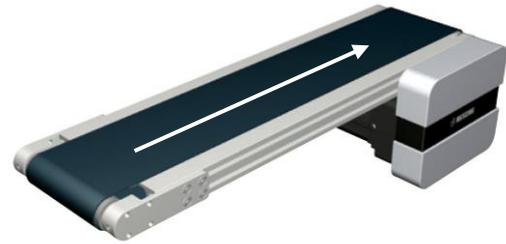
**Særlige kendetegn**

- Fladrem-transportør, ensporet
- Remskive Ø 30 mm
- Hoveddrev
- Rem med styrekile som slingrebeskyttelse

**Tekniske data**

Rembredde (mm)*	50~400	
Længde (mm)*	300~3000	
Vægt (kg)*	3.7~28.8	
Effekt (W)*	6	25
Spænding (V)	230	
Frekvens (Hz)	50	

\* Oplysninger er afhængige af transportørens udførelse

**Transportydelse**

Den tilladte overføringsmasse (vertikal i kg) afhængigt af båndhastighed (horizontal i m/min) og valgt omsætningsforhold

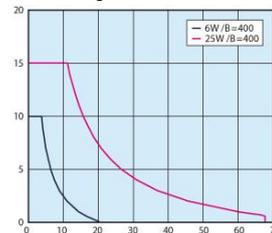
**Drevhoved-reduktionsforhold**

Båndhastighed (m/min) afhængigt af frekvensen og det valgte drevhoved-reduktionsforhold

	Båndhastighed	
	50 Hz	60 Hz
5	56.4	67.7
7.5	37.6	45.1
9	31.3	37.6
12.5	22.6	27.1
15	18.8	22.6
18	15.7	18.8
25	11.3	13.5
30	9.4	11.3
36	7.8	9.4
50	5.6	6.8
60	4.7	5.6
75	3.8	4.5
90	3.1	3.8
100	2.8	3.4
120	2.4	2.8
150	1.9	2.3
180	1.6	1.9

**Yderligere oplysninger**

- Tilslutning ▶ fra side 44
- Karakteristiske værdier rem ▶ fra side 35
- Tilbehør ▶ fra side 60

**Yderligere oplysninger**

- Tilslutning ▶ fra side 44
- Karakteristiske værdier rem ▶ fra side 35
- Tilbehør ▶ fra side 60

## 4.3.3 SVKNE

**Særlige kendetegn**

- Fladrem-transportør, ensporet
- Remskive Ø 30 mm
- Mellemdrev

**Tekniske data**

<b>Rembredde (mm)*</b>	50~400				
<b>Længde (mm)*</b>	390~3000				
<b>Vægt (kg)*</b>	5.4~41.5				
<b>Effekt (W)*</b>	6	25	40	60	90
<b>Spænding (V)</b>	230				
<b>Frekvens (Hz)</b>	50				

\* Oplysninger er afhængige af transportørens udførelse

**Transportydelse**

Den tilladte overføringsmasse (vertikal i kg) afhængigt af båndhastighed (horizontal i m/min) og valgt omsætningsforhold

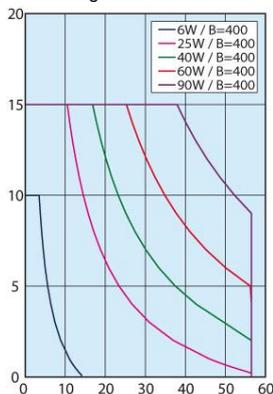
**Drevhoved-reduktionsforhold**

Båndhastighed (m/min) afhængigt af frekvensen og det valgte drevhoved-reduktionsforhold

	Båndhastighed	
	50 Hz	60 Hz
5	47.1	56.5
7.5	31.4	37.7
9	26.2	31.4
12.5	18.8	22.6
15	15.7	18.8
18	13.1	15.7
25	9.4	11.3
30	7.9	9.4
36	6.5	7.9
50	4.7	5.7
60	3.9	4.7
75	3.1	3.8
90	2.6	3.1
100	2.4	2.8
120	2.0	2.4
150	1.6	1.9
180	1.3	1.6

**Yderligere oplysninger**

- Tilslutning ▶ fra side 44  
 Karakteristiske værdier rem ▶ fra side 35  
 Tilbehør ▶ fra side 60

## 4.3.4 SVKRE

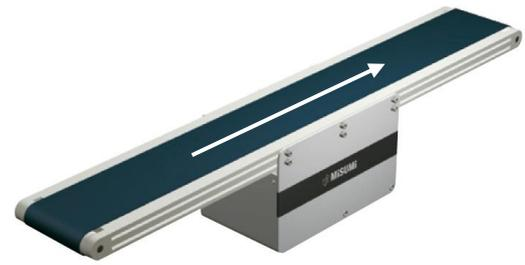
**Særlige kendetegn**

- Fladrem-transportør, ensporet
- Remskive Ø 30 mm
- Mellemdrev
- Rem med styrekile som slingrebeskyttelse

**Tekniske data**

<b>Rembredde (mm)*</b>	50~400				
<b>Længde (mm)*</b>	390~3000				
<b>Vægt (kg)*</b>	5.4~41.5				
<b>Effekt (W)*</b>	6	25	40	60	90
<b>Spænding (V)</b>	230				
<b>Frekvens (Hz)</b>	50				

\* Oplysninger er afhængige af transportørens udførelse

**Transportydelse**

Den tilladte overføringsmasse (vertikal i kg) afhængigt af båndhastighed (horizontal i m/min) og valgt omsætningsforhold

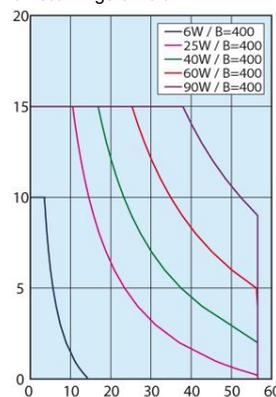
**Drevhoved-reduktionsforhold**

Båndhastighed (m/min) afhængigt af frekvensen og det valgte drevhoved-reduktionsforhold

	Båndhastighed	
	50 Hz	60 Hz
5	47.1	56.5
7.5	31.4	37.7
9	26.2	31.4
12.5	18.8	22.6
15	15.7	18.8
18	13.1	15.7
25	9.4	11.3
30	7.9	9.4
36	6.5	7.9
50	4.7	5.7
60	3.9	4.7
75	3.1	3.8
90	2.6	3.1
100	2.4	2.8
120	2.0	2.4
150	1.6	1.9
180	1.3	1.6

**Yderligere oplysninger**

- Tilslutning ▶ fra side 44  
 Karakteristiske værdier rem ▶ fra side 35  
 Tilbehør ▶ fra side 60

## 4.3.5 GVHAE

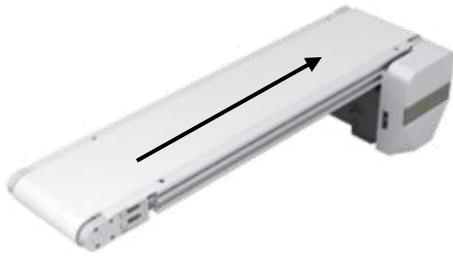
**Særlige kendetegn**

- Fladrem-transportør, ensporet
- Remskive Ø 30 mm
- Hoveddrev

**Tekniske data**

<b>Rembredde (mm) *</b>	30~300
<b>Længde (mm)*</b>	240~2000
<b>Vægt (kg)*</b>	3.9~15.1
<b>Effekt (W)*</b>	6      25
<b>Spænding (V)</b>	230
<b>Frekvens (Hz)</b>	50

\* Oplysninger er afhængige af transportørens udførelse

**Transportydelse**

Den tilladte overføringsmasse (vertikal i kg) afhængigt af båndhastighed (horizontal i m/min) og valgt omsætningsforhold

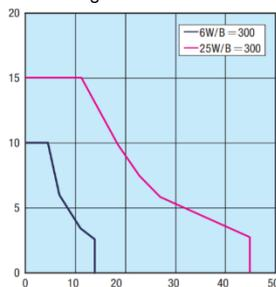
**Drevhoved-reduktionsforhold**

Båndhastighed (m/min) afhængigt af frekvensen og det valgte drevhovedreduktionsforhold

	Båndhastighed	
	50 Hz	60 Hz
<b>5</b>	56.4	67.7
<b>7.5</b>	37.6	45.1
<b>9</b>	31.3	37.6
<b>12.5</b>	22.6	27.1
<b>15</b>	18.8	22.6
<b>18</b>	15.7	18.8
<b>25</b>	11.3	13.5
<b>30</b>	9.4	11.3
<b>36</b>	7.8	9.4
<b>50</b>	5.6	6.8
<b>60</b>	4.7	5.6
<b>75</b>	3.8	4.5
<b>90</b>	3.1	3.8
<b>100</b>	2.8	3.4
<b>120</b>	2.4	2.8
<b>150</b>	1.9	2.3
<b>180</b>	1.6	1.9

**Yderligere oplysninger**

- Tilslutning ▶ fra side 44
- Karakteristiske værdier rem ▶ fra side 35
- Tilbehør ▶ fra side 60

## 4.3.6 GVFAE

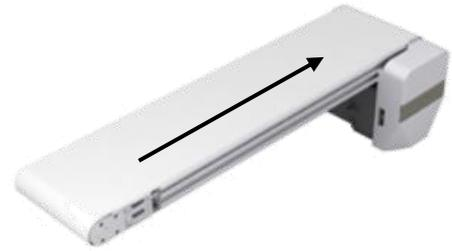
**Særlige kendetegn**

- Fladrem-transportør, ensporet
- Remskive Ø 30 mm
- Hoveddrev
- Fuldrem

**Tekniske data**

<b>Rembredde (mm) *</b>	50~300
<b>Længde (mm)*</b>	240~2000
<b>Vægt (kg)*</b>	3.9~15.1
<b>Effekt (W)*</b>	6      25
<b>Spænding (V)</b>	230
<b>Frekvens (Hz)</b>	50

\* Oplysninger er afhængige af transportørens udførelse

**Transportydelse**

Den tilladte overføringsmasse (vertikal i kg) afhængigt af båndhastighed (horizontal i m/min) og valgt omsætningsforhold

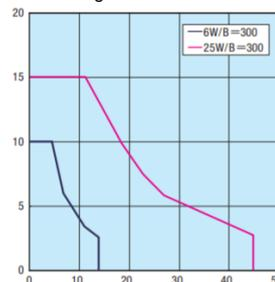
**Drevhoved-reduktionsforhold**

Båndhastighed (m/min) afhængigt af frekvensen og det valgte drevhovedreduktionsforhold

	Båndhastighed	
	50 Hz	60 Hz
<b>5</b>	56.4	67.7
<b>7.5</b>	37.6	45.1
<b>9</b>	31.3	37.6
<b>12.5</b>	22.6	27.1
<b>15</b>	18.8	22.6
<b>18</b>	15.7	18.8
<b>25</b>	11.3	13.5
<b>30</b>	9.4	11.3
<b>36</b>	7.8	9.4
<b>50</b>	5.6	6.8
<b>60</b>	4.7	5.6
<b>75</b>	3.8	4.5
<b>90</b>	3.1	3.8
<b>100</b>	2.8	3.4
<b>120</b>	2.4	2.8
<b>150</b>	1.9	2.3
<b>180</b>	1.6	1.9

**Yderligere oplysninger**

- Tilslutning ▶ fra side 44
- Karakteristiske værdier rem ▶ fra side 35
- Tilbehør ▶ fra side 60

## 4.3.7 GVHNE

**Særlige kendetegn**

- Fladrem-transportør, ensporet
- Remskive Ø 30 mm
- Mellemdrev

**Tekniske data**

<b>Rembredde (mm) *</b>	30~300
<b>Længde (mm)*</b>	320~2000
<b>Vægt (kg)*</b>	7.8~24.1
<b>Effekt (W)*</b>	25    40    60    90
<b>Spænding (V)</b>	230
<b>Frekvens (Hz)</b>	50

\* Oplysninger er afhængige af transportørens udførelse

**Transportydelse**

Den tilladte overføringsmasse (vertikal i kg) afhængigt af båndhastighed (horisontal i m/min) og valgt omsætningsforhold

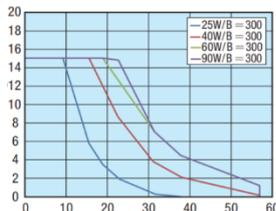
**Drevhoved-reduktionsforhold**

Båndhastighed (m/min) afhængigt af frekvensen og det valgte drevhovedreduktionsforhold

	Båndhastighed	
	50 Hz	60 Hz
5	47.1	56.5
7.5	31.4	37.7
9	26.2	31.4
12.5	18.8	22.6
15	15.7	18.8
18	13.1	15.7
25	9.4	11.3
30	7.9	9.4
36	6.5	7.9
50	4.7	5.7
60	3.9	4.7
75	3.1	3.8
90	2.6	3.1
100	2.4	2.8
120	2	2.4
150	1.6	1.9
180	1.3	1.6

**Yderligere oplysninger**

- Tilslutning ▶ fra side 44  
 Karakteristiske værdier rem ▶ fra side 35  
 Tilbehør ▶ fra side 60

## 4.3.8 GVFNE

**Særlige kendetegn**

- Fladrem-transportør, ensporet
- Remskive Ø 30 mm
- Mellemdrev
- Fuldrem

**Tekniske data**

<b>Rembredde (mm) *</b>	50~300
<b>Længde (mm)*</b>	320~2000
<b>Vægt (kg)*</b>	7.8~24.1
<b>Effekt (W)*</b>	25    40    60    90
<b>Spænding (V)</b>	230
<b>Frekvens (Hz)</b>	50

\* Oplysninger er afhængige af transportørens udførelse

**Transportydelse**

Den tilladte overføringsmasse (vertikal i kg) afhængigt af båndhastighed (horisontal i m/min) og valgt omsætningsforhold

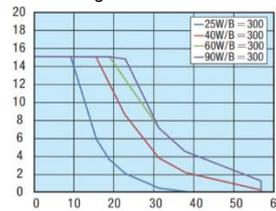
**Drevhoved-reduktionsforhold**

Båndhastighed (m/min) afhængigt af frekvensen og det valgte drevhovedreduktionsforhold

	Båndhastighed	
	50 Hz	60 Hz
5	47.1	56.5
7.5	31.4	37.7
9	26.2	31.4
12.5	18.8	22.6
15	15.7	18.8
18	13.1	15.7
25	9.4	11.3
30	7.9	9.4
36	6.5	7.9
50	4.7	5.7
60	3.9	4.7
75	3.1	3.8
90	2.6	3.1
100	2.4	2.8
120	2	2.4
150	1.6	1.9
180	1.3	1.6

**Yderligere oplysninger**

- Tilslutning ▶ fra side 44  
 Karakteristiske værdier rem ▶ fra side 35  
 Tilbehør ▶ fra side 60

## 4.3.9 GVTSAE

**Særlige kendetegn**

- Tandrem-transportør, ensporet
- Remskive Ø 30 mm
- Hoveddrev

**Tekniske data**

Rembredde (mm) *	10
Længde (mm)*	190~2000
Vægt (kg)*	2.2~5.2
Effekt (W)*	6      25
Spænding (V)	230
Frekvens (Hz)	50

\* Oplysninger er afhængige af transportørens udførelse

**Transportydelse**

Den tilladte overføringsmasse (vertikal i kg) afhængigt af båndhastighed (horizontal i m/min) og valgt omsætningsforhold

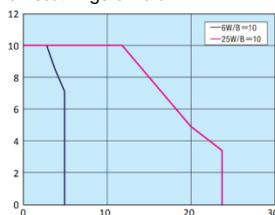
**Drevhoved-reduktionsforhold**

Båndhastighed (m/min) afhængigt af frekvensen og det valgte drevhovedreduktionsforhold

	Båndhastighed	
	50 Hz	60 Hz
5	30.0	36.0
7.5	20.0	24.0
9	16.7	20.0
12.5	12.0	14.4
15	10.0	12.0
18	8.3	10.0
25	6.0	7.2
30	5.0	6.0
36	4.2	5.0
50	3.0	3.6
60	2.5	3.0
75	2.0	2.4
90	1.7	2.0
100	1.5	1.8
120	1.2	1.5
150	1.0	1.2
180	0.8	1.0

**Yderligere oplysninger**

- Tilslutning ▶ fra side 44
- Karakteristiske værdier rem ▶ fra side 35
- Tilbehør ▶ fra side 60

## 4.3.10 GVTSNE

**Særlige kendetegn**

- Tandrem-transportør, ensporet
- Remskive Ø 30 mm
- Mellemdrev

**Tekniske data**

Rembredde (mm) *	10
Længde (mm)*	200~2000
Vægt (kg)*	2.3~5.3
Effekt (W)*	6      25
Spænding (V)	230
Frekvens (Hz)	50

\* Oplysninger er afhængige af transportørens udførelse

**Transportydelse**

Den tilladte overføringsmasse (vertikal i kg) afhængigt af båndhastighed (horizontal i m/min) og valgt omsætningsforhold

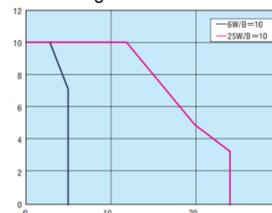
**Drevhoved-reduktionsforhold**

Båndhastighed (m/min) afhængigt af frekvensen og det valgte drevhovedreduktionsforhold

	Båndhastighed	
	50 Hz	60 Hz
5	30.0	36.0
7.5	20.0	24.0
9	16.7	20.0
12.5	12.0	14.4
15	10.0	12.0
18	8.3	10.0
25	6.0	7.2
30	5.0	6.0
36	4.2	5.0
50	3.0	3.6
60	2.5	3.0
75	2.0	2.4
90	1.7	2.0
100	1.5	1.8
120	1.2	1.5
150	1.0	1.2
180	0.8	1.0

**Yderligere oplysninger**

- Tilslutning ▶ fra side 44
- Karakteristiske værdier rem ▶ fra side 35
- Tilbehør ▶ fra side 60

## 4.3.11 GVTWAUE

**Særlige kendetegn**

- Tandrem-transportør, dobbeltsporet
- Remskive Ø 30 mm
- Hoveddrev (INDEN I motoren)

**Tekniske data**

<b>Rembredde (mm) *</b>	50~300
<b>Længde (mm)*</b>	250~2000
<b>Vægt (kg)*</b>	3.4~8.3
<b>Effekt (W)*</b>	6      25
<b>Spænding (V)</b>	230
<b>Frekvens (Hz)</b>	50

\* Oplysninger er afhængige af transportørens udførelse

**Transportydelse**

Den tilladte overføringsmasse (vertikal i kg) afhængigt af båndhastighed (horizontal i m/min) og valgt omsætningsforhold

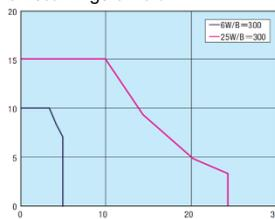
**Drevhoved-reduktionsforhold**

Båndhastighed (m/min) afhængigt af frekvensen og det valgte drevhovedreduktionsforhold

	Båndhastighed	
	50 Hz	60 Hz
<b>5</b>	30.0	36.0
<b>7.5</b>	20.0	24.0
<b>9</b>	16.7	20.0
<b>12.5</b>	12.0	14.4
<b>15</b>	10.0	12.0
<b>18</b>	8.3	10.0
<b>25</b>	6.0	7.2
<b>30</b>	5.0	6.0
<b>36</b>	4.2	5.0
<b>50</b>	3.0	3.6
<b>60</b>	2.5	3.0
<b>75</b>	2.0	2.4
<b>90</b>	1.7	2.0
<b>100</b>	1.5	1.8
<b>120</b>	1.2	1.5
<b>150</b>	1.0	1.2
<b>180</b>	0.8	1.0

**Yderligere oplysninger**

- Tilslutning ▶ fra side 44
- Karakteristiske værdier rem ▶ fra side 35
- Tilbehør ▶ fra side 60

## 4.3.12 GVTWASE

**Særlige kendetegn**

- Tandrem-transportør, enssporet
- Remskive Ø 30 mm
- Hoveddrev (UDEN FOR motoren)

**Tekniske data**

<b>Rembredde (mm) *</b>	50~2300
<b>Længde (mm)*</b>	250~2000
<b>Vægt (kg)*</b>	3.4~8.3
<b>Effekt (W)*</b>	6      25
<b>Spænding (V)</b>	230
<b>Frekvens (Hz)</b>	50

\* Oplysninger er afhængige af transportørens udførelse

**Transportydelse**

Den tilladte overføringsmasse (vertikal i kg) afhængigt af båndhastighed (horizontal i m/min) og valgt omsætningsforhold

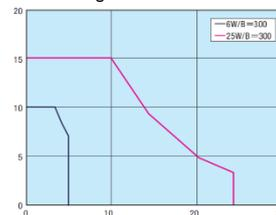
**Drevhoved-reduktionsforhold**

Båndhastighed (m/min) afhængigt af frekvensen og det valgte drevhovedreduktionsforhold

	Båndhastighed	
	50 Hz	60 Hz
<b>5</b>	30.0	36.0
<b>7.5</b>	20.0	24.0
<b>9</b>	16.7	20.0
<b>12.5</b>	12.0	14.4
<b>15</b>	10.0	12.0
<b>18</b>	8.3	10.0
<b>25</b>	6.0	7.2
<b>30</b>	5.0	6.0
<b>36</b>	4.2	5.0
<b>50</b>	3.0	3.6
<b>60</b>	2.5	3.0
<b>75</b>	2.0	2.4
<b>90</b>	1.7	2.0
<b>100</b>	1.5	1.8
<b>120</b>	1.2	1.5
<b>150</b>	1.0	1.2
<b>180</b>	0.8	1.0

**Yderligere oplysninger**

- Tilslutning ▶ fra side 44
- Karakteristiske værdier rem ▶ fra side 35
- Tilbehør ▶ fra side 60

## 4.3.13 GVTWNUE

**Særlige kendetegn**

- Tandrem-transportør, dobbeltsporet
- Remskive Ø 30 mm
- Mellemdrev (INDEN I motoren)

**Tekniske data**

Rembredde (mm) *	50~300
Længde (mm)*	280~2000
Vægt (kg)*	3.5~8.5
Effekt (W)*	6      25
Spænding (V)	230
Frekvens (Hz)	50

\* Oplysninger er afhængige af transportørens udførelse

**Transportydelse**

Den tilladte overføringsmasse (vertikal i kg) afhængigt af båndhastighed (horisontal i m/min) og valgt omsætningsforhold

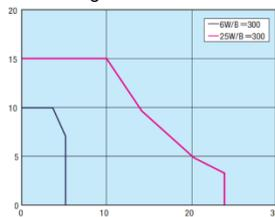
**Drevhoved-reduktionsforhold**

Båndhastighed (m/min) afhængigt af frekvensen og det valgte drevhovedreduktionsforhold

	Båndhastighed	
	50 Hz	60 Hz
5	30.0	36.0
7.5	20.0	24.0
9	16.7	20.0
12.5	12.0	14.4
15	10.0	12.0
18	8.3	10.0
25	6.0	7.2
30	5.0	6.0
36	4.2	5.0
50	3.0	3.6
60	2.5	3.0
75	2.0	2.4
90	1.7	2.0
100	1.5	1.8
120	1.2	1.5
150	1.0	1.2
180	0.8	1.0

**Yderligere oplysninger**

- Tilslutning ▶ fra side 44
- Karakteristiske værdier rem ▶ fra side 35
- Tilbehør ▶ fra side 60

## 4.3.14 GVTWNSE

**Særlige kendetegn**

- Tandrem-transportør, dobbeltsporet
- Remskive Ø 30 mm
- Mellemdrev (UDEN FOR motoren)

**Tekniske data**

Rembredde (mm) *	50~300
Længde (mm)*	280~2000
Vægt (kg)*	3.5~8.5
Effekt (W)*	6      25
Spænding (V)	230
Frekvens (Hz)	50

\* Oplysninger er afhængige af transportørens udførelse

**Transportydelse**

Den tilladte overføringsmasse (vertikal i kg) afhængigt af båndhastighed (horisontal i m/min) og valgt omsætningsforhold

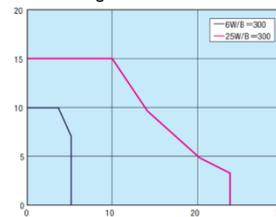
**Drevhoved-reduktionsforhold**

Båndhastighed (m/min) afhængigt af frekvensen og det valgte drevhovedreduktionsforhold

	Båndhastighed	
	50 Hz	60 Hz
5	30.0	36.0
7.5	20.0	24.0
9	16.7	20.0
12.5	12.0	14.4
15	10.0	12.0
18	8.3	10.0
25	6.0	7.2
30	5.0	6.0
36	4.2	5.0
50	3.0	3.6
60	2.5	3.0
75	2.0	2.4
90	1.7	2.0
100	1.5	1.8
120	1.2	1.5
150	1.0	1.2
180	0.8	1.0

**Yderligere oplysninger**

- Tilslutning ▶ fra side 44
- Karakteristiske værdier rem ▶ fra side 35
- Tilbehør ▶ fra side 60

## 4.3.15 CVGAE

**Særlige kendetegn**

- Fladrem-transportør, ensporet
- Remskive Ø 30 mm
- Hoveddrev
- Bred transportoverflade

**Tekniske data**

Rembredde (mm)*	30~300		
Længde (mm)*	190~2000		
Vægt (kg)*	4.2~17.4		
Effekt (W)*	6	25	
Spænding (V)	230		
Frekvens (Hz)	50		

\* Oplysninger er afhængige af transportørens udførelse

**Transportydelse**

Den tilladte overføringsmasse (vertikal i kg) afhængigt af båndhastighed (horizontal i m/min) og valgt omsætningsforhold

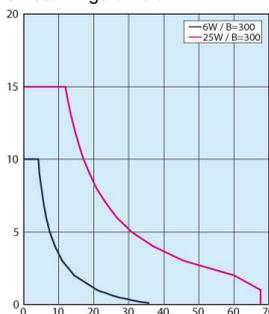
**Drevhoved-reduktionsforhold**

Båndhastighed (m/min) afhængigt af frekvensen og det valgte drevhoved-reduktionsforhold

	Båndhastighed	
	50 Hz	60 Hz
5	56.4	67.7
7.5	37.6	45.1
9	31.3	31.6
12.5	22.6	27.1
15	18.8	22.6
18	15.7	18.8
25	11.3	13.5
30	9.4	11.3
36	7.8	9.4
50	5.6	6.8
60	4.7	5.6
75	3.8	4.5
90	3.1	3.8
100	2.8	3.4
120	2.4	2.8
150	1.9	2.3
180	1.6	1.9

**Yderligere oplysninger**

- Tilslutning ▶ fra side 44  
 Karakteristiske værdier rem ▶ fra side 35  
 Tilbehør ▶ fra side 60

## 4.3.16 CVGCE

**Særlige kendetegn**

- Fladrem-transportør, ensporet
- Remskive Ø 50 mm
- Hoveddrev
- Bred transportoverflade

**Tekniske data**

Rembredde (mm)*	40~300		
Længde (mm)*	240~2000		
Vægt (kg)*	6.5~25.7		
Effekt (W)*	6	25	40
Spænding (V)	230		
Frekvens (Hz)	50		

\* Oplysninger er afhængige af transportørens udførelse

**Transportydelse**

Den tilladte overføringsmasse (vertikal i kg) afhængigt af båndhastighed (horizontal i m/min) og valgt omsætningsforhold

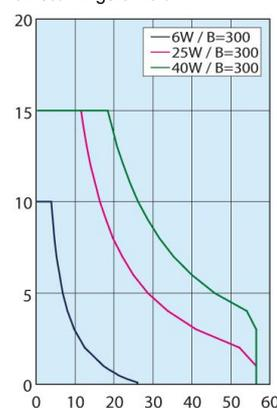
**Drevhoved-reduktionsforhold**

Båndhastighed (m/min) afhængigt af frekvensen og det valgte drevhoved-reduktionsforhold

	Båndhastighed	
	50 Hz	60 Hz
5	47.1	56.5
7.5	31.4	37.7
9	26.2	31.4
12.5	18.8	22.6
15	15.7	18.8
18	13.1	15.7
25	9.4	11.3
30	7.9	9.4
36	6.5	7.9
50	4.7	5.7
60	3.9	4.7
75	3.1	3.8
90	2.6	3.1
100	2.4	2.8
120	2.0	2.4
150	1.6	1.9
180	1.3	1.6

**Yderligere oplysninger**

- Tilslutning ▶ fra side 44  
 Karakteristiske værdier rem ▶ fra side 35  
 Tilbehør ▶ fra side 60

## 4.3.17 CVGNE

**Særlige kendetegn**

- Fladrem-transportør, ensporet
- Remskive Ø 30 mm
- Mellemdrev
- Remspænding justerbar

**Tekniske data**

Rembredde (mm)*	30~300		
Længde (mm)*	355~2000		
Vægt (kg)*	5.8~23.9		
Effekt (W)*	6	25	
Spænding (V)	230		
Frekvens (Hz)	50		

\* Oplysninger er afhængige af transportørens udførelse

**Transportydelse**

Den tilladte overføringsmasse (vertikal i kg) afhængigt af båndhastighed (horisontal i m/min) og valgt omsætningsforhold

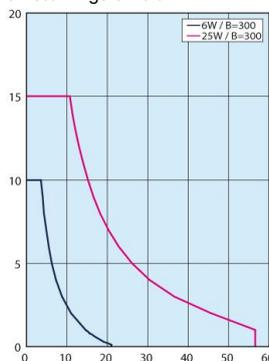
**Drevhoved-reduktionsforhold**

Båndhastighed (m/min) afhængigt af frekvensen og det valgte drevhoved-reduktionsforhold

	Båndhastighed	
	50 Hz	60 Hz
5	47.1	56.5
7.5	31.4	37.7
9	26.2	31.4
12.5	18.8	22.6
15	15.7	18.8
18	13.1	15.7
25	9.4	11.3
30	7.9	9.4
36	6.5	7.9
50	4.7	5.7
60	3.9	4.7
75	3.1	3.8
90	2.6	3.1
100	2.4	2.8
120	2.0	2.4
150	1.6	1.9
180	1.3	1.6

## 4.3.18 CVGRE

**Særlige kendetegn**

- Fladrem-transportør, ensporet
- Remskive Ø 50 mm
- Mellemdrev
- Remspænding justerbar

**Tekniske data**

Rembredde (mm)*	40~300		
Længde (mm)*	385~2000		
Vægt (kg)*	7.3~30.6		
Effekt (W)*	6	25	40
Spænding (V)	230		
Frekvens (Hz)	50		

\* Oplysninger er afhængige af transportørens udførelse

**Transportydelse**

Den tilladte overføringsmasse (vertikal i kg) afhængigt af båndhastighed (horisontal i m/min) og valgt omsætningsforhold

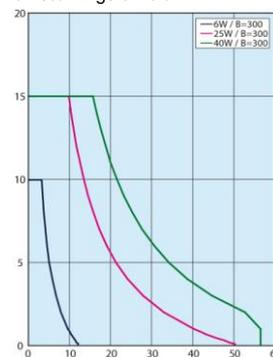
**Drevhoved-reduktionsforhold**

Båndhastighed (m/min) afhængigt af frekvensen og det valgte drevhoved-reduktionsforhold

	Båndhastighed	
	50 Hz	60 Hz
5	47.1	56.5
7.5	31.4	37.7
9	26.2	31.4
12.5	18.8	22.6
15	15.7	18.8
18	13.1	15.7
25	9.4	11.3
30	7.9	9.4
36	6.5	7.9
50	4.7	5.7
60	3.9	4.7
75	3.1	3.8
90	2.6	3.1
100	2.4	2.8
120	2.0	2.4
150	1.6	1.9
180	1.3	1.6

**Yderligere oplysninger**

- Tilslutning ▶ fra side 44  
 Karakteristiske værdier rem ▶ fra side 35  
 Tilbehør ▶ fra side 60

**Yderligere oplysninger**

- Tilslutning ▶ fra side 44  
 Karakteristiske værdier rem ▶ fra side 35  
 Tilbehør ▶ fra side 60

## 4.3.19 CVGBE

**Særlige kendetegn**

- Fladrem-transportør, ensporet
- Remskive Ø 30 mm
- Hoveddrev
- Rem med styrekile som slingrebeskyttelse

**Tekniske data**

Rembredde (mm)*	50~300		
Længde (mm)*	190~2000		
Vægt (kg)*	4.2~17.4		
Effekt (W)*	6	25	
Spænding (V)	230		
Frekvens (Hz)	50		

\* Oplysninger er afhængige af transportørens udførelse

**Transportydelse**

Den tilladte overføringsmasse (vertikal i kg) afhængigt af båndhastighed (horisontal i m/min) og valgt omsætningsforhold

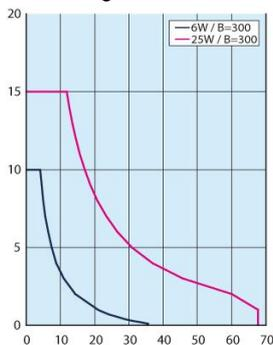
**Drevhoved-reduktionsforhold**

Båndhastighed (m/min) afhængigt af frekvensen og det valgte drevhoved-reduktionsforhold

	Båndhastighed	
	50 Hz	60 Hz
5	56.4	67.7
7.5	37.6	45.1
9	31.3	37.6
12.5	22.6	27.1
15	18.8	22.6
18	15.7	18.8
25	11.3	13.5
30	9.4	11.3
36	7.8	9.4
50	5.6	6.8
60	4.7	5.6
75	3.8	4.5
90	3.1	3.8
100	2.8	3.4
120	2.4	2.8
150	1.9	2.3
180	1.6	1.9

**Yderligere oplysninger**

- Tilslutning ▶ fra side 44
- Karakteristiske værdier rem ▶ fra side 35
- Tilbehør ▶ fra side 60

## 4.3.20 CVGDE

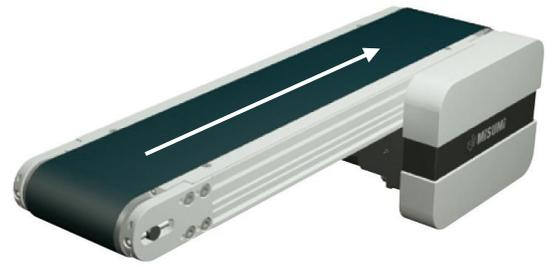
**Særlige kendetegn**

- Fladrem-transportør, ensporet
- Remskive Ø 50 mm
- Hoveddrev
- Rem med styrekile som slingrebeskyttelse

**Tekniske data**

Rembredde (mm)*	50~300		
Længde (mm)*	240~2000		
Vægt (kg)*	6.5~25.7		
Effekt (W)*	6	25	40
Spænding (V)	230		
Frekvens (Hz)	50		

\* Oplysninger er afhængige af transportørens udførelse

**Transportydelse**

Den tilladte overføringsmasse (vertikal i kg) afhængigt af båndhastighed (horisontal i m/min) og valgt omsætningsforhold

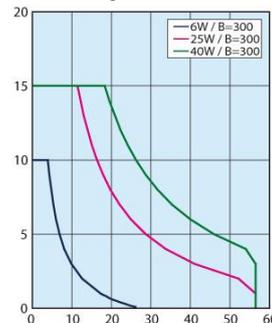
**Drevhoved-reduktionsforhold**

Båndhastighed (m/min) afhængigt af frekvensen og det valgte drevhoved-reduktionsforhold

	Båndhastighed	
	50 Hz	60 Hz
5	47.1	56.5
7.5	31.4	37.7
9	26.2	31.4
12.5	18.8	22.6
15	15.7	18.8
18	13.1	15.7
25	9.4	11.3
30	7.9	9.4
36	6.5	7.9
50	4.7	5.7
60	3.9	4.7
75	3.1	3.8
90	2.6	3.1
100	2.4	2.8
120	2.0	2.4
150	1.6	1.9
180	1.3	1.6

**Yderligere oplysninger**

- Tilslutning ▶ fra side 44
- Karakteristiske værdier rem ▶ fra side 35
- Tilbehør ▶ fra side 60

## 4.3.21 CVGPE

**Særlige kendetegn**

- Fladrem-transportør, ensporet
- Remskive Ø 30 mm
- Mellemdrev
- Rem med styrekile som slingrebeskyttelse

**Tekniske data**

Rembredde (mm)*	50~300		
Længde (mm)*	300~2000		
Vægt (kg)*	5.8~23.9		
Effekt (W)*	6	25	
Spænding (V)	230		
Frekvens (Hz)	50		

\* Oplysninger er afhængige af transportørens udførelse

**Transportydelse**

Den tilladte overføringsmasse (vertikal i kg) afhængigt af båndhastighed (horisontal i m/min) og valgt omsætningsforhold

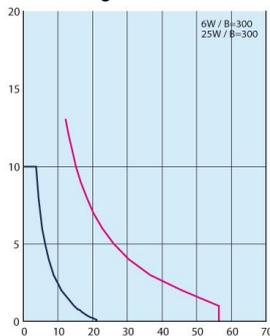
**Drevhoved-reduktionsforhold**

Båndhastighed (m/min) afhængigt af frekvensen og det valgte drevhoved-reduktionsforhold

	Båndhastighed	
	50 Hz	60 Hz
5	47.1	56.5
7.5	31.4	37.7
9	26.2	31.4
12.5	18.8	22.6
15	15.7	18.8
18	13.1	15.7
25	9.4	11.3
30	7.9	9.4
36	6.5	7.9
50	4.7	5.7
60	3.9	4.7
75	3.1	3.8
90	2.6	3.1
100	2.4	2.8
120	2.0	2.4
150	1.6	1.9
180	1.3	1.6

**Yderligere oplysninger**

- Tilslutning ▶ fra side 44  
 Karakteristiske værdier rem ▶ fra side 35  
 Tilbehør ▶ fra side 60

## 4.3.22 CVGWE

**Særlige kendetegn**

- Fladrem-transportør, ensporet
- Remskive Ø 50 mm
- Mellemdrev
- Rem med styrekile som slingrebeskyttelse

**Tekniske data**

Rembredde (mm)*	50~300		
Længde (mm)*	385~2000		
Vægt (kg)*	7.3~30.6		
Effekt (W)*	6	25	40
Spænding (V)	230		
Frekvens (Hz)	50		

\* Oplysninger er afhængige af transportørens udførelse

**Transportydelse**

Den tilladte overføringsmasse (vertikal i kg) afhængigt af båndhastighed (horisontal i m/min) og valgt omsætningsforhold

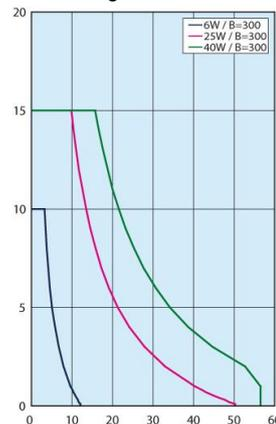
**Drevhoved-reduktionsforhold**

Båndhastighed (m/min) afhængigt af frekvensen og det valgte drevhoved-reduktionsforhold

	Båndhastighed	
	50 Hz	60 Hz
5	47.1	56.5
7.5	31.4	37.7
9	26.2	31.4
12.5	18.8	22.6
15	15.7	18.8
18	13.1	15.7
25	9.4	11.3
30	7.9	9.4
36	6.5	7.9
50	4.7	5.7
60	3.9	4.7
75	3.1	3.8
90	2.6	3.1
100	2.4	2.8
120	2.0	2.4
150	1.6	1.9
180	1.3	1.6

**Yderligere oplysninger**

- Tilslutning ▶ fra side 44  
 Karakteristiske værdier rem ▶ fra side 35  
 Tilbehør ▶ fra side 60

## 4.3.23 CVSEE

**Særlige kendetegn**

- Fladrem-transportør, ensporet, høj ydelse
- Remskive Ø 30, 60 mm
- Hoveddrev
- Mellemstor transportlængde

**Tekniske data**

Rembredde (mm)*	100~500
Længde (mm)*	440~6000
Vægt (kg)*	15.9~81.5
Effekt (W)*	60                      90
Spænding (V)	230
Frekvens (Hz)	50

\* Oplysninger er afhængige af transportørens udførelse

**Transportydelse**

Den tilladte overføringsmasse (vertikal i kg) afhængigt af båndhastighed (horisontal i m/min) og valgt omsætningsforhold

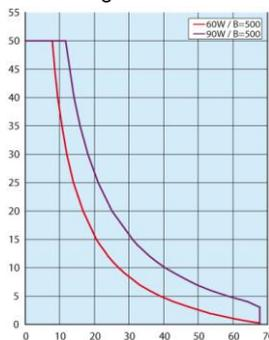
**Drevhoved-reduktionsforhold**

Båndhastighed (m/min) afhængigt af frekvensen og det valgte drevhoved-reduktionsforhold

	Båndhastighed	
	50 Hz	60 Hz
5	56.4	67.7
7.5	37.6	45.1
9	31.3	37.6
12.5	22.6	27.1
15	18.8	22.6
18	15.7	18.8
25	11.3	13.5
30	9.4	11.3
36	7.8	9.4
50	5.6	6.8
60	4.7	5.6
75	3.8	4.5
90	3.1	3.8
100	2.8	3.4
120	2.4	2.8
150	1.9	2.3
180	1.6	1.9

**Yderligere oplysninger**

- Tilslutning ▶ fra side 44
- Karakteristiske værdier rem ▶ fra side 35
- Tilbehør ▶ fra side 60

## 4.3.24 CVSFE

**Særlige kendetegn**

- Fladrem-transportør, ensporet, høj ydelse
- Remskive Ø 30, 60 mm
- Hoveddrev
- Rem med styrekile som slingrebeskyttelse

**Tekniske data**

Rembredde (mm)*	100~500
Længde (mm)*	440~6000
Vægt (kg)*	15.9~81.5
Effekt (W)*	60                      90
Spænding (V)	230
Frekvens (Hz)	50

\* Oplysninger er afhængige af transportørens udførelse

**Transportydelse**

Den tilladte overføringsmasse (vertikal i kg) afhængigt af båndhastighed (horisontal i m/min) og valgt omsætningsforhold

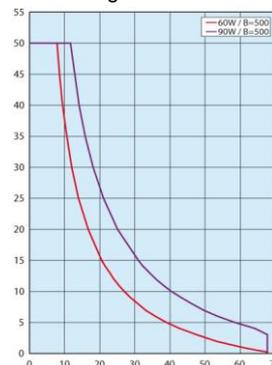
**Drevhoved-reduktionsforhold**

Båndhastighed (m/min) afhængigt af frekvensen og det valgte drevhoved-reduktionsforhold

	Båndhastighed	
	50 Hz	60 Hz
5	56.4	67.7
7.5	37.6	45.1
9	31.3	37.6
12.5	22.6	27.1
15	18.8	22.6
18	15.7	18.8
25	11.3	13.5
30	9.4	11.3
36	7.8	9.4
50	5.6	6.8
60	4.7	5.6
75	3.8	4.5
90	3.1	3.8
100	2.8	3.4
120	2.4	2.8
150	1.9	2.3
180	1.6	1.9

**Yderligere oplysninger**

- Tilslutning ▶ fra side 44
- Karakteristiske værdier rem ▶ fra side 35
- Tilbehør ▶ fra side 60

## 4.3.25 CVSXE

**Særlige kendetegn**

- Fladrem-transportør, ensporet, høj ydelse
- Remskive Ø 30 mm
- Mellemdrev
- Mellemstor transportlængde

**Tekniske data**

Rembredde (mm)*	100~500	
Længde (mm)*	480~6000	
Vægt (kg)*	20~94	
Effekt (W)*	60	90
Spænding (V)	230	
Frekvens (Hz)	50	

\* Oplysninger er afhængige af transportørens udførelse

**Transportydelse**

Den tilladte overføringsmasse (vertikal i kg) afhængigt af båndhastighed (horisontal i m/min) og valgt omsætningsforhold

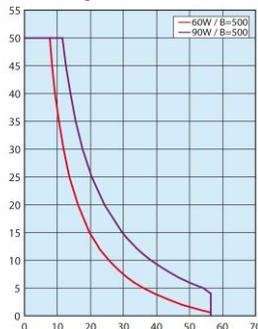
**Drevhoved-reduktionsforhold**

Båndhastighed (m/min) afhængigt af frekvensen og det valgte drevhoved-reduktionsforhold

	Båndhastighed	
	50 Hz	60 Hz
5	47.1	56.5
7.5	31.4	37.7
9	26.2	31.4
12.5	18.8	22.6
15	15.7	18.8
18	13.1	15.7
25	9.4	11.3
30	7.9	9.4
36	6.5	7.9
50	4.7	5.7
60	3.9	4.7
75	3.1	3.8
90	2.6	3.1
100	2.4	2.8
120	2.0	2.4
150	1.6	1.9
180	1.3	1.6

**Yderligere oplysninger**

- Tilslutning ▶ fra side 44
- Karakteristiske værdier rem ▶ fra side 35
- Tilbehør ▶ fra side 60

## 4.3.26 CVSYE

**Særlige kendetegn**

- Fladrem-transportør, ensporet, høj ydelse
- Remskive Ø 30 mm
- Mellemdrev
- Rem med styrekile som slingrebeskyttelse

**Tekniske data**

Rembredde (mm)*	100~500	
Længde (mm)*	480~6000	
Vægt (kg)*	20~94	
Effekt (W)*	60	90
Spænding (V)	230	
Frekvens (Hz)	50	

\* Oplysninger er afhængige af transportørens udførelse

**Transportydelse**

Den tilladte overføringsmasse (vertikal i kg) afhængigt af båndhastighed (horisontal i m/min) og valgt omsætningsforhold

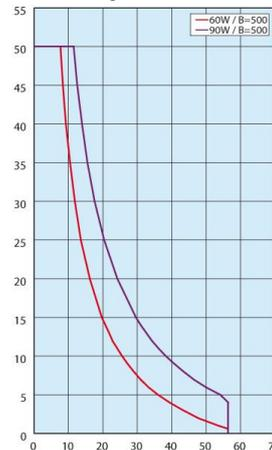
**Drevhoved-reduktionsforhold**

Båndhastighed (m/min) afhængigt af frekvensen og det valgte drevhoved-reduktionsforhold

	Båndhastighed	
	50 Hz	60 Hz
5	47.1	56.5
7.5	31.4	37.7
9	26.2	31.4
12.5	18.8	22.6
15	15.7	18.8
18	13.1	15.7
25	9.4	11.3
30	7.9	9.4
36	6.5	7.9
50	4.7	5.7
60	3.9	4.7
75	3.1	3.8
90	2.6	3.1
100	2.4	2.8
120	2.0	2.4
150	1.6	1.9
180	1.3	1.6

**Yderligere oplysninger**

- Tilslutning ▶ fra side 44
- Karakteristiske værdier rem ▶ fra side 35
- Tilbehør ▶ fra side 60

## 4.3.27 CVSFAE

**Særlige kendetegn**

- Fuldrem-transportør, ensporet
- Remskive Ø 30 mm
- Hoveddrev
- Hele overfladen kan anvendes til transport

**Tekniske data**

Rembredde (mm)*	60~300		
Længde (mm)*	280~2000		
Vægt (kg)*	4.3~16.3		
Effekt (W)*	6	25	
Spænding (V)	230		
Frekvens (Hz)	50		

\* Oplysninger er afhængige af transportørens udførelse

**Transportydelse**

Den tilladte overføringsmasse (vertikal i kg) afhængigt af båndhastighed (horisontal i m/min) og valgt omsætningsforhold

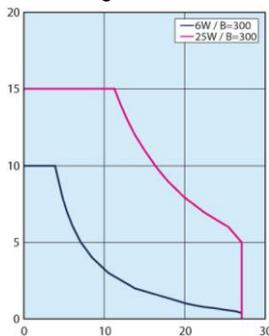
**Drevhoved-reduktionsforhold**

Båndhastighed (m/min) afhængigt af frekvensen og det valgte drevhoved-reduktionsforhold

	Båndhastighed	
	50 Hz	60 Hz
12.5	22.6	27.1
15	18.8	22.6
18	15.7	18.8
25	11.3	13.5
30	9.4	11.3
36	7.8	9.4
50	5.6	6.8
60	4.7	5.6
75	3.8	4.5
90	3.1	3.8
100	2.8	3.4
120	2.4	2.8
150	1.9	2.3
180	1.6	1.9

**Yderligere oplysninger**

- Tilslutning ▶ fra side 44
- Karakteristiske værdier rem ▶ fra side 35
- Tilbehør ▶ fra side 60

## 4.3.28 CVSFBE

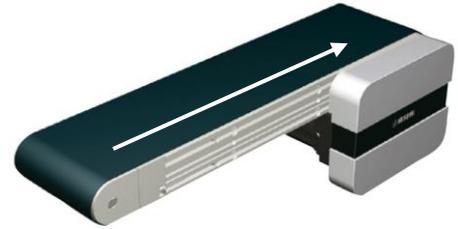
**Særlige kendetegn**

- Fuldrem-transportør, ensporet
- Remskive Ø 50 mm
- Hoveddrev
- Hele overfladen kan anvendes til transport

**Tekniske data**

Rembredde (mm)*	60~300		
Længde (mm)*	320~2000		
Vægt (kg)*	6~23.9		
Effekt (W)*	6	25	40
Spænding (V)	230		
Frekvens (Hz)	50		

\* Oplysninger er afhængige af transportørens udførelse

**Transportydelse**

Den tilladte overføringsmasse (vertikal i kg) afhængigt af båndhastighed (horisontal i m/min) og valgt omsætningsforhold

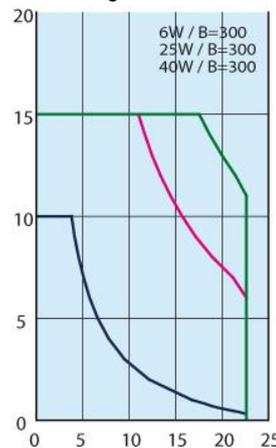
**Drevhoved-reduktionsforhold**

Båndhastighed (m/min) afhængigt af frekvensen og det valgte drevhoved-reduktionsforhold

	Båndhastighed	
	50 Hz	60 Hz
12.5	18.8	22.6
15	15.7	18.8
18	13.1	15.7
25	9.4	11.3
30	7.9	9.4
36	6.5	7.9
50	4.7	5.7
60	3.9	4.7
75	3.1	3.8
90	2.6	3.1
100	2.4	2.8
120	2.0	2.4
150	1.6	1.9
180	1.3	1.6

**Yderligere oplysninger**

- Tilslutning ▶ fra side 44
- Karakteristiske værdier rem ▶ fra side 35
- Tilbehør ▶ fra side 60

## 4.3.29 CVSFCE

**Særlige kendetegn**

- Fuldrem-transportør, ensporet
- Remskive Ø 30 mm
- Hoveddrev
- Rem med styrekile som slingrebeskyttelse
- Hele overfladen kan anvendes til transport

## Tekniske data

Rembredde (mm)*	70~300	
Længde (mm)*	280~2000	
Vægt (kg)*	4.3~16.3	
Effekt (W)*	6	25
Spænding (V)	230	
Frekvens (Hz)	50	

\* Oplysninger er afhængige af transportørens udførelse

**Transportydelse**

Den tilladte overføringsmasse (vertikal i kg) afhængigt af båndhastighed (horisontal i m/min) og valgt omsætningsforhold

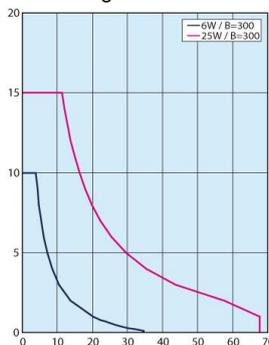
**Drevhoved-reduktionsforhold**

Båndhastighed (m/min) afhængigt af frekvensen og det valgte drevhoved-reduktionsforhold

	Båndhastighed	
	50 Hz	60 Hz
5	56.4	67.7
7.5	37.6	45.1
9	31.3	37.6
12.5	22.6	27.1
15	18.8	22.6
18	15.7	18.8
25	11.3	13.5
30	9.4	11.3
36	7.8	9.4
50	5.6	6.8
60	4.7	5.6
75	3.8	4.5
90	3.1	3.8
100	2.8	3.4
120	2.4	2.8
150	1.9	2.3
180	1.6	1.9

**Yderligere oplysninger**

- Tilslutning ▶ fra side 44  
 Karakteristiske værdier rem ▶ fra side 35  
 Tilbehør ▶ fra side 60

## 4.3.30 CVSFDE

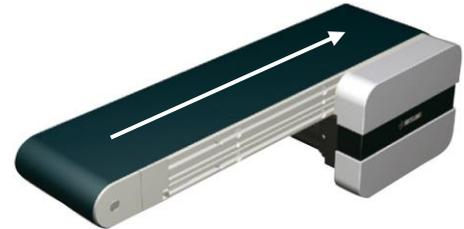
**Særlige kendetegn**

- Fuldrem-transportør, ensporet
- Remskive Ø 50 mm
- Hoveddrev
- Rem med styrekile som slingrebeskyttelse
- Hele overfladen kan anvendes til transport

## Tekniske data

Rembredde (mm)*	80~300		
Længde (mm)*	320~2000		
Vægt (kg)*	6~23.9		
Effekt (W)*	6	25	40
Spænding (V)	230		
Frekvens (Hz)	50		

\* Oplysninger er afhængige af transportørens udførelse

**Transportydelse**

Den tilladte overføringsmasse (vertikal i kg) afhængigt af båndhastighed (horisontal i m/min) og valgt omsætningsforhold

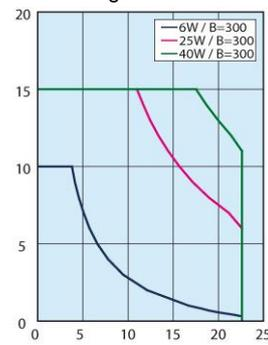
**Drevhoved-reduktionsforhold**

Båndhastighed (m/min) afhængigt af frekvensen og det valgte drevhoved-reduktionsforhold

	Båndhastighed	
	50 Hz	60 Hz
5	47.1	56.5
7.5	31.4	37.7
9	26.2	31.4
12.5	18.8	22.6
15	15.7	18.8
18	13.1	15.7
25	9.4	11.3
30	7.9	9.4
36	6.5	7.9
50	4.7	5.7
60	3.9	4.7
75	3.1	3.8
90	2.6	3.1
100	2.4	2.8
120	2.0	2.4
150	1.6	1.9
180	1.3	1.6

**Yderligere oplysninger**

- Tilslutning ▶ fra side 44  
 Karakteristiske værdier rem ▶ fra side 35  
 Tilbehør ▶ fra side 60

## 4.3.31 CVSJAE

**Særlige kendetegn**

- Fladrem-transportør, ensporet, kort udførelse
- Remskive Ø 30 mm
- Mellemdrev
- Rem med styrekile som slingrebeskyttelse

**Tekniske data**

Rembredde (mm)*	50~300	
Længde (mm)*	220~600	
Vægt (kg)*	6.7~14.3	
Effekt (W)*	6	25
Spænding (V)	230	
Frekvens (Hz)	50	

\* Oplysninger er afhængige af transportørens udførelse

**Transportydelse**

Den tilladte overføringsmasse (vertikal i kg) afhængigt af båndhastighed (horisontal i m/min) og valgt omsætningsforhold

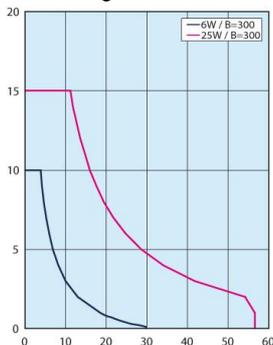
**Drevhoved-reduktionsforhold**

Båndhastighed (m/min) afhængigt af frekvensen og det valgte drevhoved-reduktionsforhold

	Båndhastighed	
	50 Hz	60 Hz
5	47.1	56.5
7.5	31.4	37.7
9	26.2	31.4
12.5	18.8	22.6
15	15.7	18.8
18	13.1	15.7
25	9.4	11.3
30	7.9	9.4
36	6.5	7.9
50	4.7	5.7
60	3.9	4.7
75	3.1	3.8
90	2.6	3.1
100	2.4	2.8
120	2.0	2.4
150	1.6	1.9
180	1.3	1.6

**Yderligere oplysninger**

- Tilslutning ▶ fra side 44  
 Karakteristiske værdier rem ▶ fra side 35  
 Tilbehør ▶ fra side 60

## 4.3.32 CVSMAE

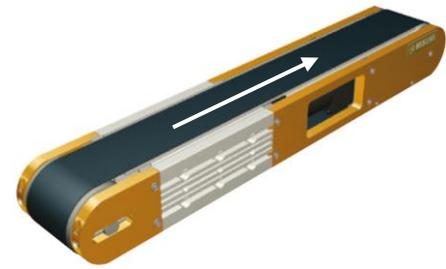
**Særlige kendetegn**

- Fladrem-transportør, ensporet
- Remskive Ø 70 mm
- Integreret drev
- Reduceret transportørhøjde

**Tekniske data**

Rembredde (mm)*	60, 100, 150
Længde (mm)*	415~2000
Vægt (kg)*	6.2~18.7
Effekt (W)*	6
Spænding (V)	230
Frekvens (Hz)	50

\* Oplysninger er afhængige af transportørens udførelse

**Transportydelse**

Den tilladte overføringsmasse (vertikal i kg) afhængigt af båndhastighed (horisontal i m/min) og valgt omsætningsforhold

**Drevhoved-reduktionsforhold**

Båndhastighed (m/min) afhængigt af frekvensen og det valgte drevhoved-reduktionsforhold

	Båndhastighed	
	50 Hz	60 Hz
15	22.0	26.4
18	18.3	22.0
25	13.2	15.8
30	11.0	13.2
36	9.2	11.0
50	6.6	7.9
60	5.5	6.6
75	4.4	5.3
90	3.7	4.4
100	3.3	4.0
120	2.7	3.3
150	2.2	2.6
180	1.8	2.2

**Yderligere oplysninger**

- Tilslutning ▶ fra side 44  
 Karakteristiske værdier rem ▶ fra side 35  
 Tilbehør ▶ fra side 60

## 4.3.33 CVLP AE

**Særlige kendetegn**

- Fladrem-transportør, ensporet
- Remskive Ø 15 mm
- Mellemdrev
- Lav udførelse

**Tekniske data**

Rembredde (mm)*	60~ 200
Længde (mm)*	390~2000
Vægt (kg)*	7.6~21.1
Effekt (W)*	25                      40
Spænding (V)	230
Frekvens (Hz)	50

\* Oplysninger er afhængige af transportørens udførelse

**Transportydelse**

Den tilladte overføringsmasse (vertikal i kg) afhængigt af båndhastighed (horisontal i m/min) og valgt omsætningsforhold

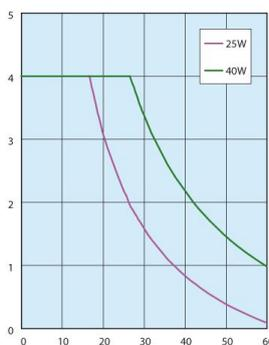
**Drevhoved-reduktionsforhold**

Båndhastighed (m/min) afhængigt af frekvensen og det valgte drevhoved-reduktionsforhold

	Båndhastighed	
	50 Hz	60 Hz
5	47.1	56.5
7.5	31.4	37.7
9	26.2	31.4
12.5	18.8	22.6
15	15.7	18.8
18	13.1	15.7
25	9.4	11.3
30	7.9	9.4
36	6.5	7.9
50	4.7	5.7
60	3.9	4.7
75	3.1	3.8
90	2.6	3.1
100	2.4	2.8
120	2.0	2.4
150	1.6	1.9
180	1.3	1.6

**Yderligere oplysninger**

- Tilslutning ▶ fra side 44  
 Karakteristiske værdier rem ▶ fra side 35  
 Tilbehør ▶ fra side 60

## 4.3.34 CVMAE

**Særlige kendetegn**

- Fladrem-transportør, ensporet
- Remskive Ø 30 mm
- Hoveddrev
- Motorposition kan vælges

**Tekniske data**

Rembredde (mm)*	50~300
Længde (mm)*	200~2000
Vægt (kg)*	10.5~20
Effekt (W)*	25                      40
Spænding (V)	230
Frekvens (Hz)	50

\* Oplysninger er afhængige af transportørens udførelse

**Transportydelse**

Den tilladte overføringsmasse (vertikal i kg) afhængigt af båndhastighed (horisontal i m/min) og valgt omsætningsforhold

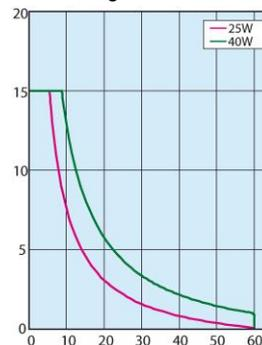
**Drevhoved-reduktionsforhold**

Båndhastighed (m/min) afhængigt af frekvensen og det valgte drevhoved-reduktionsforhold

	Båndhastighed	
	50 Hz	60 Hz
5	56.4	67.7
7.5	37.6	45.1
9	31.3	37.6
12.5	22.6	27.1
15	18.8	22.6
18	15.7	18.8
25	11.3	13.5
30	9.4	11.3
36	7.8	9.4
50	5.6	6.8
60	4.7	5.6
75	3.8	4.5
90	3.1	3.8
100	2.8	3.4
120	2.4	2.8
150	1.9	2.3
180	1.6	1.9

**Yderligere oplysninger**

- Tilslutning ▶ fra side 44  
 Karakteristiske værdier rem ▶ fra side 35  
 Tilbehør ▶ fra side 60

## 4.3.35 CVMBE

**Særlige kendetegn**

- Fladrem-transportør, ensporet
- Remskive Ø 30 mm
- Hoveddrev
- Rem med styrekile som slingrebeskyttelse

**Tekniske data**

Rembredde (mm)*	50~300	
Længde (mm)*	200~2000	
Vægt (kg)*	10.5~20	
Effekt (W)*	25	40
Spænding (V)	230	
Frekvens (Hz)	50	

\* Oplysninger er afhængige af transportørens udførelse

**Transportydelse**

Den tilladte overføringsmasse (vertikal i kg) afhængigt af båndhastighed (horisontal i m/min) og valgt omsætningsforhold

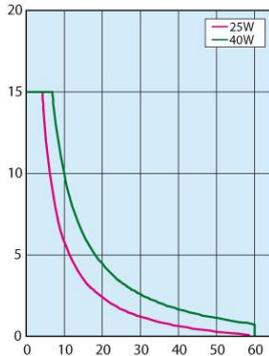
**Drevhoved-reduktionsforhold**

Båndhastighed (m/min) afhængigt af frekvensen og det valgte drevhoved-reduktionsforhold

	Båndhastighed	
	50 Hz	60 Hz
5	56.4	67.7
7.5	37.6	45.1
9	31.3	37.6
12.5	22.6	27.1
15	18.8	22.6
18	15.7	18.8
25	11.3	13.5
30	9.4	11.3
36	7.8	9.4
50	5.6	6.8
60	4.7	5.6
75	3.8	4.5
90	3.1	3.8
100	2.8	3.4
120	2.4	2.8
150	1.9	2.3
180	1.6	1.9

**Yderligere oplysninger**

- Tilslutning ▶ fra side 44  
 Karakteristiske værdier rem ▶ fra side 35  
 Tilbehør ▶ fra side 60

## 4.3.36 CVSTCE

**Særlige kendetegn**

- Tandrem-transportør, ensporet
- Remskive Ø 19, 20 mm
- Hoveddrev
- Pladsbesparende udførelse

**Tekniske data**

Rembredde (mm)*	10, 20
Længde (mm)*	245~2000
Vægt (kg)*	3~7.7
Effekt (W)*	6
Spænding (V)	230
Frekvens (Hz)	50

\* Oplysninger er afhængige af transportørens udførelse

**Transportydelse**

Den tilladte overføringsmasse (vertikal i kg) afhængigt af båndhastighed (horisontal i m/min) og valgt omsætningsforhold

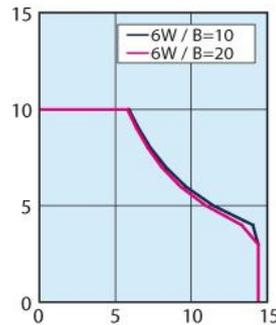
**Drevhoved-reduktionsforhold**

Båndhastighed (m/min) afhængigt af frekvensen og det valgte drevhoved-reduktionsforhold

	Båndhastighed	
	50 Hz	60 Hz
12.5	12.0	14.4
15	10.0	12.0
18	8.3	10.0
25	6.0	7.2
30	5.0	6.0
36	4.2	5.0
50	3.0	3.6
60	2.5	3.0
75	2.0	2.4
90	1.7	2.0
100	1.5	1.8
120	1.3	1.5
150	1.0	1.2
180	0.8	1.0

**Yderligere oplysninger**

- Tilslutning ▶ fra side 44  
 Karakteristiske værdier rem ▶ fra side 35  
 Tilbehør ▶ fra side 60

## 4.3.37 CVSTRE

**Særlige kendetegn**

- Tandrem-transportør, ensporet
- Remskive Ø 19, 20 mm
- Mellemdrev
- Pladsbesparende udførelse

**Tekniske data**

Rembredde (mm)*	10, 20
Længde (mm)*	330~2000
Vægt (kg)*	3.9~8.6
Effekt (W)*	6
Spænding (V)	230
Frekvens (Hz)	50

\* Oplysninger er afhængige af transportørens udførelse

**Transportydelse**

Den tilladte overføringsmasse (vertikal i kg) afhængigt af båndhastighed (horisontal i m/min) og valgt omsætningsforhold

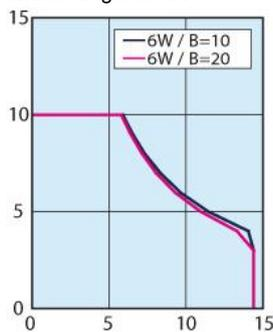
**Drevhoved-reduktionsforhold**

Båndhastighed (m/min) afhængigt af frekvensen og det valgte drevhoved-reduktionsforhold

	Båndhastighed	
	50 Hz	60 Hz
12.5	12.0	14.4
15	10.0	12.0
18	8.3	10.0
25	6.0	7.2
30	5.0	6.0
36	4.2	5.0
50	3.0	3.6
60	2.5	3.0
75	2.0	2.4
90	1.7	2.0
100	1.5	1.8
120	1.3	1.5
150	1.0	1.2
180	0.8	1.0

## 4.3.38 CVGTAE

**Særlige kendetegn**

- Tandrem-transportør, dobbeltsporet
- Remskive Ø 30 mm
- Hoveddrev
- Stopper, sensorer kan installeres i mellemrummet

**Tekniske data**

Rembredde (mm)*	80~300	
Længde (mm)*	255~3000	
Vægt (kg)*	5.2~10.6	
Effekt (W)*	6	25
Spænding (V)	230	
Frekvens (Hz)	50	

\* Oplysninger er afhængige af transportørens udførelse

**Transportydelse**

Den tilladte overføringsmasse (vertikal i kg) afhængigt af båndhastighed (horisontal i m/min) og valgt omsætningsforhold

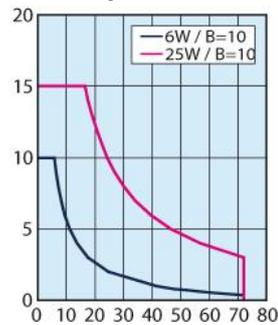
**Drevhoved-reduktionsforhold**

Båndhastighed (m/min) afhængigt af frekvensen og det valgte drevhoved-reduktionsforhold

	Båndhastighed	
	50 Hz	60 Hz
5	60.0	72.0
7.5	40.0	48.0
9	33.3	40.0
12.5	24.0	28.8
15	20.0	24.0
18	16.7	20.0
25	12.0	14.4
30	10.0	12.0
36	8.3	10.0
50	6.0	7.2
60	5.0	6.0
75	4.0	4.8
90	3.3	4.0
100	3.0	3.6
120	2.5	3.0
150	2.0	2.4
180	1.7	2.0

**Yderligere oplysninger**

- Tilslutning ▶ fra side 44  
 Karakteristiske værdier rem ▶ fra side 35  
 Tilbehør ▶ fra side 60

**Yderligere oplysninger**

- Tilslutning ▶ fra side 44  
 Karakteristiske værdier rem ▶ fra side 35  
 Tilbehør ▶ fra side 60

## 4.3.39 CVGTBE

**Særlige kendetegn**

- Tandrem-transportør, dobbeltsporet
- Remskive Ø 50 mm
- Hoveddrev
- Stopper, sensorer kan installeres i mellemrummet

**Tekniske data**

Rembredde (mm)*	80~300	
Længde (mm)*	265~3000	
Vægt (kg)*	9.1~24.3	
Effekt (W)*	25	40
Spænding (V)	230	
Frekvens (Hz)	50	

\* Oplysninger er afhængige af transportørens udførelse

**Transportydelse**

Den tilladte overføringsmasse (vertikal i kg) afhængigt af båndhastighed (horisontal i m/min) og valgt omsætningsforhold

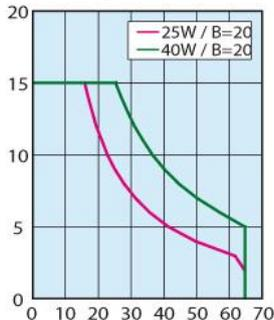
**Drevhoved-reduktionsforhold**

Båndhastighed (m/min) afhængigt af frekvensen og det valgte drevhoved-reduktionsforhold

	Båndhastighed	
	50 Hz	60 Hz
5	54.0	64.8
7.5	36.0	43.2
9	30.0	36.0
12.5	21.6	25.9
15	18.0	21.6
18	15.0	18.0
25	10.8	13.0
30	9.0	10.8
36	7.5	9.0
50	5.4	6.5
60	4.5	5.4
75	3.6	4.3
90	3.0	3.6
100	2.7	3.2
120	2.3	2.7
150	1.8	2.2
180	1.5	1.8

**Yderligere oplysninger**

- Tilslutning ▶ fra side 44
- Karakteristiske værdier rem ▶ fra side 35
- Tilbehør ▶ fra side 60

## 4.3.40 CVGTNE

**Særlige kendetegn**

- Tandrem-transportør, dobbeltsporet
- Remskive Ø 30 mm
- Mellemdrev
- Stopper, sensorer kan installeres i mellemrummet

**Tekniske data**

Rembredde (mm)*	80~300	
Længde (mm)*	265~3000	
Vægt (kg)*	6.6~13.4	
Effekt (W)*	6	25
Spænding (V)	230	
Frekvens (Hz)	50	

\* Oplysninger er afhængige af transportørens udførelse

**Transportydelse**

Den tilladte overføringsmasse (vertikal i kg) afhængigt af båndhastighed (horisontal i m/min) og valgt omsætningsforhold

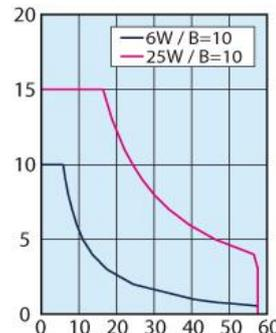
**Drevhoved-reduktionsforhold**

Båndhastighed (m/min) afhængigt af frekvensen og det valgte drevhoved-reduktionsforhold

	Båndhastighed	
	50 Hz	60 Hz
5	48.0	57.6
7.5	32.0	38.4
9	26.7	32.0
12.5	19.2	23.0
15	16.0	19.2
18	13.3	16.0
25	9.6	11.5
30	8.0	9.6
36	6.7	8.0
50	4.8	5.8
60	4.0	4.8
75	3.2	3.8
90	2.7	3.2
100	2.4	2.9
120	2.0	2.4
150	1.6	1.9
180	1.3	1.6

**Yderligere oplysninger**

- Tilslutning ▶ fra side 44
- Karakteristiske værdier rem ▶ fra side 35
- Tilbehør ▶ fra side 60

## 4.3.41 CVGTPE

**Særlige kendetegn**

- Tandrem-transportør, dobbeltsporet
- Remskive Ø 50 mm
- Mellemdrev
- Stopper, sensorer kan installeres i mellemrummet

**Tekniske data**

Rembredde (mm)*	80~300	
Længde (mm)*	325~3000	
Vægt (kg)*	9.8~26.4	
Effekt (W)*	25	40
Spænding (V)	230	
Frekvens (Hz)	50	

\* Oplysninger er afhængige af transportørens udførelse

**Transportydelse**

Den tilladte overføringsmasse (vertikal i kg) afhængigt af båndhastighed (horisontal i m/min) og valgt omsætningsforhold

**Drevhoved-reduktionsforhold**

Båndhastighed (m/min) afhængigt af frekvensen og det valgte drevhoved-reduktionsforhold

	Båndhastighed	
	50 Hz	60 Hz
5	48.0	57.6
7.5	32.0	38.4
9	26.7	32.0
12.5	19.2	23.0
15	16.0	19.2
18	13.3	16.0
25	9.6	11.5
30	8.0	9.6
36	6.7	8.0
50	4.8	5.8
60	4.0	4.8
75	3.2	3.8
90	2.7	3.2
100	2.4	2.9
120	2.0	2.4
150	1.6	1.9
180	1.3	1.6

**Yderligere oplysninger**

- Tilslutning ▶ fra side 44
- Karakteristiske værdier rem ▶ fra side 35
- Tilbehør ▶ fra side 60

## 4.3.42 CVSPAÉ

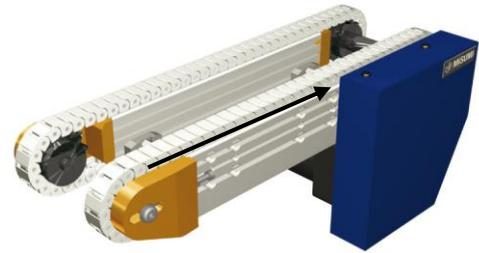
**Særlige kendetegn**

- Plastkæde-transportør, dobbeltsporet
- Kædehjul Ø 57 mm
- Hoveddrev
- Stopper, sensorer kan installeres i mellemrummet

**Tekniske data**

Rembredde (mm)*	80~300	
Længde (mm)*	300~3000	
Vægt (kg)*	9.6~27.7	
Effekt (W)*	25	40
Spænding (V)	230	
Frekvens (Hz)	50	

\* Oplysninger er afhængige af transportørens udførelse

**Transportydelse**

Den tilladte overføringsmasse (vertikal i kg) afhængigt af båndhastighed (horisontal i m/min) og valgt omsætningsforhold

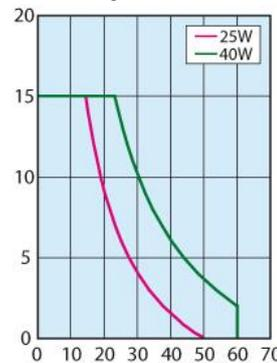
**Drevhoved-reduktionsforhold**

Båndhastighed (m/min) afhængigt af frekvensen og det valgte drevhoved-reduktionsforhold

	Båndhastighed	
	50 Hz	60 Hz
5	53.7	64.4
7.5	35.8	43.0
9	29.8	35.8
12.5	21.5	25.8
15	17.9	21.5
18	14.9	17.9
25	10.7	12.9
30	9.0	10.7
36	7.5	9.0
50	5.4	6.4
60	4.5	5.4
75	3.6	4.3
90	3.0	3.6
100	2.7	3.2
120	2.2	2.7
150	1.8	2.1
180	1.5	1.8

**Yderligere oplysninger**

- Tilslutning ▶ fra side 44
- Karakteristiske værdier rem ▶ fra side 35
- Tilbehør ▶ fra side 60

## 4.3.43 CVSSAE

**Særlige kendetegn**

- Rustfrit stål rem-transportør, ensporet
- Remskive Ø 50 mm
- Hoveddrev
- Varmebestandighed og ledningsevne

**Tekniske data**

Rembredde (mm)*	40~150		
Længde (mm)*	250~2000		
Vægt (kg)*	6.7~20.4		
Effekt (W)*	6	25	40
Spænding (V)	230		
Frekvens (Hz)	50		

\* Oplysninger er afhængige af transportørens udførelse

**Transportydelse**

Den tilladte overføringsmasse (vertikal i kg) afhængigt af båndhastighed (horisontal i m/min) og valgt omsætningsforhold

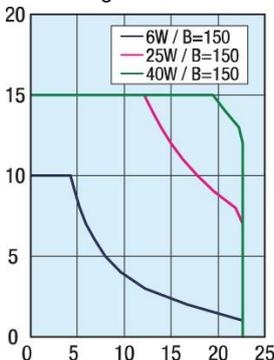
**Drevhoved-reduktionsforhold**

Båndhastighed (m/min) afhængigt af frekvensen og det valgte drevhoved-reduktionsforhold

	Båndhastighed	
	50 Hz	60 Hz
12.5	18.8	22.6
15	15.7	18.8
18	13.1	15.7
25	9.4	11.3
30	7.9	9.4
36	6.5	7.9
50	4.7	5.7
60	3.9	4.7
75	3.1	3.8
90	2.6	3.1
100	2.4	2.8
120	2.0	2.4
150	1.6	1.9
180	1.3	1.6

**Yderligere oplysninger**

- Tilslutning ▶ fra side 44  
 Karakteristiske værdier rem ▶ fra side 35  
 Tilbehør ▶ fra side 60

## 4.3.44 CVDSAE

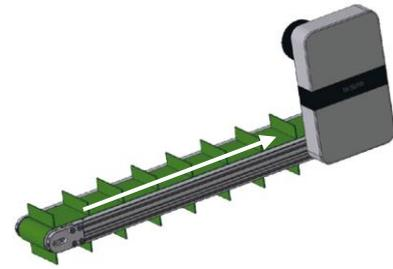
**Særlige kendetegn**

- Fladrem-transportør med klodser, ensporet
- Remskive Ø 50 mm
- Hoveddrev
- Egnet til fødevarer, udførelse med hældning

**Tekniske data**

Rembredde (mm)*	50~300
Længde (mm)*	500~3000
Vægt (kg)*	11.4~37.8
Effekt (W)*	40
Spænding (V)	230
Frekvens (Hz)	50

\* Oplysninger er afhængige af transportørens udførelse

**Transportydelse**

Den tilladte overføringsmasse (vertikal i kg) afhængigt af båndhastighed (horisontal i m/min) og valgt omsætningsforhold

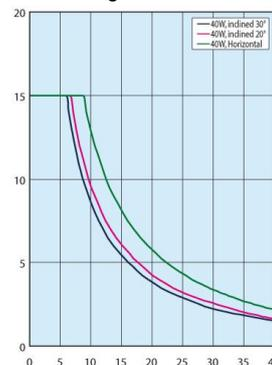
**Drevhoved-reduktionsforhold**

Båndhastighed (m/min) afhængigt af frekvensen og det valgte drevhoved-reduktionsforhold

	Båndhastighed	
	50 Hz	60 Hz
7.5	31.4	37.7
9	26.2	31.4
12.5	18.8	22.6
15	15.7	18.8
18	13.1	15.7
25	9.4	11.3
30	7.9	9.4
36	6.5	7.9
50	4.7	5.7
60	3.9	4.7
75	3.1	3.8
90	2.6	3.1
100	2.4	2.8
120	2.0	2.4
150	1.6	1.9
180	1.3	1.6

**Yderligere oplysninger**

- Tilslutning ▶ fra side 44  
 Karakteristiske værdier rem ▶ fra side 35  
 Tilbehør ▶ fra side 60

## 4.3.45 CVDSBE

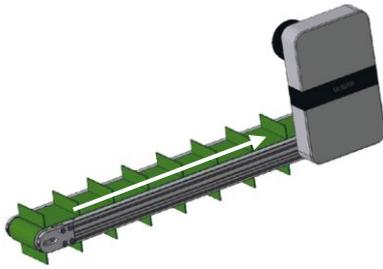
**Særlige kendetegn**

- Fladrem-transportør med klodser, ensporet
- Remskive Ø 50 mm
- Hoveddrev
- Egnet til fødevarer, udførelse med hældning, olieresistent

**Tekniske data**

Rembredde (mm)*	50~300
Længde (mm)*	500~3000
Vægt (kg)*	11.4~37.8
Effekt (W)*	40
Spænding (V)	230
Frekvens (Hz)	50

\* Oplysninger er afhængige af transportørens udførelse

**Transportydelse**

Den tilladte overføringsmasse (vertikal i kg) afhængigt af båndhastighed (horisontal i m/min) og valgt omsætningsforhold

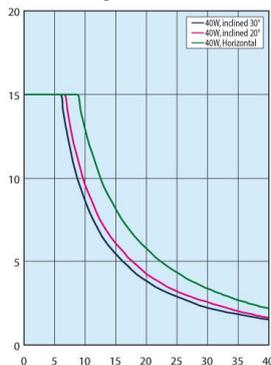
**Drevhoved-reduktionsforhold**

Båndhastighed (m/min) afhængigt af frekvensen og det valgte drevhoved-reduktionsforhold

	Båndhastighed	
	50 Hz	60 Hz
7.5	31.4	37.7
9	26.2	31.4
12.5	18.8	22.6
15	15.7	18.8
18	13.1	15.7
25	9.4	11.3
30	7.9	9.4
36	6.5	7.9
50	4.7	5.7
60	3.9	4.7
75	3.1	3.8
90	2.6	3.1
100	2.4	2.8
120	2.0	2.4
150	1.6	1.9
180	1.3	1.6

## 4.3.46 CVSPCE

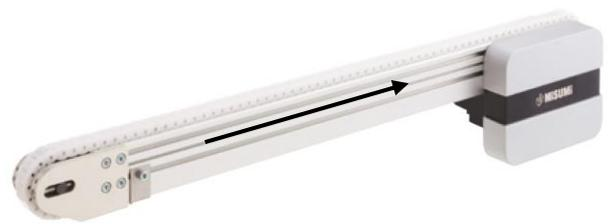
**Særlige kendetegn**

- Plastkæde-transportør, ensporet
- Kædehjul Ø 50 mm
- Hoveddrev
- Forhindrer ridser, nem vedligeholdelse

**Tekniske data**

Rembredde (mm)*	20	
Længde (mm)*	350~3000	
Vægt (kg)*	5.3~12.9	
Effekt (W)*	6	25
Spænding (V)	230	
Frekvens (Hz)	50	

\* Oplysninger er afhængige af transportørens udførelse

**Transportydelse**

Den tilladte overføringsmasse (vertikal i kg) afhængigt af båndhastighed (horisontal i m/min) og valgt omsætningsforhold

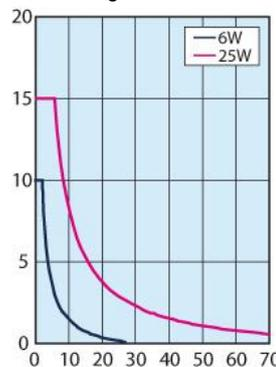
**Drevhoved-reduktionsforhold**

Båndhastighed (m/min) afhængigt af frekvensen og det valgte drevhoved-reduktionsforhold

	Båndhastighed	
	50 Hz	60 Hz
5	53.7	64.4
7.5	35.8	43.0
9	29.8	35.8
12.5	21.5	25.8
15	17.9	21.5
18	14.9	17.9
25	10.7	12.9
30	9.0	10.7
36	7.5	9.0
50	5.4	6.4
60	4.5	5.4
75	3.6	4.3
90	3.0	3.6
100	2.7	3.2
120	2.2	2.7
150	1.8	2.1
180	1.5	1.8

**Yderligere oplysninger**

- Tilslutning ▶ fra side 44
- Karakteristiske værdier rem ▶ fra side 35
- Tilbehør ▶ fra side 60

**Yderligere oplysninger**

- Tilslutning ▶ fra side 44
- Karakteristiske værdier rem ▶ fra side 35
- Tilbehør ▶ fra side 60

#### 4.4 Removersigt

Transportsystemerne er alt efter konfiguration, anvendelsesbetingelser og transportelementer udført med forskellige remme. Bredden og længden kan vælges frit. Alt efter anvendelsestilfælde fås følgende remme.

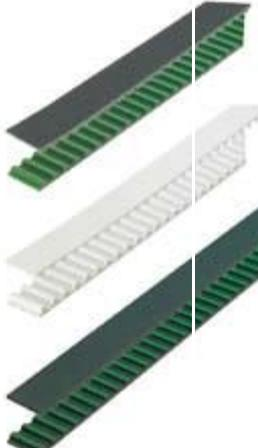
Rem	Anvendelse	Visning
<b>Fladrem</b>	<ul style="list-style-type: none"> <li>kan anvendes universelt</li> <li>glidende</li> <li>Transportør for elektroniske komponenter</li> <li>oliebestandig</li> </ul>	
<b>Fladrem med styrekile</b>	<ul style="list-style-type: none"> <li>tyndtflydende</li> <li>drift uden ryk</li> </ul>	
<b>Rustfrit stål rem</b>	<ul style="list-style-type: none"> <li>kan anvendes universelt</li> <li>glidende</li> </ul>	
<b>Tandrem</b>	<ul style="list-style-type: none"> <li>Transport af emneholdere</li> </ul>	
<b>Plastkæde</b>	<ul style="list-style-type: none"> <li>Transport af emneholdere</li> </ul>	
<b>Fladrem-transportør med klodser</b>	<ul style="list-style-type: none"> <li>Transport af fødevarer</li> </ul>	

#### FORSIGTIG



#### Beskadigelse af transportremmen

Ved forkert eller u hensigtsmæssig anvendelse kan der opstå farer for levetiden og transportkvaliteten af transportremmen.

Remme med en tykkelse på 0,1 og 0,15 mm er ikke egnet til transportanlæg!

Undgå stødpåvirkning i tykkelsesretning, da remmen er meget tynd! Hvis remmen får buler, forkortes dens levetid.

Emner skal læsses uden remberøring gennem glidning eller andre mekaniske bearbejdningsapparater! Sikr, at transportelementerne, som kommer i kontakt med remmen, har en lavere overfladehårdhed end remmen.

Der må ikke anvendes remme, hvor der er trængt støv ind mellem remmens grundplade eller styringen!

Anvend den tiltænkte remskive og styrerulle!

#### 4.4.1 Tekniske data – Rem

##### Karakteristiske værdier rem – Tandrem

MISUMI-komponent-nummer	Materiale	Tilladt trækspænding (N)	Varig anvendelse Temperatur °C	Vægt g/m (bredde 10 mm)
LTBR	Polyuretan	120	-20~70	32.5
LTBRA	Polyuretan	150	0~80	20.8
LTBJA	Polyuretan	150	0~80	20.8

##### Karakteristiske værdier rem – Plastkæde

MISUMI-komponent-nummer	Materiale	Tilladt trækspænding (N)	Varig anvendelse Temperatur °C	Lasteevne (kg/m)
CHEED	Polyacetal	45	-5~65	0.32

tilladt kædehastighed (m/min)	Friktionskoefficient f1
60	0.32



#### Bestil remme – yderligere oplysninger

Detaljerede oplysninger om tekniske specifikationer og anvendelsesområder af remmene samt bestillingsmuligheder finder du i kataloget eller på hjemmesiden [www.misumi-europe.com](http://www.misumi-europe.com).

## Karakteristiske værdier rem – Fladrem

MISUMI-komponent-nummer	Anvendelse	Materiale forside	Materiale bagside	Farve	Tykkelse mm	Vægt kg/m <sup>2</sup>	Tilladt spænding N/m	min. remskive-diameterØ mm	Skærekant	Varig anvendelse Temperatur °C	Gnidnings-koefficient (ved poleret stål)						
											Forside	Bagside					
HBLT	Universaldrift	Polyuretan		grøn	0.8	0.9	4	25	R8	-10~80	0.3	0.1					
HBLTWH				hvid													
HBLTG				grøn	0.8	0.7	4	15	R3		-30~80	0.8	0.2				
HBLTGDN				grøn										1.7	1.9	8	50
HBLBN				himmel-blå	1.4	1.3	3	15	R3			-30~100	0.6	0.2			
HBLYGN				gul-grøn											1.5	8	25(15) <sup>*1</sup>
SHBLTG	Kødrift	PU imprægneret	Polyester	grøn	0.5	0.5	4	25	R3	-10~80			0.15	0.1			
SHBLT		Polyester		hvid									0.1	0.1			
LHBLT	Til skråtstillet transport	fleksibel polyurethan	Polyester	grøn	1.5	1.6	4	30	—	-10~80	1.7		0.1				
LHBLTWH				hvid									0.9	1	3.5	25	—
GBLG	Tekniske data for greb	Polyuretan		grøn	1	0.9	4	15	R3	-30~100	0.7	0.2					
GBLW				hvid													
GBLGSN				grøn	1.6	1.6	8	25	—								
OHBLTG	oliebestandig	oliebestandig polyuretan	Polyester	grøn	0.8	0.7	4	15	R3	-30~80	0.8	0.2					
OHBLTGN				grøn									1.4	1.5	8	25	R3
OHBLTW		Polyuretan		hvid	0.8	0.7	4	15	R3		-30~80	0.6	0.2				
OHBLGN				hvid										1.4	1.5	8	25(15) <sup>*1</sup>
NSHBLT	drift uden ryk	Polyuretan	Polyester	hvid	0.9	1	3.5	25	R5	-10~80		0.2	0.15				
NSHBLTS				hvid										0.8	0.7	4	15
NSHB				himmel-blå	0.8	0.7	4	15	R3		-30~100	0.6	0.2				
NSHBLTG				linde-grøn										0.8	0.7	4	15
NSHBWN				hvid	1.4	1.5	8	25(15) <sup>*1</sup>	(R3) <sup>*1</sup>			-30~100	0.6	0.2			
NSHBN				himmel-blå											1.4	1.5	8
NSHBLGN				linde-grøn	1.4	1.5	8	25(15) <sup>*1</sup>	(R3) <sup>*1</sup>				-30~100	0.6	0.2		
NFHBG				grøn												0.8	0.7
NFHBW				hvid	0.8	0.7	4	15	R3					-30~100	0.4	0.2	
NFHBGN				grøn													1.4
NFHBWN				hvid	1.4	1.4	8	30(15) <sup>*1</sup>	(R3) <sup>*1</sup>						-30~100	0.4	0.2
BHFHBWN				hvid													

MISUMI-komponent-nummer	Anvendelse	Materiale forside	Materiale bagside	Farve	Tykkelse mm	Vægt kg/m <sup>2</sup>	Tilladt spænding N/m	min. remskive-diameter Ø mm	Skærekant	Varig anvendelse Temperatur °C	Gnidningskoefficient (ved poleret stål)	
											Forside	Bagside
FHBLT	Transport af fødevarer mulig	Polyuretan	Polyester	hvid	0.8	0.9	3.5	20	R3	-10~80	0.2	0.15
KBLW				hvid	0.8	0.7	4	15	R3	-30~100	0.6	0.2
KBLT				himmelblå	0.8	0.7	4	15	R3	-30~100	0.6	0.2
KBLWSN				hvid	1.4	1.5	8	25(15) <sup>*1</sup>	(R3) <sup>*1</sup>	-30~100	0.6	0.2
KBLWDN				hvid	1.7	1.9	8	50	-	-30~100	0.6	0.2
PHBLB				hvid	1.3	1	4	20	-	-30~100	0.6	0.2
PHBLBN				himmelblå	1.7	1.6	3	30	-	-30~100	0.6	0.2
PHBLWN				hvid	1.7	1.6	3	30	-	-30~100	0.6	0.2
DHBLT	Transportør for elektroniskekomponenter	elektrisk ledende polyuretan	Polyester	sort	0.6	0.7	3	25	R3	-10~80	0.2	0.1
DHBLTS		sort		0.8	0.7	4	15	R3	-10~80	0.8	0.2	
DHBLGN		Polyuretan		sort	1.4	1.5	8	25(15) <sup>*1</sup>	(R3) <sup>*1</sup>	-30~80	0.6	0.2

## Karakteristiske værdier rem – Fladrem med styrekile

MISUMI-komponent-nummer	Anvendelse	Materiale forside	Materiale bagside	Farve	Tykkelse mm	Vægt kg/m <sup>2</sup>	Tilladt spænding N/mm	min. Remskive-diameter Ø mm	Varig anvendelse Temperatur °C	Gnidningskoefficient (ved poleret stål)	
										Forside	Bagside
HBLTDSG	Universaldrift	Polyuretan	Polyester	grøn	0.8	0.7	4	15	-30~80	0.8	0.2
HBLTDSW				hvid							
SHBLTDSG	Kødrift	PU imprægneret		grøn	0.6	0.4	4	20	-30~80	0.2	0.2
SHBLTDSW		Polyester		hvid							
GBLDSG	Tekniske data for greb	Polyuretan		grøn	1.0	0.9	4	15	-30~100	0.7	0.2
GBLDSW				hvid							
OHBLTDSG	oliebestandig	oliebestandig polyuretan		grøn	0.8	0.7	4	15	-30~80	0.8	0.2
OHBLTDSW		Polyuretan		hvid							
NSHBLTDS	drift uden ryk	Polyuretan		hvid	0.8	0.7	4	15	-30~80	0.9	0.2
NSHDSB				himmelblå	0.8	0.7	4	15	-30~100	0.6	0.2
NSHBLGDS			lindegrøn	0.8	0.7	4	15	-30~100	0.6	0.2	
HFHBDG			grøn	0.8	0.7	4	15	-30~100	0.4	0.2	
HFHBDW			hvid	0.8	0.7	4	15	-30~100	0.4	0.2	
KBLDSW			hvid	0.8	0.7	4	15	-30~100	0.6	0.2	
KBLTDSG			himmelblå	0.8	0.7	4	15	-30~100	0.6	0.2	
PHBLDSB			himmelblå	1.3	1	4	20	-30~100	0.6	0.2	
DHBLTDS	Transportør for elektroniskekomponenter	elektrisk ledende polyuretan	sort	0.8	0.7	4	15	-30~80	0.8	0.2	

## Karakteristiske værdier rem – Fladrem-transportør med klodser

MISUMI-Komponent-nummer	Anvendelse	Materiale forside	Materiale bagside	Farve	Tykkelse mm	Vægt kg/m <sup>2</sup>	Tilladt spænding kg/cm	min. remskive Ø mm	Varig anvendelse Temperatur °C	Transport af fødevarer mulig	Gnidningskoefficient (ved poleret stål)		Ribbe hårdhed Shore A (°)
											Forside	Bagside	
YBLTG	Fladrem-transportør med klodser	Polyuretan	Polyester	grøn	1.3	1.5	4.6	50	-15~80	ingen	-	-	70
YBLTW				hvid	1.2	1.3	6		-30~80	ja			

## Karakteristiske værdier rem – Rustfrit stål rem

MISUMI-komponent-nummer	Tykkelse mm	Vægt kg/m <sup>2</sup>	Tilladt spænding kg/cm	min. remskive Ø mm	Varig anvendelse Temperatur °C	elektrisk modstand af overfladen Ω	Gnidningskoefficient (ved poleret stål)	Hårdhed HV	Young-elasticitetsmodul kgf/mm <sup>2</sup>	Varmeudvidelseskoefficient x10 <sup>-6</sup> /°C
STHBLT	0.1	0.8	4	50	-80~110	0.2	0.2	370 eller mere	19700	17.3
	0.15	1.2	6	75	-80~120	0.3	0.2			
	0.2	1.6	8	100	-80~130	0.5	0.2			

## 4.4.2 Udskiftning af bånd/plastkæder

Der skal tages højde for kriterierne nedenfor, når et bånd eller en plastkæde udskiftes.

Tilladt minimumsdiameter for remskive	Overhold den fastlagte minimumsdiameter for remskiven for MISUMI-bånd (bøjningsradius).
Bånd- og plastkædelængder	Beregn og sammenlign båndet/plastkædens længde ved hjælp af tabellen nedenfor.
Transportretning	Husk, at transportretningen er fastlagt for nogle bånd.

## 4.4.2.1 Formelliste til beregning af båndlængden

Delnummer	Båndtype	Antal baner	Drevets position	Remskiv e Ø	Formel	Enhed
SVKAE	Fladt bånd	En bane	Hoved	30	$(2L+97)/1.002/1000$	m [*2]
SVKBE	Fladt bånd (med			30	$(2L+97)/1.002/1000$	m [*2]
SVKNE	Fladt bånd	En bane	Midt	30	$(2L+270)/1.002/1000$ [*6]	m [*2]
SVKRE	Fladt bånd (med båndløbsbeskyttelse)			30	$(2L+270)/1.002/1000$ [*6]	m [*2]
GVHAE	Fladt bånd	En bane	Hoved	30	$(2L+98)/1000$	m [*2]
GVFAE	Fladt bånd	En bane	Hoved	30	$(2L+98)/1000$	m [*2]
GVHNE	Fladt bånd	En bane	Midt	30	$(2L+250)/1000$	m [*2]
GVFNE	Fladt bånd	En bane	Midt	30	$(2L+250)/1000$	m [*2]
GV TSAE	Synkront bånd	En bane	Hoved	30	$(2L+220)/5$	Tænder
GV TSNE	Synkront bånd	En bane	Midt	30	$(2L+240)/5$	Tænder
GV TWAUE	Synkront bånd (INDEN I motoren)	dobbeltsporet	Hoved	30	Drevside: $(2L+220)/5$ [*7] Fremdrevet side: $(2L+100)/5$ [*7]	Tænder
GV TWASE	Synkront bånd (UDEN FOR motoren)	dobbeltsporet	Hoved	30	Drevside: $(2L+220)/5$ [*7] Fremdrevet side: $(2L+100)/5$ [*7]	Tænder
GV TWNUE	Synkront bånd (INDEN I motoren)	dobbeltsporet	Midt	30	Drevside: $(2L+240)/5$ [*7] Fremdrevet side: $(2L+100)/5$ [*7]	Tænder
GV TWNSE	Synkront bånd (UDEN FOR motoren)	dobbeltsporet	Midt	30	Drevside: $(2L+240)/5$ [*7] Fremdrevet side: $(2L+100)/5$ [*7]	Tænder
CVGAE	Fladt bånd	En bane	Hoved	30	$(2L+94)/1000$	m [*2]
CVGCE				50	$(2L+160)/1000$	m [*2]
CVGNE	Fladt bånd	En bane	Midt	30	$(2L+A)/1000$ [*6]	m [*2]
CVGRE				50	$(2L+A)/1000$ [*6]	m [*2]
CVGBE	Fladt bånd (med båndløbsbeskyttelse)	En bane	Hoved	30	$(2L+94)/1000$	m [*2]
CVGDE				50	$(2L+160)/1000$	m [*2]
CVGP E	Fladt bånd (med båndløbsbeskyttelse)	En bane	Midt	30	$(2L+A)/1000$ [*6]	m [*2]
CVGWE				50	$(2L+A)/1000$ [*6]	m [*2]
CVSEE	Fladt bånd	En bane	Hoved	60/30	$(2L+161)/1.002/1000$	m [*2]
CVSFE	Fladt bånd (med			60/30	$(2L+161)/1.002/1000$	m [*2]
CVSXE	Fladt bånd	En bane	Midt	30	$(2L+284)/1.002/1000$	m [*2]
CVSYE	Fladt bånd (med			30	$(2L+284)/1.002/1000$	m [*2]
CVSSAE	Bånd af ædelstål	En bane	Hoved	50	$(2L+160)/1000$	m [*2]
CVSFAE	Fladt bånd	En bane	Hoved	30	$(2L+97)/1.002/1000$	m [*2]
CVSFBE				50	$(2L+160)/1.002/1000$	m [*2]
CVSFCE	Fladt bånd (med båndløbsbeskyttelse)	En bane	Hoved	30	$(2L+97)/1.002/1000$	m [*2]
CVSFDE				50	$(2L+160)/1.002/1000$	m [*2]
CVS JAE	Fladt bånd (med	En bane	Midt	30	$(2L+262)/1.002/1000$	m [*2]
CVSTCE	Synkront bånd	En bane	Hoved	19/20	CVSTC10: $(2L+130)/5$ CVSTC20: $(2L+165)/5$	Tænder
CVSTRE	Synkront bånd	En bane	Midt	19/20	CVSTR10: $(2L+215)/5$ CVSTR20: $(2L+240)/5$	Tænder
CVSMAE	Fladt bånd	En bane	Integreret	70	$(2L+220)/1.002/1000$	m [*2]
CVSTAE	Synkront bånd	dobbeltsporet	Hoved	30	$(2L+100)/5$	Tænder
CVSTBE				50	$(2L+180)/10$	Tænder

Delnummer	Båndtype	Antal baner	Drevets position	Remskiv e Ø	Formel	Enhed
<b>CVSTNE</b>	Synkront bånd	dobbeltsporet	Midt	30	$(2L+260)/5$	Tænder [*3]
<b>CVSTPE</b>				50	$(2L+420)/10$	Tænder [*5]
<b>CVSPA</b> E	Plastkæde	dobbeltsporet	Hoved	57 [*1]	$(2L+179)/12.7$	Tilslutninger [*4]
<b>CVDSA</b> E	Fladt bånd med klodser	En bane	Hoved	50	$(2L+160)/1000$	m [*2]
<b>CVDSB</b> E	Fladt bånd med klodser	En bane	Hoved	50	$(2L+160)/1000$	m [*2]
<b>CVLPA</b> E	Fladt bånd	En bane	Midt	15	$(2L+223)/1000$	m [*2]
<b>CVSPC</b> E	Plastkæde	En bane	Hoved	57 [*1]	$(2L+179)/12.7$	Tilslutninger [*4]
<b>CVMA</b> E	Fladt bånd	En bane	Hoved	30	$(2L+94)/1000$	m [*2]
<b>CVMB</b> E	Fladt bånd (med båndløbsbeskyttelse)	En bane	Hoved	30	$(2L+94)/1000$	m [*2]

[\*1] For plastkæder er delecirkeldiameteren for kædehjul gældende.

[\*2] Afrund til 2. decimal.

[\*3] Afrund til heltal.

[\*4] Afrund til heltal.

[\*5] Afrund til heltal

[\*6] For knivkant eller rullekant, se tabellen nedenfor for A  $[(2L+A)/1.002/1000]$

[\*7] Som vist nedenfor indeholder tandremstransportører med 2 baner to remme med et forskelligt antal tænder. En til den drivende del og den anden til den fremdrevne del.

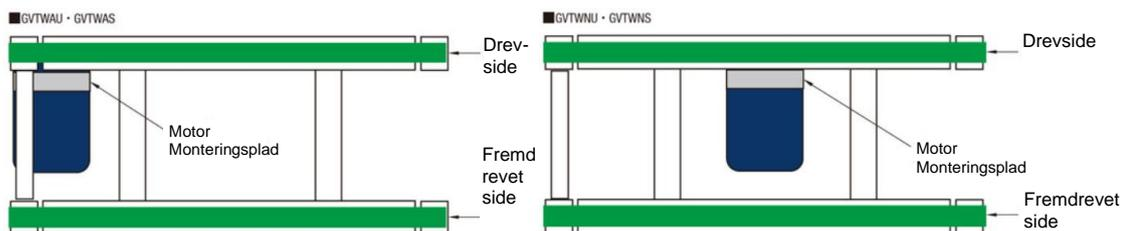

		SVKNE	SVKRE	CVGNE	CVGPE	CVGRE	CVGWE
	Standardudførelse*	270	270	270	270	330	330
<b>HR</b>	Knivkant på begge sider	257	257	250	250	300	300
<b>MR</b>	Rullekant på én side						
<b>WR</b>	Rullekant på begge sider	244	244	240	240	260	260

\* uden oplysning af en udførelsesvariant

#### 4.5 Komponenter – Elektrisk system/styring



##### Bemærk

Kapitlet „Komponenter – Elektrisk system/styring“ relaterer udelukkende til transportsystemer, der leveres med drivmotor! Transportsystemer uden drivmotor betegnes som ufuldstændige maskiner iht. Maskindirektiv 2006/42/EF!

På det komplette transportsystem er der monteret forskellige elektriske komponenter som driftsmidler eller sikkerhedskomponenter.

Elektriske driftsmidler er kendetegnet med følgende advarselssymbol:



„Farlig elektrisk spænding“

#### FARE



**Livsfare gennem elektrisk stød pga. defekte elektriske dele, ved berøring af spændingsførende dele, ukorrekt menneskelig adfærd og manglende kvalifikationer**



Der kan opstå farer gennem elektrisk energi og restenergi. Der vil i ca. 5 minutter efter frakoblingen af maskinen stadig være elektrisk restenergi i ledninger, anordninger og apparater.



I styreskabet og ved tilslutningssteder af de elektriske komponenter kan der være frit tilgængelige spændingsførende komponenter!

Transportsystemet skal fra påbegyndelsen af arbejdet frikobles elektrisk og sikres mod, at det tilkobles igen utilsigtet og uautoriseret!

Arbejde på den elektriske forsyning eller frit tilgængelige strømførende komponenter må kun udføres af el-fagpersonale!

Overtrædelser (f.eks. frit tilgængelige kontakter, forkert pålægning af jordledningen osv.) kan føre til elektriske stød og som følge af dette til alvorlige skader, i værste fald med døden til følge!

#### 4.5.1 Drivmotor

Transportsystemerne er alt efter konfiguration udført med en af følgende drivmotorer.

Fabrikat	Effekt [W]	Specifikation	Spænding [V]
<b>Panasonic</b>	6, 25, 40, 60, 90	Induktionsmotor	1-faset 230 V
<b>Oriental</b>	6, 25, 40, 60, 90	Induktionsmotor eller motor med variabel hastighed	1-faset 230 V

#### 4.5.2 Elektrisk omdrejningstalsregulator

Alt efter motorkonfigurationen er transportsystemerne udført med omdrejningstalsregulatorer med en tænd/sluk-kontakt.

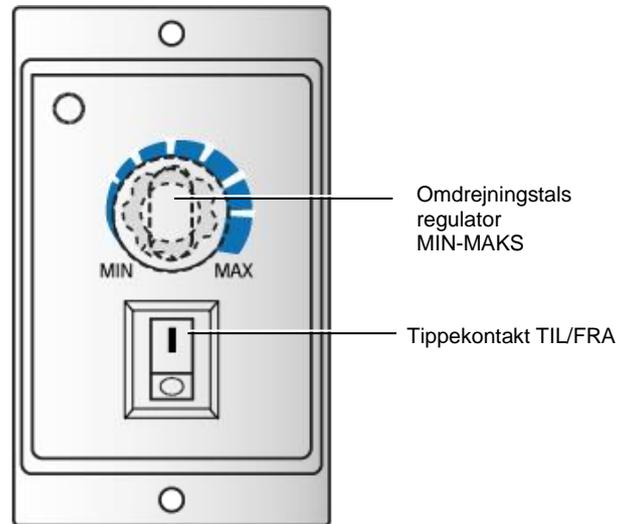

Omdrejningstalsregulator drivmotor til montering (eksempel)



##### Elektrisk tilslutning

Belægningen af tilslutningsklemmerne på bagsiden af omdrejningstalsregulatorerne kan man læse om i tilslutningsskemaerne i kapitlet „Tilslutningsskemaer“ fra side 47!

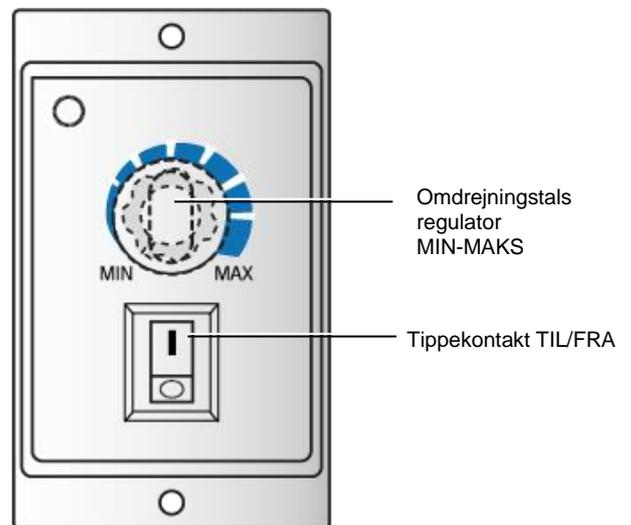

Omdrejningstalsregulator drivmotor (modulskinnemontering)

#### 4.6 Beskyttelsestildækninger

På maskinen er faresteder sikret med faststående beskyttelsestildækninger. Valgfrit kan remforløbet sikres med transparente plasttildækninger.

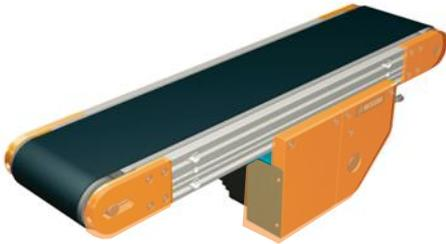

Faststående beskyttelsestildækninger motor, valser (eksempel)

#### FARE



#### Fare ved tilsidesættelse af fareområdet

Der kan opstå farer gennem elektrisk, mekanisk og termisk energi samt særlige restfarer.



Vær opmærksom på, at der ved afmonterede beskyttelsestildækninger under opsætningsdriften eller ved remskift ikke opholder sig nogen i maskinens fareområde!



#### 4.7 Hyppigt stillede spørgsmål (FAQ)

##### Kan transportørens omdrejningsretning skiftes?

En omvendt omdrejningsretning kan ikke anbefales.

##### Transportkapaciteten er pga. ændringer af emnelasten ikke længere tilstrækkelig. Løsninger?

Man bør overveje en ændring af motoren eller gearet. En udskiftning af gearet anbefales, da der er påkrævet ændringer på monteringspladen pga. ændringer på motoren. En udskiftning af motoren fører til en ændring af de udvendige mål, som kræver en ændring af monteringspladen gennem brugeren. Vær opmærksom på, at båndhastigheden sænkes, hvis transportkapaciteten forøges gennem en udskiftning af gearhovedet.

##### Kan induktionsmotorens omdrejningstal ændres?

Induktionsmotorens omdrejningstal kan ikke ændres. Transporthastigheden kan dog ændres gennem udskiftningen af gearhovederne. Gearhovederne fås via MISUMI.

##### Hvor lang er motorens brugstid?

Ved anvendelse i transportører i 8 timer dagligt med konstant last er standardbrugstiden 10.000 timer. Brugstiden afhænger hovedsageligt af brugsbetingelserne, derfor skal denne værdi forstås som referenceværdi.

##### Kan motoren drives periodisk gennem til- og frakobling?

De anvendte motorer er motorer til langvarig drift, og en hyppig til- og frakobling kan ikke anbefales. Dog kan den anvendes til en periodisk anvendelse med intervaller på min. 10 sekunder.

##### Forklaringer af transportydelsesdiagrammet?

Kontroller først emnelasten, og sammenlign denne. Find et punkt i diagrammet med transportlasten og båndhastigheden, og vær opmærksom på, at punktet ikke ligger over effekten af en af de anvendte motorer. I eksemplet, hvor transportlasten er 8kg/enhed, og remomdrejningstallet er 5m/min., vises, at der kan anvendes en motor med 25W.

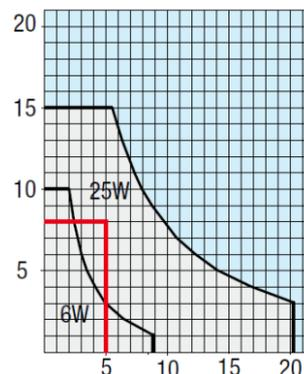

## 5. Transport, montering, tilslutning



### Sikkerhedsoplysninger

Vær opmærksom på sikkerhedsoplysningerne i kapitel 3, „Sikkerhedsoplysninger“!

Desuden skal man være opmærksom på alle sikkerhedsoplysninger og -symboler på transportsystemerne og i producentdokumentationerne i appendiks.

### 5.1 Transport

Transportsystemerne bliver – afhængigt af konfigurationen og målene – leveret emballeret (karton eller trækasse) med en lastbil.

Som transportmiddel bruges paller. Disse køres med en gaffeltruck.

- Opfang last, som bliver af- eller påmonteret, og hvis vægt ikke kan bæres, med egnede anordninger (reb eller flasketræk)!
- Kontroller ved hjælp af synskontrol, om anslagsmidlerne er markeret, ubeskadiget og i en god tilstand! Løft transportelementerne kun ved disse anslagspunkter!
- Kontroller straks, om leveringen er komplet, beskadiget eller udviser andet påfaldende.
- Overhold de gældende nationale forordninger vedr. sikkerhed og ulykkesforebyggelse ved transporten!
- Kontakt MISUMI Europa GmbH ved spørgsmål om transport, montering og installation af maskinen!
- Sikr, at der ikke befinder sig løse dele på transportelementerne, som kan falde ned ved transporten!
- Energiførslen (strøm) må kun tilsluttes/afbrydes af autoriseret personale!
- Anvend kun teknisk upåklageligt og funktionsdygtigt løftemateriel med tilstrækkelig bæreevne til transporten! Sikr, at løftemateriellets bæreevne samt lastoptagelses- og transportmidlerne svarer til den last, der er angivet for transportelementerne!



### \*Leveringstilstand

I overensstemmelse med bestillingen, leveres transportsystemerne afhængigt af deres rammeprofilens længde.

Længde ≤ 2000	Rammeprofil i ét stykke
Længde ≥ 2005	Rammeprofil delt i 3 stykker

### FARE



#### Fare gennem nedfaldende last

Under transporten kan der opstå farer gennem ukorrekt menneskelig adfærd og utilstrækkeligt eller forkert sikret last.



Til maskintransporten internt i firmaet skal der anvendes en gaffeltruck eller et andet gangtransportmiddel med en tilstrækkelig bæreevne og en tilstrækkelig gaffellængde!



Læg en skridsikker gummimatte på gafflerne, så maskinkomponenterne ikke kan glide! Vær opmærksom på tyngdepunktets position ved transporten! For lastbiltransporten skal maskinen på læssefladen sikres med egnede midler!

Det er forbudt at stille sig under svævende last!

Bær personligt sikkerhedsudstyr!

### 5.2 Montering

- Opstillingspladsen skal råde over en strømtilslutning
- Afbrydelsesanordningerne skal være nemme at nå



#### Opstillingsplan og tegninger

Detaljerede oplysninger om maskinkomponenternes mål og vægt finder man i planerne og tegningerne i appendiks af denne driftsvejledning!

#### 5.2.1 Udpakning og opstilling

Det tiltænkte sted for transportsystemet skal være fast og jævnt!

Anbefaling: jævnt, godkendt betongulv for maskinhaller

- Pak transportsystemet forsigtigt ud! Fjern emballagen og evt. transportsikringer! Bortskaf emballagematerialet efter forskrifterne!
- Vær opmærksom på de nøjagtige mål af dit individuelt konfigureret transportsystem!
- Opstil transportsystemet på en sådan måde, at der i alle retninger sikres et arbejds- og serviceområde (uden lagerområde) på mindst 800 mm!
- Vær opmærksom på den påkrævede bæreevne af fundamentet på min. 3 t/m<sup>2</sup>!

**ADVARSEL**

**Fare ved tilsidesættelse af fare-, arbejds- og serviceområdet**

Der kan opstå farer gennem elektrisk, mekanisk og termisk energi samt særlige restfarer ved tilsidesættelse af sikkerhedsafstanden til transportsystemet.

Sikr en sikkerhedsafstand på 800 mm rundt om transportsystemet!

Der må ikke stilles eller opbevares ting i arbejds- og serviceområdet!

Der skal altid sikres fri adgang til maskinens vedligeholdelses- og inspektionssteder!

Den pågældende sikkerhedsafstand ved anlægget skal overholdes – især under opstartingsdriften og normaldriften!

**5.2.2 Juster transportsystem**

Til justeringen af de monterede maskinelementer har du brug for hjælpemidler som f.eks. en montørværktøjskasse og et vaterpas.

Transportsystemer er alt efter kundens konfigurering udført enten med kørbare styrehjul eller højdejusterbare positioneringsskruer.

- Juster transportsystemet groft i forhold til tilstødende sammenkædede maskiner!
- Juster maskinen udelukkende ved hjælp af de højdejusterbare maskinfødder!
- Kontroller den horisontale position af samtlige komponenter med vaterpasset!
- Fikser derefter styrehjulene eller positioneringsskruerne, så maskinen ikke flytter sig eller glider.
- Skru evt. maskinfødderne fast til maskinens halgulv!

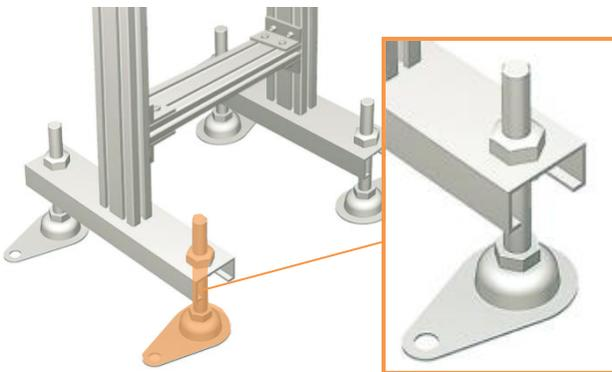

Eksempel positioneringsskruer

**5.3 Driftsbetingelser**

Egenskab	Fysiske betingelser
Omgivelsestemperatur	<ul style="list-style-type: none"> <li>■ +5°C til + 45°C (hal, der kan opvarmes) (Se driftstemperaturer af rem)</li> </ul>
Driftstemperatur	<ul style="list-style-type: none"> <li>■ -10°C~40°C</li> </ul>
Luftfugtighed	<ul style="list-style-type: none"> <li>■ 30% - 60%</li> </ul>
Opstillingshøjde	<ul style="list-style-type: none"> <li>■ op til 1000 m NN</li> </ul>
Eksplodiv atmosfære	<ul style="list-style-type: none"> <li>■ Anvendelse i eksplosiv atmosfære forbudt</li> </ul>
Tilsmudsning	<ul style="list-style-type: none"> <li>■ ingen stor tilsmudsning gennem olie, vand, støj, syrer og ætsende gasser</li> </ul>
Øvrigt	<ul style="list-style-type: none"> <li>■ intet direkte sollys</li> <li>■ tilstrækkelig belysning; 250 Lx (ArbStättV §7)</li> <li>■ Hvis arbejdsrummet ikke er belyst tilstrækkeligt, skal der planlægges en ekstra arbejdspladsbelysning ved maskinen!</li> <li>■ tilstrækkelig ventilation af arbejdsrummet (belastning af betjeningspersonalet)</li> <li>■ Maskinen råder ikke over en eksplosionsbeskyttelse</li> </ul>

**5.4 Tilslutning**

**Bemærk**

Kapitlet „Tilslutning“ relaterer udelukkende til transportsystemer, der leveres med drivmotor! Transportsystemer uden drivmotor betegnes som ufuldstændige maskiner iht. Maskindirektiv 2006/42/EF!

Se beskrivelsen af tilslutningen af drev fra andre producenter i kapitel 5.6, fra side 49!

Når maskinen er blevet opstillet, skal fagpersonale tilslutte de elektriske, styretekniske driftsmidler.

**ADVARSEL**

**Fare for skader gennem uventet opstart**

Ved driftsmiddeltilslutningen kan der opstå fare for, at maskinen starter uventet op eller udfører bevægelser.



Maskinen skal under installationen sikres mod, at den tændes utilsigtet!



Bær personligt sikkerhedsudstyr!

Vær opmærksom på, at ingen uvedkommende personer har adgang til maskinen under installationen! Forbyd adgangen til arbejds- og serviceområdet for tredjepart!

- Læg tilslutningsledninger til transportsystemet aflastende, så der ikke opstår faresteder!
- Tilslutningen – iht. tilslutningsplanerne – af den elektriske forsyning må kun udføres af el-fagpersonale, som kender tilslutnings- og sikkerhedsforskrifterne på stedet!

#### 5.4.1 Maskinens tilslutningssteder

Til driften af transportsystemet er en elektrisk tilslutning påkrævet. Maskinens grænseflader er tilsvarende blevet forberedt af producenten.

Hvis der fra producentens side ikke er blevet monteret nogen el-anordninger, skal el-installationen udføres af en af operatørens fagpersoner. Tilslutningsskemaet kan ses i klemkassen eller i de vedlagte tilslutningsplaner for motoren.

#### Pas på

Ved den elektriske tilslutning af maskinen skal man kontrollere, om den eksisterende netspænding stemmer overens med den netspænding, der er anført på maskinen. Sikringen er anført i de tekniske data, kapitel 4.1.

Returstrømføringen skal jordes med jordtilslutningen. Jordledning og tilslutningskabel skal have det samme tværsnit.

Monteringen af omdrejningstalsregulatoren „Oriental“ samt omdrejningstalsregulatoren.

#### FARE



#### Livsfare gennem elektrisk stød

Der kan opstå farer gennem elektrisk energi, hvis klargøringsarbejde udføres af uautoriseret personale.



Transportsystemet skal fra påbegyndelsen af arbejdet frikobles elektrisk og sikres mod, at det tilkobles igen utilsigtet og uautoriseret!



Elektriske installationer må udelukkende udføres af el-fagpersonale eller under deres umiddelbare opsyn!

Overtrædelser (f.eks. frit tilgængelige kontakter, forkert pålægning af jordledningen osv.) kan føre til elektriske stød og som følge af dette til alvorlige skader, i værste fald med døden til følge!

Afhængigt af den motor, der er monteret på transportbåndet, finder du oplysninger om den korrekte elektriske tilslutning i tilslutningsskema A eller B (jf. kapitel „Tilslutningsskema“ fra side 47). Herved gælder følgende tildeling:

- Motor fabrikat "Panasonic": Skema A
- Motor fabrikat "Oriental": Skema B



#### Oplysning

Regulator og kondensator skal installeres i et dertil godkendt kabinet (f.eks. DIN EN 60204-1/ IEC 60204-1/ VDE 0113-1 i dens gældende version). Herved skal der også planlægges en tilsvarende sikring (f.eks. sikringsautomat).

#### Pas på

Pga. de forskellige konfigureringsmuligheder kan der ikke gives et almengyldigt udsagn om omdrejningsretningens afhængighed af tilslutningstypen, da omdrejningsretningen afhænger af den pågældende gearkonstruktion (og således i sidste ende af det leverede reduktionsforhold).

Motorens omdrejningsretning ændrer sig alt efter reduktionsforholdet, derfor skal transportretningen defineres ved hjælp af tilslutningerne.

**Vær opmærksom på, at transportøren ikke kan køres i omvendt retning. Transportbåndet må kun anvendes i den angivne transportretning!**

#### Eksempel:

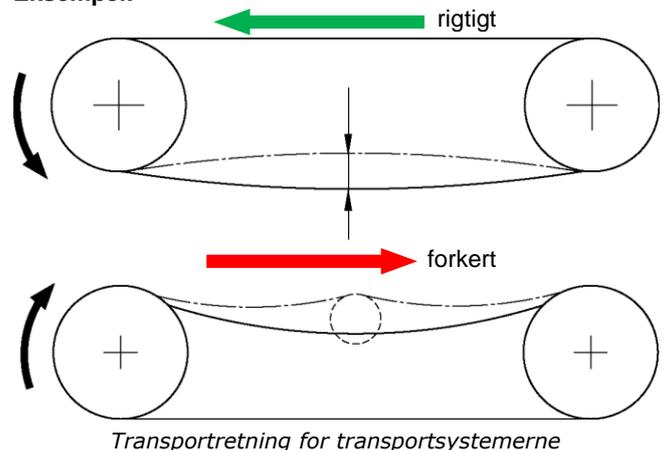

#### FORSIGTIG



#### Ødelæggelse af motoren

Hvis transportsystemet under ibrugtagningen i længere tid køres mod den tilladte transportretning, kan det blive ødelagt.

Brug transportdriften i modsat retning så lidt som muligt!

Efter den elektriske tilslutning af transportsystemet skal man med en kort tilkobling (maks. nogle få sekunder) kontrollere, om den forskrevne transportretning overholdes. Hvis dette ikke skulle være tilfældet, skal klemmebelægning ændres som vist i tilslutningsskemaet!

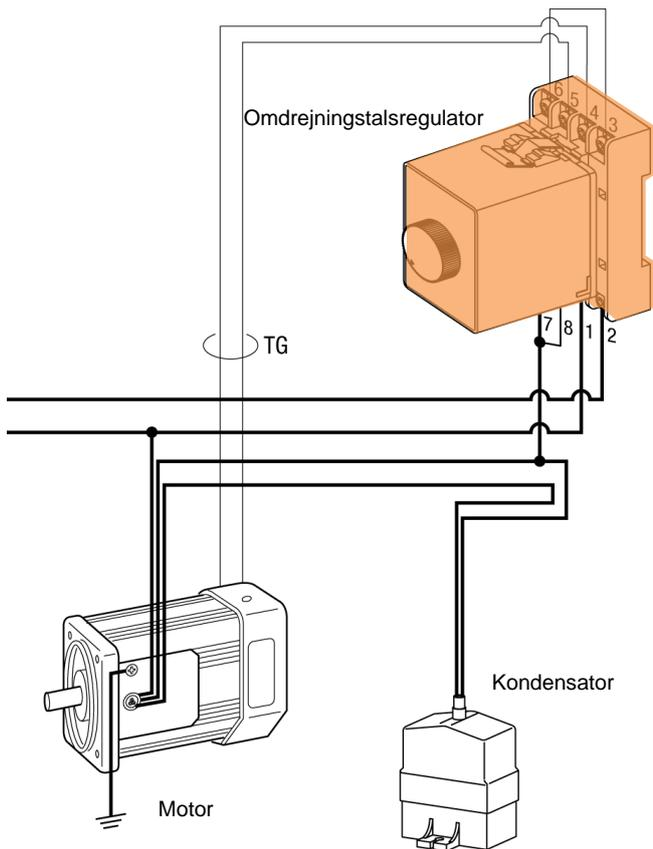

Tilslutningseksempel – Motorvariant med regulator

#### ADVARSEL



#### Snubelfare gennem forkert lagte kabler

Der kan opstå fare for skader, hvis personer snubler over forkert eller uhensigtsmæssigt lagte kabler.



Bær personligt sikkerhedsudstyr!

Kabler og ledninger skal lægges i kabelbrønde/-kanaler!

Afspær installationsområdet!

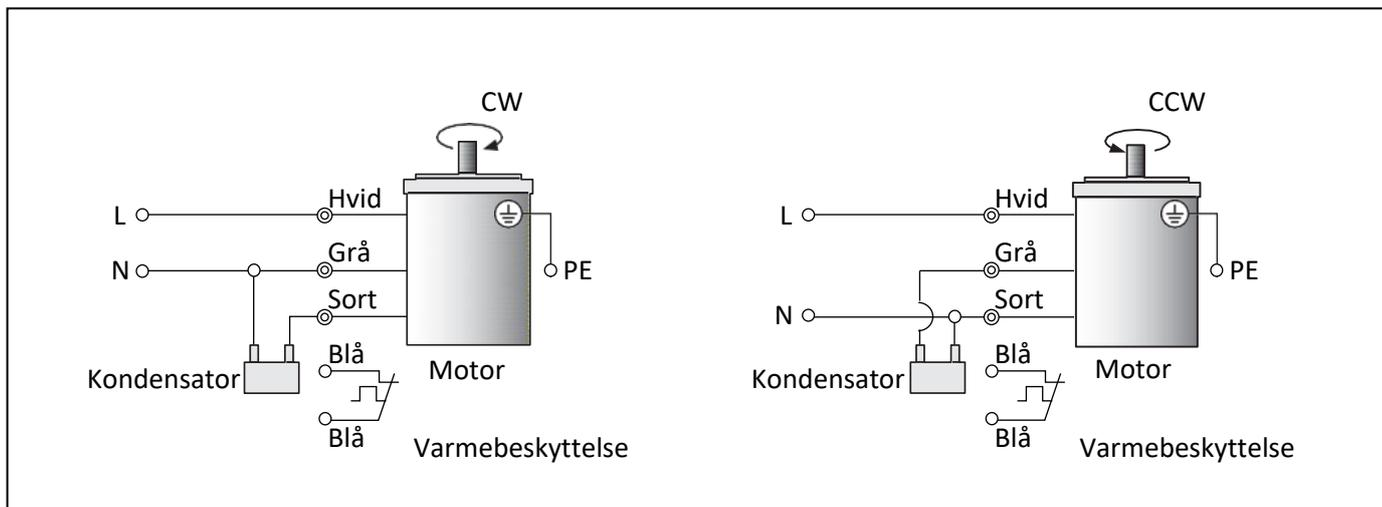
**5.5 Tilslutningsskemaer**
**5.5.1 Motorproducent A (Panasonic-motor)**

Tilslutningsbillede induktionsmotor 6W-25W-40W-60W-90W – 230V/50Hz – 1-faset  
 Alle motorer er udstyret med varmebeskyttelse, bortset fra 6W-motoren.

## 5.5.2 Motorproducent B (Oriental-motor)

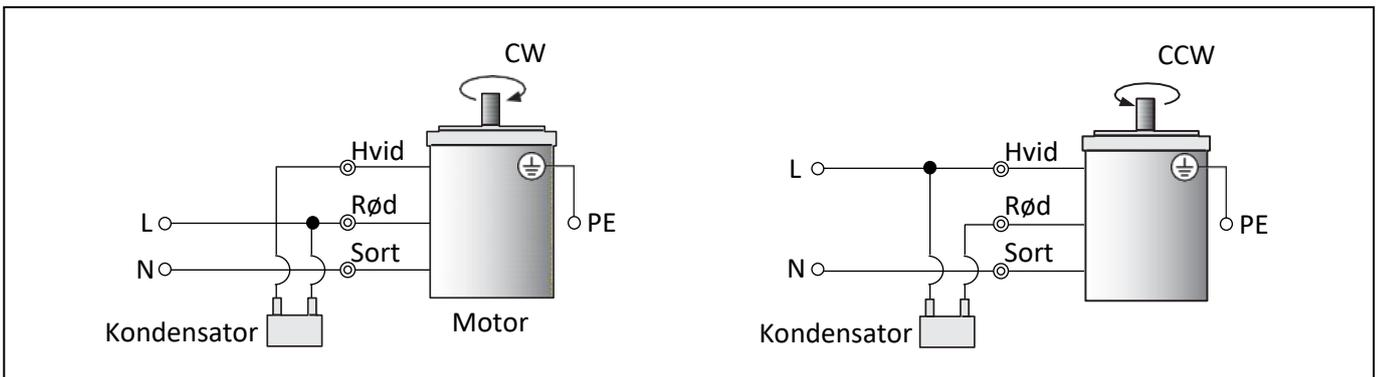

Tilslutningsbillede induktionsmotor 6W-25W-40W-60W-90W – 230V/50Hz – 1-faset

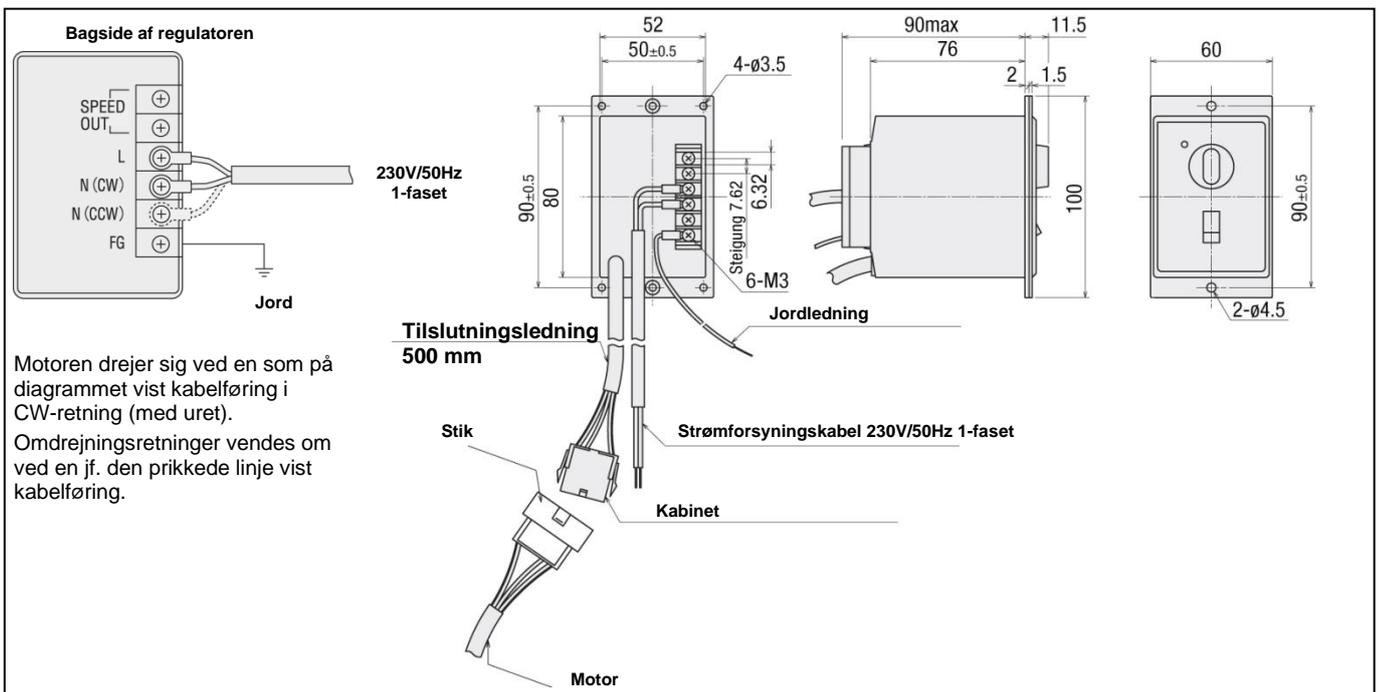

Tilslutningsbillede motor med variabel hastighed 6W-25W-40W – 230V/50Hz – 1-faset

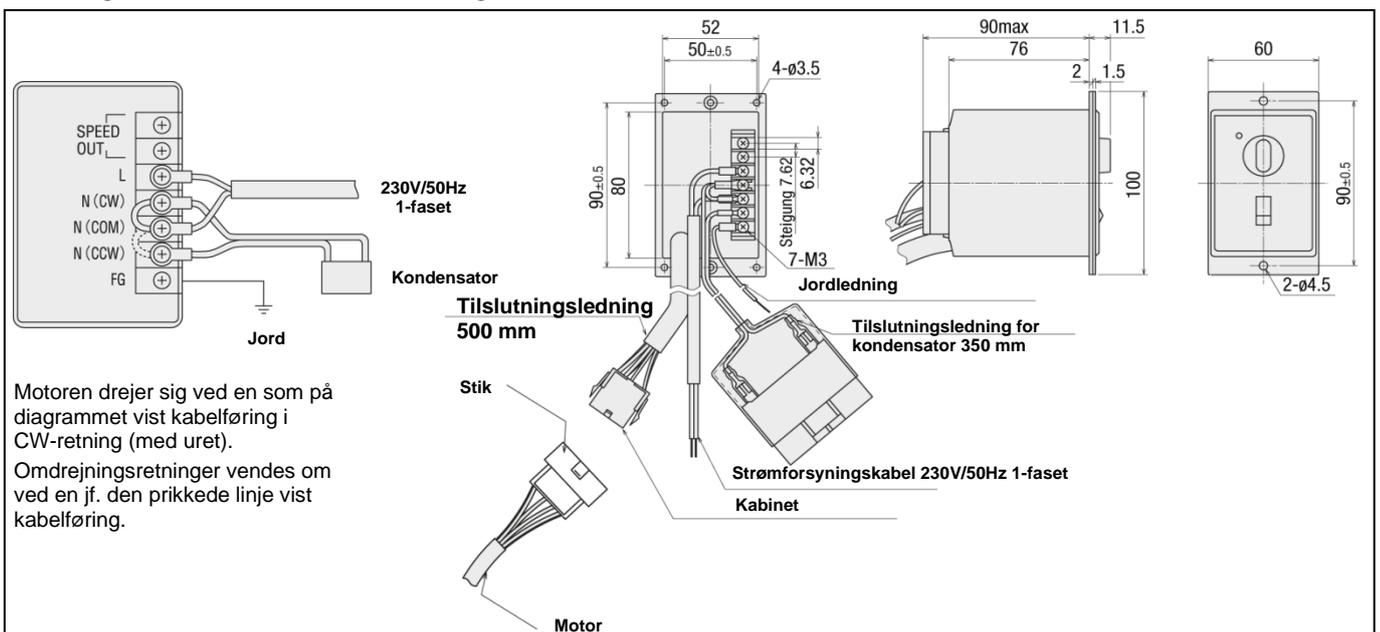

Tilslutningsbillede motor med variabel hastighed 60W-90W – 230V/50Hz – 1-faset

## 5.6 Tilslutning af drev fra andre producenter



### Vigtigt

Drivmotorer, der tilkobles af ejeren (drivmotorer fra andre producenter), skal opfylde de tekniske specifikationer, der er angivet i kapitel 4.5.1, fra side 41.

Følgende grundlæggende egenskaber og mål er en forudsætning for, at et drev fra en anden producent tilkobles sikkert og korrekt.

Drivmoment	▶ Kapitel 5.6.1, fra side 49
Transporthastighed	▶ Kapitel 5.6.2, fra side 49
Bånd-formelliste	▶ Kapitel 4.4.2.1, fra side 39
Mål	▶ Kapitel 5.6.3, fra side 49

### 5.6.1 Maks. tilladt drejningsmoment

Følgende værdier relaterer til det maksimalt tilladte drejningsmoment på motorens eller gearets drivhjul.

Driveffekt	Drejningsmoment maks.
3,5 W	0,294 Nm
6 W	2,45 Nm
15 W	4,9 Nm
25 W	7,84 Nm
40 W	9,8 Nm
60 W	19,6 Nm
90 W	19,6 Nm

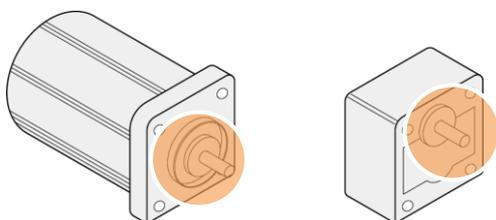

Motor-drivhjul (venstre), gear-drivhjul (højre)

### 5.6.2 Maks. tilladt transporthastighed

Type	V <sub>max</sub>	Type	V <sub>max</sub>
SVKAE	67.7 m/min	CVGCE	56.5 m/min
SVKBE	67.7 m/min	CVGNE	56.5 m/min
SVKNE	56.5 m/min	CVGRE	56.5 m/min
SVKRE	56.5 m/min	CVGBE	67.7 m/min
GVHAE	67.7 m/min	CVGDE	56.5 m/min
GVFAE	67.7 m/min	CVGPE	56.5 m/min
GVHNE	56.5 m/min	CVGWE	56.5 m/min
GVFNE	56.5 m/min	CVSEE	67.7 m/min
GVTSAE	36.0 m/min	CVSFE	67.7 m/min
GVTSAE	36.0 m/min	CVSXE	56.5 m/min
GVTWAUE	36.0 m/min	CVSFDE	56.5 m/min
GVTWASE	36.0 m/min	CVSTCE	14.4 m/min
GVTWNUE	36.0 m/min	CVSTRE	14.4 m/min

GVTWNSE	36.0 m/min
CVGAE	67.7 m/min
CVLPAE	56.5 m/min
CVMAE	67.7 m/min
CVMBE	67.7 m/min
CVSSAE	22.6 m/min
CVSPA	64.4 m/min
CVGTAE	72.0 m/min
CVGTBE	64.8 m/min
CVGTNE	57.6 m/min
CVGTPE	57.6 m/min
CVSYE	56.5 m/min
CVSFAE	27.1 m/min
CVSFBE	22.6 m/min
CVSFCE	67.7 m/min

CVSJA	56.5 m/min
CVSMAE	26.4 m/min
CVDSA	37.7 m/min
CVDSBE	37.7 m/min
CVSPCE	64.4 m/min

### 5.6.3 Mål drivmotor

Drivmotor	Anvendelse
Induktionsmotor	til kontinuerlig drift (konstant transporthastighed) i én transportretning
Servomotor	til regulerbar drift (regulerbar transporthastighed) med potentiometer til tilpasning af omdrejningstallet

Illustrationerne og målene nedenfor er gældende for induktions- og servomotorer.

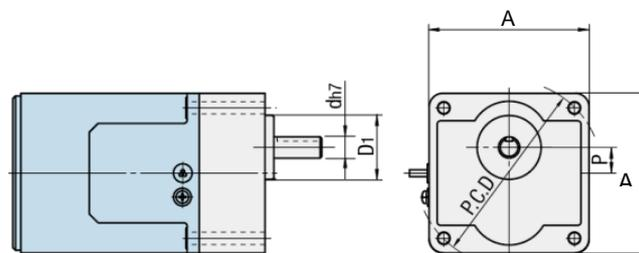
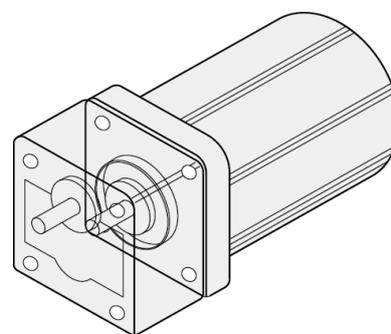

Mål drivmotor

A	Firkantmål
PCD	Delecirkeldiameter
D1	Flangediameter
d	Diameter drivaksel
P	Aksselforskydning

(W)	A	d	Aksetolerance	D <sub>1</sub>	L <sub>1</sub>	L <sub>2</sub>	L <sub>3</sub>	ℓ	T	(D <sub>2</sub> )	P	a	PCD Ø	Pasfeder	Tolerance pasfeder
3,5	22	Ø 6	h7	12	14	29,5 (34,5)	28	2,1	-	22	0	3,5	18	aksel fladet ud	
6	60	Ø 8	h7	25	32	26 (33)	75	6	7	65	10	4.5	70	aksel fladet ud	
15	70	Ø 10	h7	30		30 (36)	80	5		74	15	5.5	82	4	+0.01 / +0.06
25	80		h7	30		30	85	6		86			94	4	+0.01 / +0.06
40	90	Ø 12	h7	36		37	105	5		95					4
60		Ø 15	h7	34	60	120 [150]	7	7.5	-	18	6.5	104	5	+0.00 / +0.05	
90			h7	34		135 [172]		-			5	+0.00 / +0.05			

Værdier i ( ) er mål for gearhoveder med et udvekslingsforhold på  $\geq 30$

Værdier i [ ] er mål for servomotorer

### 5.6.3.1 Akselform/drivhjulform

Drivhjul har pasfedernoter (bortset fra 3,5 og 6 W-drivmotorer). Nedenfor vises pasfedernes og pasfedernoternes mål.

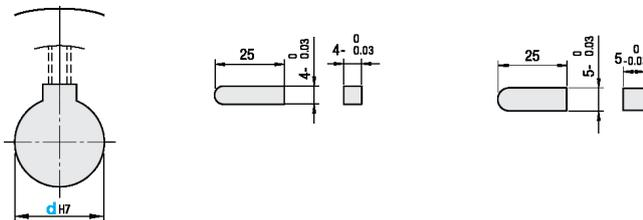

### 5.6.3.2 Skitse for induktionsmotorer

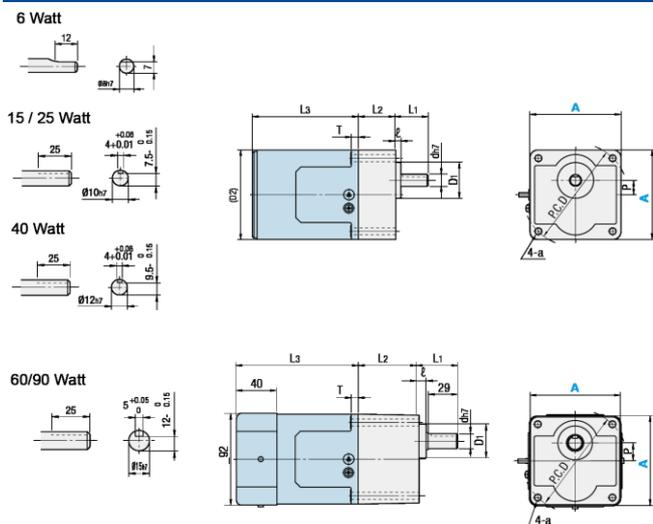

### 5.6.3.3 Skitse for servomotorer

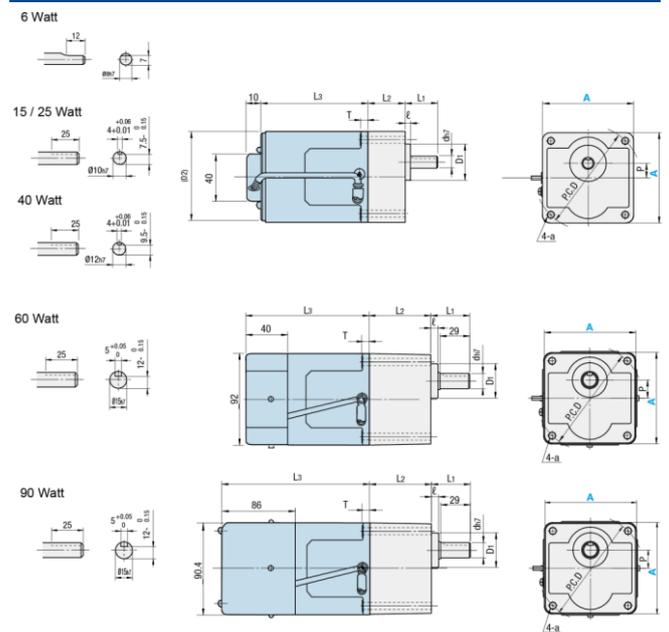

#### 5.6.4 Drivmotor-adapterplader

For at vælge den nødvendige adapterplade til en drivmotor, skal transportørtypen, motorpositionen og motoreffekten kendes. Disse data findes i følgende tabeloversigt.

Type	Motorposition	Effekt
SVKAE/ SVKBE	Standard/ MK	6 W
SVKAE/ SVKBE	Standard/ MK	25 W
SVKNE/ SVKRE	Standard/ MP	6 W
SVKNE/ SVKRE	Standard/ MP	25 W
SVKNE/ SVKRE	Standard/ MP	40 W
SVKNE/ SVKRE	Standard/ MP	90 W
GVHAE/ GVFAE	Standard/ MK	6 W
GVHAE/ GVFAE	Standard/ MK	25 W
GVHNE/ GVFNE	Standard/ MP	25 W
GVHNE/ GVFNE	Standard/ MP	40 W
GVHNE/ GVFNE	Standard/ MP	60 W
GVHNE/ GVFNE	Standard/ MP	90 W
GVTSAE	Standard/ MK	6 W
GVTSAE	Standard/ MK	25 W
GVTWAUE/ GVTWASE	Standard/ MK	6 W
GVTWAUE/ GVTWASE	Standard/ MK	25 W
GVTWNUE/ GVTWNSE	Standard/ MP	6 W
GVTWNUE/ GVTWNSE	Standard/ MP	25 W
CVGAE	Standard/ MK	6 W
CVGAE	Standard/ MK	25 W
CVLP AE	Standard/ MP	25 W
CVLP AE	Standard/ MP	40 W
CVMAE/ CVMBE	Standard/ MK	25 W
CVMAE/ CVMBE	Standard/ MK	40 W
CVSSAE	Standard/ MK	6 W
CVSSAE	Standard/ MK	25 W
CVSSAE	Standard/ MK	40 W
CVSPA E	Standard/ MK	25 W
CVSPA E	Standard/ MK	40 W
CVGTAE	Standard/ MK	6 W
CVGTAE	Standard/ MK	25 W
CVGTBE	Standard/ MK	25 W
CVGTBE	Standard/ MK	40 W
CVGTNE	Standard/ MP	6 W
CVGTNE	Standard/ MP	25 W
CVGTPE	Standard/ MP	25 W
CVGTPE	Standard/ MP	40 W
CVSYE	Standard/ MP	60 W
CVSYE	Standard/ MP	90 W
CVSFAE	Standard/ MK	6 W
CVSFAE	Standard/ MK	25 W
CVSFB E	Standard/ MK	6 W
CVSFB E	Standard/ MK	25 W



#### Bemærk

Den pågældende adapterplade-skitse kan bestilles hos MISUMI Europa GmbH fra referencetabellen!

Type	Motorposition	Effekt
CVSFBE	Standard/ MK	40 W
CVSFCE	Standard/ MK	6 W
CVSFCE	Standard/ MK	25 W
CVGCE	Standard/ MK	6 W
CVGCE	Standard/ MK	25 W
CVGNE	Standard/ MK	40 W
CVGNE	Standard/ MP	6 W
CVGNE	Standard/ MP	25 W
CVGRE	Standard/ MP	6 W
CVGRE	Standard/ MP	25 W
CVGRE	Standard/ MP	40 W
CVGBE	Standard/ MK	6 W
CVGBE	Standard/ MK	25 W
CVGDE	Standard/ MK	6 W
CVGDE	Standard/ MK	25 W
CVGDE	Standard/ MK	40 W
CVGPE	Standard/ MP	6 W
CVGPE	Standard/ MP	25 W
CVGWE	Standard/ MP	6 W
CVGWE	Standard/ MP	25 W
CVGWE	Standard/ MP	40 W
CVSEE/ CVSFE	Standard/ MK	60 W
CVSEE/ CVSFE	Standard/ MK	90 W
CVSXE	Standard/ MP	60 W
CVSXE	Standard/ MP	90 W
CVSFDE	Standard/ MK	6 W
CVSFDE	Standard/ MK	25 W
CVSFDE	Standard/ MK	40 W
CVSTCE	Standard/ MK	6 W
CVSTRE	Standard/ MP	6 W
CVSJAE	Standard/ MP	6 W
CVSJAE	Standard/ MP	25 W
CVSMAE	Standard	6 W
CVDSA E	Standard/ MK	40 W
CVDSBE	Standard/ MK	40 W
CVSPCE	Standard/ MK	6 W
CVSPCE	Standard/ MK	25 W

## 6. Betjening



### Sikkerhedsoplysninger

Vær opmærksom på sikkerhedsoplysningerne i kapitel 3, „Sikkerhedsoplysninger“!

Desuden skal man være opmærksom på alle sikkerhedsoplysninger og -symboler på transport-systemerne og i producentdokumentationerne i appendiks.

#### ADVARSEL



#### Faren gennem anvendelse af uvedkommende

Der kan opstå farer, hvis uvedkommende under tilslutningen og ibrugtagningen har adgang til maskinen.

Maskinen skal efter arbejdsafslutningen sikres mod, at uvedkommende kan tænde den igen!

Ibrugtagningen af maskinen er kun tilladt efter gennemført instruktion eller uddannelse!

Det instruerede og uddannede personale skal, inden vagten begynder, kontrollere, at beskyttelses- og sikkerhedsanordningernes tilstand er korrekt. Hvis der bliver konstateret mangler, skal maskinen standes, indtil disse mangler er blevet udbedret.



### Vigtig

Vær opmærksom på maskinens fareområder!

Efter tilkoblingen af maskinen må der ikke foretages rengøringsarbejde i maskinens aktive områder!

Vær opmærksom på transportørernes bæreevne! De må ikke overbelastes!

## 6.1 Ibrugtagning

### Pas på

Fastlæg ansvaret for det personale, der tager maskinen i brug!

Defekte maskindele skal omgående udskiftes. Anvend tillægsgokumenterne i appendiks af denne driftsvejledning for en sikker identifikation af komponenten!

Der må ikke fjernes, slås bro over eller arbejdes uden nogen af sikkerhedsordningerne!

Kontroller installationsbetingelserne ved den første ibrugtagning eller efter længere tids stilstand!



**Ibrugtagningen af maskinen er forbudt, indtil det er blevet konstateret, at maskinen opfylder alle principielle krav af direktiv 2006/42/EF!**

## 6.2 Funktionskontrol inden drift

### FARE



#### Livsfare gennem beskadigelser og defekter

Der kan opstå livsfare gennem skader og defekter på maskinen.

Maskinen må under ingen omstændigheder tages i brug i tilfælde af en lokaliseret og identificeret beskadigelse! Udskift defekte komponenter!

Kontroller maskinens elektriske og mekaniske komponenter for beskadigelser!

Vedligehold maskinen grundigt iht. vedligeholdelsesintervaller! Operatøren skal kontrollere den korrekte gennemførelse af vedligeholdelsen efter vejledning!

- Gennemfør en funktionstest inden ibrugtagningen af transportsystemet, og kontroller, at maskinen er i en korrekt tilstand!
- Kontroller, at alle beskyttelsestildækninger af transportsystemet forefindes og er ubeskadiget!

## 6.3 Tilkobling af transportsystem

Tilkoblingen af transportsystemet foretages alt efter konfiguration enten på motorbeskyttelseskontakten eller på omdrejningsregulatoren.

I tilfælde af implementeringen af transportsystemet i et overordnet betjenings- og styrekoncept foretages tilkoblingen muligvis via tændingsproceduren af den samlede maskine/det samlede anlæg. En separat til- og frakobling af transportsystemet er så ikke nødvendig.



Tænd/sluk-kontakt

### FARE



#### Livsfare gennem forkert betjening

Der kan opstå livsfare samt farer for maskinen, hvis denne betjenes af uerfarent, ukvalificeret og ikke instrueret personale.

Betjening kun af instrueret personale! Kompetencer skal defineres forpligtende af operatøren!

Ved vedligeholdelses-, klargørings- eller rengøringsarbejde skal maskinen frakobles!

## 7. Driftsafslutning



### Sikkerhedsoplysninger

Vær opmærksom på sikkerhedsoplysningerne i kapitel 3, „Sikkerhedsoplysninger“!

Desuden skal man være opmærksom på alle sikkerhedsoplysninger og -symboler på transportsystemerne og i producentdokumentationerne i appendiks.

### 7.1 Frakobling af transportsystem



#### Vigtig

Transportsystemet skal ved implementeringen i et overordnet styre- og betjeningskoncept ikke i ethvert tilfælde frakobles separat ved afslutningen af en vagt.

#### Frakobling ved afslutning af en vagt

1. Sluk for belastningsspændingen!
2. Sikr maskinen efter arbejdsafslutningen mod, at uvedkommende kan tænde den igen!

#### Frakobling i længere tid

1. Kør transportsystemet tomt! Sikr, at der ikke befinder sig flere transportelementer på transportøren!
2. Sluk for belastningsspændingen!
3. Adskil transportsystemet fysisk fra strømtilførslen!

### 7.2 Standsning af maskinen

Ved længere tids stilstand, ved flytning samt ved et endegyldigt driftsstop skal transportsystemet tages korrekt ud af brug.

#### FARE



#### Fare ved afbrydelse af energitilførsel gennem uautoriseret personale

Der kan principielt opstå farer, hvis transportsystemet afbrydes fra driftsmidlerne af uerfarent og ikke kvalificeret personale.

Afbrydelsen af energitilførslen må udelukkende udføres af autoriseret personale!

1. Kør transportsystemet tomt! Sikr, at der ikke befinder sig flere transportelementer på transportøren!
2. Sluk transportsystemet!
3. Afbryd al energitilførsel af transportsystemet!
4. Påfør lidt olie på blanke metaldele af transportsystemet ved oplagring!
5. Tildæk transportsystemet mod tilsmudsning ved oplagring!
6. Opbevar transportsystemet på transportpaller!

#### ADVARSEL



#### Fare for skader og fare for miljøforurening gennem manglende kvalifikation af personalet



Under driftsstop af transportsystemet kan der opstå farer, hvis personalet ikke råder over tilstrækkelige kvalifikationer og kompetencer.

Driftsstop må kun udføres af autoriseret fagpersonale!

Driftsmidler og maskinen må kun bortskaffes af fagpersonale!

Vær opmærksom på lokale bortskaffelsesregler!

### 7.3 Opbevaring af maskinen

Ved længere tids stilstand samt ved et endegyldigt driftsstop skal transportsystemet opbevares eller bortskaffes korrekt.

For mellemlagring af transportsystemet gælder, at opbevaringsstedet skal være køligt og tørt for at undgå korrosion på enkelte dele af maskinen. Fragtemballagen er udviklet til en opbevaringstid på 3 måneder efter leveringen.

Egenskab	Anbefaling
Opbevaring	tørt, lukket rum
Temperaturer	-20°C til +60°C
relativ luftfugtighed	maks. 85% (ingen kondensation!) Tørremiddel i kontaktskab/-kasse

#### ADVARSEL



#### Fare for skader gennem vipning/væltning

Der kan opstå farer gennem forkert opbevaring eller manglende opmærksomhed på tyngdepunktet, så transportsystemet vipper eller vælter.

Transportsystemet skal sikres mod utilsigtet vipning og ustabilitet!

Vær opmærksom på tyngdepunktet!

#### 7.4 Bortskaffelse af maskinen

- Bortskaf emballagemateriale iht. landetypiske forskrifter!
- Bortskaf kartoner, beskyttelsesemballage af plast og konserveringsmidler separat og korrekt!
- Pga. fare for mulig miljøforurening bør maskinen blive bortskaffet af en godkendt virksomhed!

Bortskaffelsen af transportsystemet (også maskindele, driftsmidler) retter sig efter de lokale bortskaffelsesregler samt miljølovgivningen i det pågældende land.

Hvis maskinen har opnået afslutningen af dens livscyklus, skal man ved dens afmontering sørge for en sikker og korrekt bortskaffelse, især af de miljøfarlige komponenter og stoffer. Dertil hører bl.a. smøremidler, plast, batterier.

## 8. Udstyr og tilbehør



### Sikkerhedsoplysninger

Vær opmærksom på sikkerhedsoplysningerne i kapitel 3, „Sikkerhedsoplysninger“!

Desuden skal man være opmærksom på alle sikkerhedsoplysninger og -symboler på transportsystemerne og i producentdokumentationerne i appendiks.

#### FARE



#### Klemnings- og livsfare gennem indgreb af uvedkommende



Der kan opstå farer, hvis klargøringsarbejde udføres af uautoriseret personale.

Inden klargøringsprocessen skal maskinens energitilførsel afbrydes og sikres mod, at uvedkommende kan tænde den igen!

Sikr, at klargøringsarbejde kun udføres af autoriseret fagpersonale!

Bær personligt sikkerhedsudstyr!

## 8.1 Skift drev

I tilfælde af et svigt eller en defekt skal transportsystemets motor udskiftes. Afhængigt af motorens fabrikat udskiftes motoren på forskellige måder.



### Producentdokumentation motorer

Vær opmærksom på oplysningerne om montering og afmontering af motoren i de pågældende producentdokumentationer! Disse er vedlagt denne driftsvejledning.

#### FARE



#### Livsfare gennem elektrisk stød



Der kan opstå farer gennem elektrisk energi, hvis klargøringsarbejde udføres af uautoriseret personale.



Transportsystemet skal fra påbegyndelsen af arbejdet frikobles elektrisk og sikres mod, at det tilkobles igen utilsigtet og uautoriseret!



Sikr, at klargøringsarbejde kun udføres af autoriseret fagpersonale!

## 8.2 Udskift rem

Når slidgrænsen bliver opnået, eller hvis transportremmen udsættes for skiftende krav gennem ændring af transportelementerne, skal transportørens rem udskiftes.

Remudskiftningerne, der bliver beskrevet efterfølgende, gælder både for fladrem-, tandrem- og rustfrit stål remtransportører.

#### ADVARSEL



#### Risiko for personskade på grund af manglende bånd

Der er risiko for personskade, hvis transportbåndet ikke er lagt på, og hvis bevægelige komponenter er tilgængelige, når transportsystemet er tændt.

Under udskiftning af transportbåndet, eller hvis transportbåndet ikke er lagt på, skal transportsystemet være isoleret sikkert fra den elektriske spændingsforsyning!

Transportsystemet må aldrig tændes uden transportbånd, fordi det samtidigt er en sikkerhedsanordning, der forhindrer, at bevægelige komponenter er tilgængelige!

#### FORSIGTIG



#### Overbelastning gennem for stor remspænding

Der kan opstå fare for overbelastning og ødelæggelse af motoren og remmen, hvis denne spændes for meget.

Indstil remspændingen således, at drivrullen kan dreje igennem ved blokeret rem!



#### Vigtigt

Hvis transportsystemet er købt hos MISUMI uden transportbånd, er det kun tilladt at bruge transportsystemet med et originalt MISUMI-transportbånd!

Alternativt kan transportbånd med samme tekniske specifikationer som originale MISUMI-transportbånd anvendes! Se de tekniske specifikationer i kapitel 4.4.1, fra side 35!

I modsat mister EU-overensstemmelses erklæringen sin gyldighed! Generelt hæfter MISUMI Europa GmbH ikke for skader eller følgeskader, på grund af, at der anvendes et transportbånd, der ikke er leveret af MISUMI Europa GmbH!

Kontroller, at det nye bånd er egnet til transportøren og transportmaterialerne!

Anvend transportbånd fra MISUMI Europa GmbH!

### 8.2.1 Udskift rem – Hoveddrev

#### Procedure ved udskiftning af remmen ved transportsystemer med hoveddrev

1. Frakobl hovedafbryderen, og afbryd strømtilførslen ved at trække transportørens netstik ud!
2. Marker den pågældende position af skrueerne på profilen for at fastholde den indstillede remspænding!



3. Løsn spændingsindstillingsskruen på begge sider! Remmen løsner sig, ved at forskruningen løsnes.

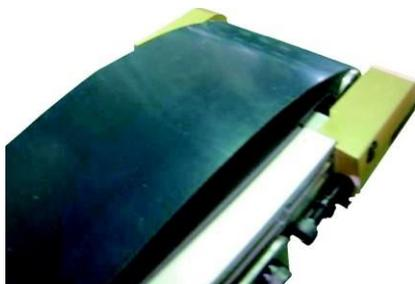

4. Løsn remmen helt, og skru remskiveholderen af!



5. Aftag remmen! Vær ved udskiftningen opmærksom på, at remskiverne ikke bliver trukket ud!



6. Sæt den nye rem i passende til transportretningen! Vær opmærksom på transportretningens markering på remmens bagside!
7. Installer remmen i omvendt rækkefølge i forhold til ovenstående procedure! Monter remskiveholderen!
8. Indstil derefter remspændingen med spændingsindstillingskruerne!

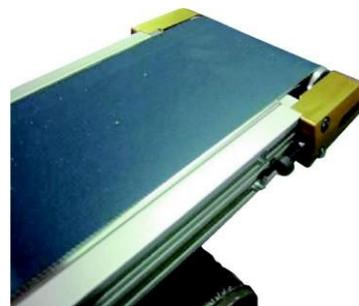

9. Gennemfør en syns- og funktionskontrol på transportøren efter afslutningen af remudskiftningen! Vær især opmærksom på ikke spændte skrueforbindelser og løse dele såsom værktøj og skruer i transportørens aktive område!

### 8.2.2 Udskift rem – Mellemdrev

#### Procedure ved udskiftning af remmen ved transport-systemer med mellemdrev

1. Frakobl hovedafbryderen, og afbryd strømtilførslen ved at trække transportørens netstik ud!
2. Drej transportøren 180°!



3. Marker den pågældende position af skruerne på profilen for at fastholde den indstillede remspænding!



4. Løsn de 4 spændingsindstillingsskruer! Remmen løsner sig, ved at forskruningen løsnes.

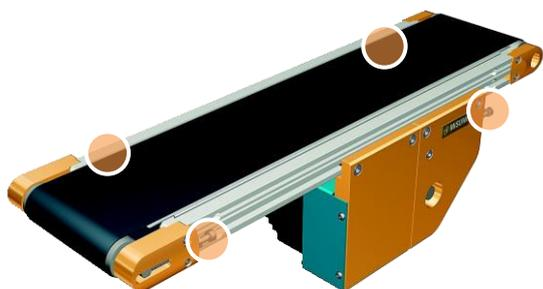

5. Løsn de 5 skruer af den blå tildækning, og tag dem af!

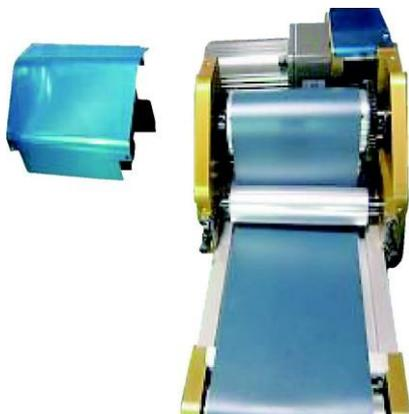

6. Læg transportøren til side for at fjerne forskruningen af den gule tildækning! Hold fast i rullerne med hånden for at sikre disse mod, at de falder ud!
7. Fjern den gule tildækning!
8. Udtag rullerne forsigtigt!



9. Husk remforløbet rundt om rullerne for den senere isætning af den nye rem!



10. Løsn remmen helt, og udtag den!
11. Sæt den nye rem i passende til transportretningen! Vær opmærksom på transportretningens markering på remmens bagside!
12. Sæt de udtagne ruller i, og monter den gule tildækning igen!



13. Indstil derefter remspændingen med spændingsindstillingsskruerne! Vær opmærksom på, at remmen ikke slingrer på en side.

### 8.2.3 Udskift rem – Integreret drev

#### Procedure ved udskiftning af remmen ved transport-systemer med integreret drev

1. Frakobl hovedafbryderen, og afbryd strømtilførslen ved at trække transportørens netstik ud!
2. Løsn de to forskruninger på fronsiden af transportørens remskivetildækning, og udtag dem!

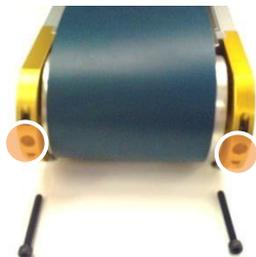

3. Løsn de to forskruninger af remskivetildækningen på siden af transportøren, og udtag dem! Vær herved opmærksom på, at du mhp. udskiftning af remmen kun skal løsne forskruningerne på den ene side af transportøren.



4. Løft remskivetildækningen af!
5. Aftag remmen!

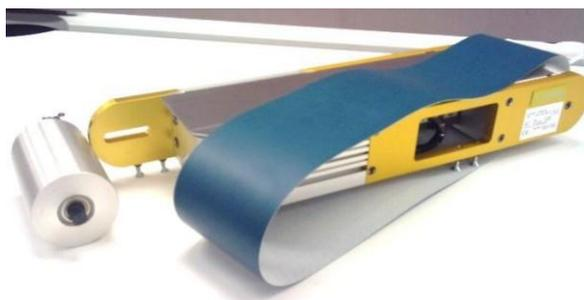

6. Sæt den nye rem i, og monter tildækningen igen i omvendt rækkefølge af afmonteringen!
7. Indstil derefter remspændingen med spændingsindstillingsskruerne!

### 8.3 Slingrekorrektur

Transportørens rem forudindstilles fra producentens side. Alligevel kan anvendelsen eller en udskiftning af remmen føre til et slingrende forløb. Det lige remforløb skal så genindstilles eller efterjusteres.

For slingrekorrekturen skal transportørerne være i drift, mens den foretages.

#### FORSIGTIG



#### Overstyring af remmen gennem ensidet indstilling

Der kan opstå fare for beskadigelse af remkanten gennem overstyring af remmen, hvis denne indstilles for ensidet.

Gennemfør slingrekorrekturen trin for trin med visuel kontrol af remforløbet!

#### 8.3.1 Slingrekorrektur hoveddrev-transportør

1. Stil transportøren på et jævnt og fast underlag for slingrekorrekturen! Sikr, at transportøren står godt ved hjælp af stifter på gulvet.
2. Juster transportøren vandret ved hjælp af et vaterpas!
3. Løsn møtrikken af spændingsindstillingsskruen på transportørens slingreside for langsomt at spænde skruen efterfølgende! Vær derved opmærksom på, at du skal løsne skruen igen, hvis den spændes for meget og bevæger sig i modsat retning.
4. Observer remforløbet! Gentag processen, hvis remmen stadig slingrer!
5. Spænd møtrikken efterfølgende igen!
6. Betjen transportøren efterfølgende i noget tid, så remforløbet stabiliseres!

### 8.3.2 Slingrekorrektur mellemdrev-transportør

1. Stil transportøren på et jævnt og fast underlag for slingrekorrektur! Sikr, at transportøren står godt ved hjælp af stifter på gulvet.
2. Juster transportøren vandret ved hjælp af et vaterpas!
3. Løsn møtrikken af spændingsindstillingsskruen på mellemdrevet, på transportørens slingreside, for langsomt at spænde skruen efterfølgende! Vær derved opmærksom på, at du skal løsne skruen igen, hvis den spændes for meget og bevæger sig i modsat retning.
4. Observer remforløbet! Gentag processen, hvis remmen stadig slingrer!
5. Spænd møtrikken efterfølgende igen!

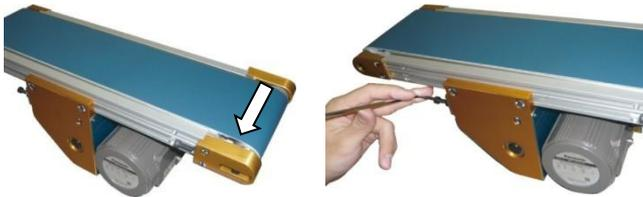

6. Betjen transportøren efterfølgende i noget tid, så remforløbet stabiliseres!
7. Opret den tidligere tilstand igen ved hjælp af spændingsindstillingsskruen på remskiveholderen!

### 8.3.3 Slingrekorrektur – Integreret drev

1. Stil transportøren på et jævnt og fast underlag for slingrekorrektur! Sikr, at transportøren står godt ved hjælp af stifter på gulvet.
2. Juster transportøren vandret ved hjælp af et vaterpas!
3. Løsn møtrikken af spændingsindstillingsskruen på frontsiden af transportørens slingreside for langsomt at spænde skruen efterfølgende! Vær derved opmærksom på, at du skal løsne skruen igen, hvis den spændes for meget og bevæger sig i modsat retning.
4. Observer remforløbet! Gentag processen, hvis remmen stadig slingrer!
5. Spænd møtrikken efterfølgende igen!



6. Betjen transportøren efterfølgende i noget tid, så remforløbet stabiliseres!

### 8.4 Stramning af båndet

Båndet strammes, afhængigt af drevets monteringsvariant.

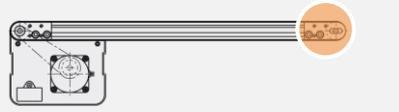
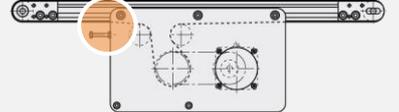
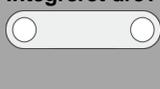
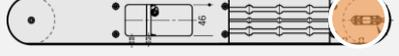
<p><b>Hoveddrev</b></p> 	<p>Båndet mellem rammeprofilerne: ▶ Spændeskruer ved båndrulle</p> 
<p><b>Midterdrev</b></p> 	<p>▶ Spændeskruer ved omstyringsenheden</p> 
<p><b>Integreret drev</b></p> 	<p>▶ Spændeskruer ved båndrulle</p> 

### 8.5 Genbrugtagning

- Kontroller, om beskyttelseslederforbindelserne sidder fast!
- Installer alle afmonterede identifikationsskilte igen efter udskiftning af kabler!
- Spænd altid skruesamlinger, der blev løsnet ved klargøringsarbejde!
- Kontroller, at alle sikkerheds- og beskyttelsestiltag (beskyttelsestildækninger) forefindes!
- Fjern værktøj, skruer, hjælpemidler og andre genstande fra transportsystemets aktive område efter afslutning af arbejdet!
- Lås styreskabet igen, og overdrag nøglen til den ansvarlige!
- Gennemfør en funktionstest (testkørsel) efter gennemført klargøringsarbejde!

## 8.6 Tilbehør

Alt efter anvendelsesomgivelse og anvendelse af transportsystemerne er der forskelligt tilbehør til rådighed.

- Anvend udelukkende tilbehørsdele fra producenten eller fra leverandører af maskinen, MISUMI Europa GmbH, der er godkendt af producenten!
- Oplysninger om bestilling af tilbehørsdele finder du i kapitlet „Bestilling“ fra side 61!



### Katalog

Detaljerede oplysninger om tilbehørs- og reservedele, der kan købes, finder du i kataloget eller på [www.misumi-europe.com](http://www.misumi-europe.com).

### 8.6.1 Bordstativ

Til opstilling af transportsystemerne kan man bestille bordstativer i forskellige udførelser (I-, H-form) med kørbare styrehjul eller positioneringskruer.



Bordstativ H-form

### 8.6.2 Monteringsholdere (støtter)

For en individuel montering af transportsystemet kan man anvende monteringsholdere som støttende elementer. Forskellige udførelser muliggør mange anvendelsesmuligheder.

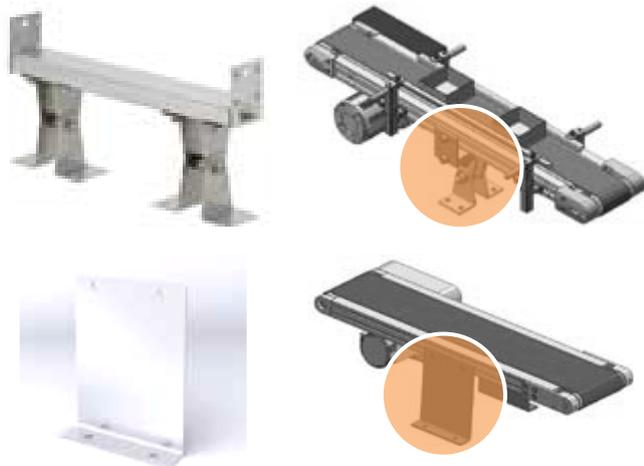

### 8.6.3 Metalføringsskinner

For en lineær justering af transportelementerne på transportsystemet kan man montere metalføringsskinner i forskellige udførelser (lige, Z- og Y-form) på transportørens ramme.

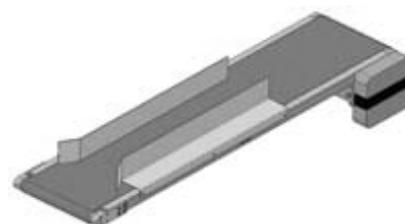

### 8.6.4 Plastføringsskinner

For en lineær justering af transportelementerne på transportsystemet kan man montere føringsskinner af tekniske plaststoffer i forskellige udførelser (lige, Z- og Y-form) på transportørens ramme.



### 8.6.5 Føringsskinne-holdere

For en individuel montering af føringsskinne af plast eller metal kan man montere særlige holdere på transportøren.



Holder for båndtransportør-føringsskinne af tekniske plaststoffer - standard

Holder for båndtransportør-føringsskinne af tekniske plaststoffer - forskudt



Holder for båndtransportør-føringsskinne-standard

Holder for båndtransportør-føringsskinne-forskudt



Rundjernføringsskinne



Holder og vinkel for rundjernføringsskinne

### 8.6.6 Overføringsvalser

For at understøtte en problemfri overføring mellem sammenkædede transportsystemer kan man montere overføringsvalser mellem transportørerne.

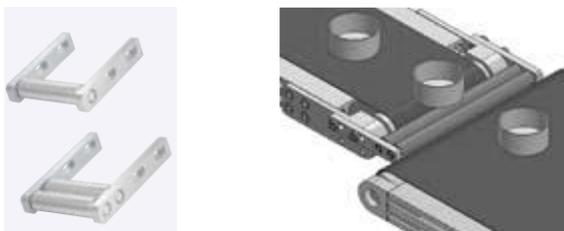

### 8.6.7 Plasttildækninger

Til tildækningen af overføringsvejen kan man montere transparente plasttildækninger i forskellige former på transportøren.



Plasttildækninger L-form



Plasttildækninger U-form

### 8.7 Reservedele

Ved udskiftningen af dele, som tjener transportsystemernes sikkerhed, må der kun anvendes originale dele eller lignende standarddele, dvs. som har den samme sikkerhedsstandard.



#### Reservedelsliste

For yderligere oplysninger se reservedelslisten i appendiks af denne dokumentation!



#### Oplysning

Principielt gælder de „Almene salgs- og leveringsbetingelser“ fra MISUMI Europa GmbH. De står til rådighed for operatøren senest ved underskrivelsen af kontrakten. Med din underskrift bekræfter du bestillingen!

### 8.8 Bestilling

- Kontakt følgende adresse ved bestilling af tilbehørs- eller reservedele:

MISUMI Europa GmbH  
Franklinstraße 61–63  
D-60486 Frankfurt am Main  
Germany

E-Mail : [Mail.tech@misumi-europe.com](mailto:Mail.tech@misumi-europe.com)  
Web : [www.misumi-europe.com](http://www.misumi-europe.com)

## 9. Vedligeholdelse



### Sikkerhedsoplysninger

Vær opmærksom på sikkerhedsoplysningerne i kapitel 3, „Sikkerhedsoplysninger“!

Desuden skal man være opmærksom på alle sikkerhedsoplysninger og -symboler på transportsystemerne og i producentdokumentationerne i appendiks.

- Vær opmærksom på de almene nationale forordninger vedr. ulykkesforebyggelse!
- Gennemfør alt forskrevet indstillings-, vedligeholdelses- og plejearbejde til tiden!
- Tilpas vedligeholdelsescyklerne evt. til det daglige behov!
- Udskift defekte maskindele hurtigst muligt!
- Brug kun værktøj uden fejl!
- Informer betjenings- og opsynspersonalet inden udførelsen af vedligeholdelses- og plejearbejde!
- Anbring oplysningskilte på transportsystemet!
- Dokumenter alt forskrevet vedligeholdelsesarbejde!
- Anvend udelukkende originale reservedele, som er godkendt af producenten – især ved sikkerhedsrelevante komponenter!



### Teknisk hjælp

For teknisk hjælp ved fejl, som du ikke selv kan udbedre, skal du kontakte transportsystemernes producent!

- Gennemfør inden påbegyndelse af vedligeholdelses- og plejearbejdet følgende sikkerhedsanordninger på transportøren i den anførte rækkefølge!

1. Elektrisk frikobling
2. Sikring mod, at den tændes igen
3. Registrering af, at der ikke tilføres spænding
4. Jording og kortslutning
5. Tildækning/isolering af tilstødende komponenter, der er under spænding
6. Afbryd beskyttelseskredsløb (transportør og tilstødende maskiner)

## FARE



### Livsfare gennem elektrisk stød

Der kan opstå farer gennem elektrisk restenergi i kabler og elektriske anordninger, efter strømtilførslen er blevet afbrudt.



Transportsystemet skal ved fejl frikobles elektrisk og sikres mod, at det tilkobles igen utilsigtet og uautoriseret! Anbring et advarselsskilt!



Sikr, at fejludbedringen på elektrisk udstyr kun udføres af autoriseret fagpersonale!

Kontakt producenten ved fejl, du ikke selv kan udbedre!

## ADVARSEL



### Fare for skader gennem restenergi

Ved vedligeholdelsesarbejde kan der opstå mange forskellige farlige situationer.



Bær sikkerhedsudstyr (hjelm, sko, handsker)!

Vedligeholdelses-, plejiltag og reparationer må udelukkende udføres af uddannet eller instrueret fagpersonale!

## ADVARSEL



### Fare for skader ved arbejde over kropshøjde

Der kan opstå nedstyrtningsfare ved arbejde på højtliggende steder af transportsystemerne.



Anvend sikre opstigningsredskaber og arbejdsplatforme! Brug ikke maskindele som opstigningsredskaber!



### Oplysning

Vedligeholdelsesopgaver kan også foretages af maskinoperatøren, hvis denne har fået uddannelse eller instruktion i det. I den forbindelse skal der skriftligt registreres, hvilke indgreb maskinoperatøren må foretage, og ved hvilke han skal kontakte den dertil bestemte fagperson.

Det efterfølgende beskrevne vedligeholdelsesarbejde skal principielt udføres af fagpersonale!

### 9.1 Rengøring af transportsystemet

#### ADVARSEL



#### Fare for skader gennem rengøringsmidler

Tilsidesættelse af producentens rengøringsanvisninger kan i omgangen med rengøringsmidler føre til skader og sundhedsmæssige påvirkninger.



Ved rengøringen skal alle gældende miljøregler overholdes!



Ved rengøring med flygtige stoffer (f.eks. rensbenzin) skal der sikres tilstrækkelig ventilation!



Brug aldrig åben ild ved maskinen eller i sammenhæng med yderst brandfarligt koldrens!



Bær sikkerhedsbriller og sikkerhedshandsker!

- Rengør maskinen især ved kraftig tilsmudsning ofte og regelmæssigt!
- Udfør rengøringsarbejde kun med egnede hjælpemidler!
- Tør transportsystemet – især remmen – af med en fugtig klud for at fjerne snavs!
- Fjern alle hjælpemidler efter rengøringsarbejdet!
- Kontroller funktionen af det rengjorte område!



#### Vigtig

Vær opmærksom på, at fedt og andre skadelige stoffer ikke kommer ind i kanaliseringen!



Gammel olie og andre miljøfarlige substanser skal opsamles og bortskaffes korrekt!

### 9.2 Emballering af maskindele

- Vær opmærksom på følgende oplysninger om genemballage af maskindele, hvis disse skal sendes til reparation:
  - Anvend evt. kartoner og anden emballage (stretchfolie) til at emballere maskindelen, så disse under transporten ikke beskadiges af ydre påvirkninger.
  - Maskindele skal sikres mod utilsigtet vipning og ustabilitet under transporten.

### 9.3 Vedligeholdelsesanvisninger



#### Vigtig

For det efterfølgende beskrevne vedligeholdelsesarbejde er det vigtigt, at det forberedende arbejde udføres og sikres på forhånd.

Vedligeholdelsesintervallerne er afhængige af anvendelsesbetingelserne og anvendelsesomgivelsen. Operatøren af transportsystemet skal tilpasse intervallerne i forhold til anvendelsen og evt. supplere dem! Kontakt producenten i tvivlstilfælde.

Interval	Beskrivelse af vedligeholdelsesarbejdet
dagligt	<b>Remforløb</b> Udfør en synskontrol af remforløbet (umiddelbart efter tilkoblingen)! Remmen skal køre fuldstændig frit. Hvis remmen ikke kører i midten af drivrullen, skal dette efterjusteres tilsvarende. Kontroller slid på remmen!
dagligt	<b>Udvendige skader</b> Udfør en syns- og funktionskontrol af udvendige mangler og skader på transportsystemets komponenter!
dagligt	<b>Elektrisk kabelføring/trådføring</b> Kontroller stabiliteten og den bevægelseskorrekte fiksering af den elektriske kabelføring/trådføring! Fikser den evt. igen!
dagligt	<b>Stabilitet</b> Kontroller transportsystemets stabilitet. Efterspænd evt. fastgørelsesredskaberne!
dagligt	<b>Bevægelighed af bevægelige elementer</b> Kontroller de bevægelige elementers (overføringsruller, styrevalser) bevægelighed! Smør dem evt. igen!
dagligt	<b>Rengøring</b> Rengør transportsystemet for smudspartikler, aflejringer og flader, der er tilsmudset af olie!
dagligt	<b>Fastsiddende tilbehør</b> Kontroller, om initiatorer, lysterstrykkontakter og stopperer sidder fast! Fikser dem evt. igen! Udskift defekte komponenter!
dagligt	<b>Rengøring tilbehør</b> Rengør initiatorer, lysterstrykkontakter og fotocelleanlæg! Anvend ingen ætsende rengøringsmidler!
dagligt	<b>Fastsiddende beskyttelsestildækninger</b> Kontroller, om beskyttelsestildækningerne forefindes, og om de sidder fast!
ugentligt	<b>Slid motorer</b> Kontroller slid på motoren! Udskift evt. defekte lejer! Rengør kølefinerne!
månedligt	<b>Remspænding</b> Kontroller remspændingen og alle skruesamlinger! Kontroller lejer for støjudvikling og beskadigelser!
hvert kvartal	<b>Elektrisk kabelføring/trådføring</b> Kontroller kabelindføringer af grænseafbrydere, initiatorer, stikforbindelser, klemkasser og kabler for brud, små partikler, beskadigelser og tilsmudsning! Forny dem ved behov!

hvert kvartal	<b>Motor</b> Udfør en synskontrol af motoren! Vær opmærksom på temperatur, støj udvikling og olietab!
hvert halve år	<b>Elektrisk kabelføring/trådføring</b> Udfør en synskontrol ved hovedstrømtilførslen og ved kabeltilslutningerne af styreskabet! Udskift evt. defekte dele!
årligt	<b>Sikkerhedskreds</b> Udfør en syns- og funktionskontrol af sikkerhedskredsen! Dokumenter disse kontroller!
årligt	<b>Styreskab/elektriske komponenter</b> Rengør styreskabskabinettet og de elektriske komponenter! Kontroller, at kontaktdokumenterne er komplette!
årligt	<b>Oplysningsskilte og advarselssymboler</b> Kontroller oplysningsskilte og advarselssymboler! Forny dem ved behov!
4 år	<b>Elektriske anordninger</b> Min. hvert 4. år bør der udføres en ekspertkontrol af transportsystemets elektriske anordninger!

#### 9.4 Afslutning af vedligeholdelsesarbejdet

- Kontroller, om beskyttelseslederforbindelserne sidder fast!
- Sikr, at alt påkrævet arbejde er blevet udført iht. vedligeholdelsesplanen!
- Installer alle afmonterede identifikationsskilte igen efter udskiftning af kabler, ledninger og driftsmidler!
- Spænd altid skruesamlinger, der blev løsnet ved vedligeholdelses- og plejearbejde!
- Kontroller, at alle sikkerheds- og beskyttelsestiltag forefindes!
- Fjern værktøj, skruer, hjælpemidler og genstande fra transportsystemets aktive område efter afslutning af arbejdet!
- Lås styreskabet igen, og overdrag nøglerne til den ansvarlige!
- Gennemfør en funktionstest (testkørsel) efter gennemført vedligeholdelses- og plejearbejde!
- Overdrag transportsystemet til betjeningspersonalet!

#### ADVARSEL



#### Fare for skader gennem uventet opstart

Der kan opstå farer gennem indtrækning og indfangning af kropsdele og beklædning ved en uventet opstart af maskinen (f.eks. ved genbrugtagning efter fejl eller strømsvigt).

Det er nødvendigt med forhøjet opmærksomhed ved arbejde med oplåste eller afmonterede sikkerhedsanordninger (f.eks. ved klargøring, vedligeholdelse, fejludbedring)!

## 10. Fejludbedring



### Sikkerhedsoplysninger

Vær opmærksom på sikkerhedsoplysningerne i kapitel 3, „Sikkerhedsoplysninger“!

Desuden skal man være opmærksom på alle sikkerhedsoplysninger og -symboler på transportsystemerne og i producent dokumentationerne i appendiks.

#### ADVARSEL



**Fare for skader gennem ukorrekt menneskelig adfærd eller manglende kvalifikationer**

Der kan opstå farer gennem ukorrekt menneskelig adfærd ved fejl.

Analyse og udbedring af fejl må kun udføres af fagpersonale, som har en særlig uddannelse og som er fortrolige med maskinen!

Ved tilbagevendende fejl skal fagpersonale kontaktes omgående!

#### FARE



**Livsfare gennem elektrisk stød**

Der kan opstå farer gennem elektrisk restenergi i kabler og elektriske anordninger, efter strømtilførslen er blevet afbrudt.



Transportsystemet skal ved fejl frikobles elektrisk og sikres mod, at det tilkobles igen utilsigtet og uautoriseret! Anbring et advarselsskilt!



Sikr, at fejludbedringen på elektrisk udstyr kun udføres af autoriseret fagpersonale!



Kontakt producenten ved fejl, du ikke selv kan udbedre!

Der kan ske fejl på transportsystemerne. Efterfølgende vises disse i kapitlet „

Hypigt stillede spørgsmål (FAQ)“ fra side 65 med den pågældende fejludbedring.



### Teknisk hjælp

For teknisk hjælp ved fejl, som du ikke selv kan udbedre, skal du kontakte transportsystemernes producent!

## 10.1 Forløb ved driftsfejl

Ved fejl på transportsystemet:

1. Tag transportsystem ud af brug (frakobl hovedafbryder)
2. Afsikr transportsystem
3. Anbring advarselsskilte på transportsystemet
4. Fejludbedring udført af fagpersonale
5. Genbrugtagning med testkørsel
6. Overdragelse til betjeningspersonalet

#### ADVARSEL



**Skadesfare ved genbrugtagning efter fejludbedring**

Positionen af bevægelige komponenter er ikke defineret. Der kan opstå farer gennem pludselig igangsætning af maskinkomponenterne og restenergi, der løsner sig.

Kontroller sikkerhedsanordninger! Tag transportsystemet først i brug igen, når fejlen er udbedret, og der er blevet gennemført en funktionstest!

## 10.2 Udbedring af fejl

- Gennemfør inden påbegyndelsen af arbejdet følgende sikkerhedsanordninger på transportøren i den anførte rækkefølge!

1. Elektrisk frikobling
2. Sikring mod, at den tændes igen
3. Registrering af, at der ikke tilføres spænding
4. Jording og kortslutning
5. Tildækning/isolering af tilstødende komponenter, der er under spænding
6. Afbryd beskyttelseskredsløb (transportør og tilstødende maskiner)
7. Udbedring af fejl

## 10.3 Hypigt stillede spørgsmål (FAQ)

### Remen løber

Kontroller den mulige årsag som beskrevet i det følgende.

1. Kontroller på transportsystemet, om aluminiumsprofilen eller kabinettet er bøjet eller drejet.
2. Kontroller remspænding (evt. løs rem).
3. Kontroller, om der befinder sig fremmed materiale på remskiven eller stramme- og styrerullen.

Muligvis optræder der lidt slingren i starten, som dog stopper igen efter noget driftstid af remmen.

**Remmen bevæger sig til en side**

Kontroller den mulige årsag som beskrevet i det følgende.

1. Optræder muligvis pga. en bøjet eller snoet aluminiumsprofil eller kabinet.
2. Remmen bevæger sig muligvis til en side, hvis læsset er fordelt ulige.

**Rembevægelse bliver langsommere**

Kontroller den mulige årsag som beskrevet i det følgende.

1. Kontroller, om der befinder sig støv og snavs på drevområdet (remskive/stramme- og styrerulle).
2. Remmen er måske slidt. Udskift remmen.

**Svingninger og lyde optræder**

Kontroller den mulige årsag som beskrevet i det følgende.

1. Muligvis er tandremmen spændt for løst eller for fast.
2. Remmen er måske slidt. Udskift remmen, hvis bagsiden er slidt.
3. Evt. er remmen blevet beskadiget, eller der befinder sig fremmedlegemer på remskiven eller stramme- og styrerullen.

**Transportøren fungerer ikke**

Kontroller den mulige årsag som beskrevet i det følgende.

1. Kontroller, om strømforsyningen er tilkoblet (stik, betjeningsfelt).
2. Muligvis drejer det sig om en overbelastning. Vær opmærksom på, at lasten ikke overstiger transportkapaciteten.

## EU-overensstemmelseserklæring

Vi, producenten

**MISUMI Corporation**  
Iidabashi First Bldg., 5-1 Koraku 2-chome, Bunkyo-ku  
Tokyo 112-8583, Japan

og vores autoriserede repræsentant i Europa

**Mr. Koichi Tsunematsu**  
Direktør  
**MISUMI Europa GmbH**  
Franklinstraße 61–63  
D-60486 Frankfurt am Main  
**Germany**

erklærer under ansvar, at produkterne

**SVKAE, SVKBE, SVKNE, SVKRE, CVGAE, CVGCE, CVGNE, CVGRE, CVGBE, CVGDE, CVGPE, CVGWE, CVSEE, CVSFE, CVSXE, CVSXE, CVSFE, CVSFBE, CVSFCE, CVSFDE, CVSJAE, CVSMAE, CVLPAE, CVMAE, CVMBE, CVSTCE, CVSTRE, CVGTAE, CVGTBE, CVGTNE, CVGTPE, CVSPA, CVSSAE, CVDSAE, CVDSBE, CVSPCE, CVSAE, CVSBE, CVSNE, CVSPE, CVSCE, CVSDE, CVSRE, CVSWE, CVSTAE, CVSTBE, CVSTNE, CVSTPE, GVHAE, GVFAE, GVHNE, GVFNE, GVTSAE, GVTNE, GVTWAE, GVTWSE, GVTWNE, GVTWSE**

som denne erklæring relaterer sig til, stemmer overens med de efterfølgende standarder og retningslinjer!

- **EN620:2002 +A1:2010**
- **Iht. bestemmelserne af Maskindirektivet 2006/42/EF (Lavspændingsdirektiv 2014/35/EU indeholdt)**
- **EMC-direktiv 2014/30/EU**

De pågældende produkter fremstilles og testes efter tilsvarende kvalitetskontroller.

Fuldmægtig for samlingen af det tekniske dokument:

NAKAJIMA NOBUHIRO



Februar 2022

**NAKAJIMA NOBUHIRO**  
Administrerende direktør  
Leder af marketingafdelingen, IM G  
Forretningsenhed IM

## EU-fabrikanterklæring

Vi, producenten

**MISUMI Corporation**  
Iidabashi First Bldg., 5-1 Koraku 2-chome, Bunkyo-ku  
Tokyo 112-8583, Japan

og vores autoriserede repræsentant i Europa

**Mr. Koichi Tsunematsu**  
Direktør

**MISUMI Europa GmbH**  
Franklinstraße 61–63  
D-60486 Frankfurt am Main  
**Germany**

erklærer under ansvar, at produkterne (ufuldstændige transportsystemer, dvs. uden drev)

**SVKAE, SVKBE, SVKNE, SVKRE, CVGAE, CVGCE, CVGNE, CVGRE, CVGBE, CVGDE, CVGPE, CVGWE, CVSEE, CVSFE, CVSXE, CVSYE, CVSFAE, CVSFBE, CVSFCE, CVSFDE, CVSJAE, CVSMAE, CVLPAE, CVMAE, CVMBE, CVSTCE, CVSTRE, CVGTAE, CVGTBE, CVGTNE, CVGTPE, CVSPA, CVSSAE, CVDSAE, CVDSBE, CVSPCE, CVSAE, CVSBE, CVSNE, CVSPE, CVSCE, CVSDE, CVSRE, CVSWE, CVSTAE, CVSTBE, CVSTNE, CVSTPE, GVHAE, GVFAE, GVHNE, GVFNE, GVTSAE, GVTNE, GVTWAE, GVTWSE, GVTWUE, GVTWSE**

som denne erklæring relaterer sig til, stemmer overens med de efterfølgende standarder og retningslinjer!

- **EN620:2002 +A1:2010 (med undtagelse af kravet til drevet)**
- **Maskindirektiv 2006/42/EF (med undtagelse af kravet til drevet)**

**Det er forbudt at anvende dette produkt, indtil det konstateres, at maskinen opfylder alle grundlæggende krav i direktiv 2006/42/EF.**

De pågældende produkter fremstilles og testes efter tilsvarende kvalitetskontroller.

Fuldmægtig for samlingen af det tekniske dokument:

NAKAJIMA NOBUHIRO



Februar 2022

**NAKAJIMA NOBUHIRO**  
Administrerende direktør  
Leder af marketingafdelingen, IM G  
Forretningsenhed IM