

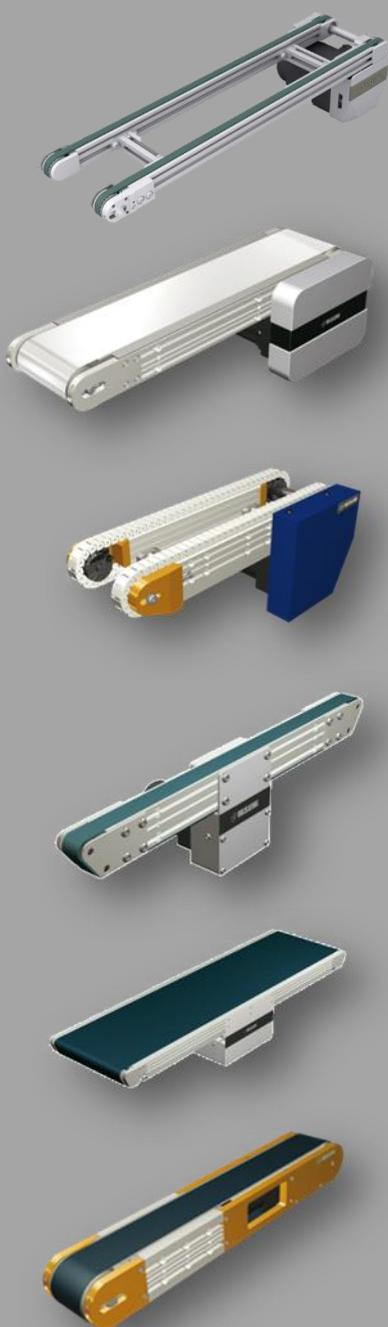

Gebruiksaanwijzing Transportsystemen



Lees voor het eerste gebruik van de installatie eerst de gebruiksaanwijzing!

Volg de veiligheidsaanwijzingen op!

Bewaar de gebruiksaanwijzing voor toekomstig gebruik! Voor de gebruiksaanwijzing bestaat geen formeel versiebeheer!

**Dit is de vertaling van de originele gebruiksaanwijzing.
MISUMI Europa GmbH
NEDERLANDS – Februari 2022**

Deze gebruiksaanwijzing maakt in overeenstemming met de EU-machinerichtlijn deel uit van de technische documentatie van de machine.

Deze bedrijfshandleiding vervult de „Richtlijn 2006/42/EG van het Europese Parlement en van de Raad voor de aanpassing van de rechts- en administratievoorschriften van de lidstaten voor machines“ (Machinerichtlijn), aanhang I, punt 1.7.4. voor volledige machines, en aanhang VI voor onvolledige machines.

De EG-conformiteitsverklaring resp. de EG-inbouwverklaring bevinden zich in de aanhang bij deze bedrijfshandleiding.

Deze gebruiksaanwijzing is gericht aan de verantwoordelijke persoon binnen het bedrijf die haar moet overdragen aan het personeel dat belast wordt met de opstelling, de aansluiting, exploitatie en het onderhoud van de machine.

Deze verantwoordelijke persoon dient zich ervan te overtuigen dat de in de gebruiksaanwijzing en de bijbehorende documentatie opgenomen informatie door het betreffende personeel gelezen en begrepen is.

De gebruiksaanwijzing moet worden bewaard op een plek die iedereen kent en voor iedereen toegankelijk is. Bij de geringste twijfel dient men de gebruiksaanwijzing te raadplegen.

Impressum

De producent aanvaardt geen enkele aansprakelijkheid voor persoonlijke ongelukken en letsels, ongelukken met dieren of schades aan de machine of andere materiële eigendommen die het gevolg zijn van onoordeelkundig of oneigenlijk gebruik, het negeren of onvoldoende opvolgen van de in deze gebruiksaanwijzing opgenomen veiligheidsaanwijzingen, van eigenmachtige modificaties van de machine of het gebruik van ongeschikte vervangen onderdelen.

De auteursrechten over de gebruiksaanwijzing berusten uitsluitend bij



of bij de juridische opvolger daarvan.

Deze gebruiksaanwijzing mag uitsluitend worden vermenigvuldigd of aan derden worden doorgegeven, wanneer daarvoor uitdrukkelijke toestemming verleend is. Dit geldt ook dan, wanneer slechts gedeelten van de gebruiksaanwijzing gekopieerd of doorgegeven worden. Dezelfde voorwaarden gelden voor de doorgifte van de gebruiksaanwijzing in digitale vorm.

Stand: Februari 2022

Pictogrammen en signaalwoorden

De volgende pictogrammen en signaalwoorden worden in dit document gebruikt. De combinatie van een pictogram en een signaalwoord classificeert de betreffende veiligheidsaanwijzing. Afhankelijk van het soort gevaar kan het symbool variëren.

	Pictogram	Signaalwoord	Betekenis
Dood		Gevaar	Dit signaalwoord moet worden gebruikt, wanneer het niet naleven van de veiligheidsinstructies ernstig, onomkeerbaar of zelfs dodelijk letsel tot gevolg kan hebben.
Letsel + materiële schade		Waarschuwing	Dit signaalwoord maakt attent op een risico op persoonlijke ongelukken, lichamelijk letsel, materiële schade en gezondheidsschade.
		Voorzichtig	Dit signaalwoord verwijst naar een risico op materiële schade. Er bestaat bovendien een klein risico op verwondingen.
Geen schade		Let op	Dit signaalwoord mag alleen worden gebruikt wanneer er geen risico op gezondheidsschade of letsel bestaat. Het verwijst naar storingen en wordt zonder pictogram weergegeven omdat de mate van gevaar onbeduidend is.
		Belangrijk	Dit signaalwoord maakt attent op nuttige / handige bedieningsmogelijkheden en verwijzingen. Er is geen enkel risico op persoonlijk letsel of materiële schade en daarom wordt het signaalwoord niet vergezeld door een waarschuwpictogram.

Doelgroep

De gebruiksaanwijzing is bestemd voor personeel binnen de volgende competentiegebieden:

Arbeidstaken	Competentie
Transport	Deskundig personeel
Montage / installatie / demontage / inbedrijfstelling	Deskundig personeel
Bedrijf / buitenbedrijfstelling	Geïnstrueerd personeel
Vorbereiding	Deskundig personeel
Onderhoud en service	Deskundig personeel
Oplossen van storingen	Deskundig personeel

Definitie volgens EN 60204-1:

Geïnstrueerd personeel:

Personeel dat door een gekwalificeerde medewerker voorgelicht is over de opgedragen taken en de mogelijke gevaren in geval van ongewenst gedrag, dat zo nodig ingewerkt werd en vertrouwd is gemaakt met de noodzakelijke veiligheidsinrichtingen en veiligheidsmaatregelen.

Deskundig personeel

Een persoon die op basis van zijn beroepsopleiding, kennis en ervaring en door zijn/haar kennis van de toepasselijke normen de opgedragen taken kan beoordelen en de mogelijke gevaren kan inschatten.

Archivering

- Als onderdeel van de technische documentatie wordt de gebruiksaanwijzing gedurende minimaal 10 jaar bij de producent bewaard als bewijsmiddel.
- De handleiding moet te allen tijde onder handbereik beschikbaar zijn!

Geldigheid EG-conformiteits-/inbouwverklaring

Deze bedrijfshandleiding geldt voor de in hoofdstuk 1 vanaf pagina 2 beschreven transportsystemen in de genoemde configuratiemogelijkheden.

In de regel worden de transportsystemen van MISUMI Europa GmbH inbouwklaar met CE-kenmerking en EG-conformiteitsverklaring uitgeleverd. Bij individuele klantenwensen levert MISUMI Europa GmbH ook transportsystemen zonder aandrijving en/of zonder transportriem!

In de aanhang, hoofdstuk 11 van deze bedrijfshandleiding bevinden zich daarom zowel een EG-conformiteitsverklaring voor volledige machines als een EG-inbouwverklaring voor onvolledige machines.

Geldigheid van de EG-conformiteitsverklaring

De EG-conformiteitsverklaring geldt voor complete transportsystemen (met aandrijving en riem) en voor transportsystemen zonder riem, rekening houdend met de vereisten in de hoofdstukken 4.4 en 8.2. De transportsystemen dragen een CE-kenmerking.

Geldigheid van de EG-inbouwverklaring

De EG-inbouwverklaring geldt voor transportsystemen zonder aandrijving. De transportsystemen dragen geen CE-kenmerking.

1.	Identificatie.....	2
1.1	MISUMI-artikelnnummers-systeem	2
1.2	Beoogd gebruiksdoel / toegelaten gebruik	3
1.3	Oneigenlijk, niet toegelaten gebruik	3
2.	Algemene aanwijzingen	4
2.1	Garantie en aansprakelijkheid	4
2.2	Doel van de gebruiksaanwijzing	4
2.3	Symbolen	4
2.3.1	Gebodstekens	4
2.3.2	Waarschuwingstekens	4
2.3.3	Verbodstekens	4
2.3.4	Gevaarstekens	4
3.	Veiligheidsaanwijzingen.....	5
3.1	Toepassingsbereik	5
3.1.1	Plichten	5
3.1.2	Verplichtingen van de eigenaar / exploitant	5
3.1.3	Verplichtingen van het bedienend personeel	6
3.2	Gevaren / restrisico's	6
3.2.1	Gevaren - emissies	7
3.2.2	Gevaar - mechanische energie	7
3.3	Noodsituaties	8
4.	Opbouw en werking.....	9
4.1	Technische gegevens	9
4.2	Overzicht transporteurs	9
4.2.1	Montagevarianten aandrijfmotor	9
4.2.2	Riemtransportband	9
4.2.3	Kettingtransportband	10
4.2.4	Tandriemtransportband	10
4.3	Configuraties transportsystemen	10
4.3.1	SVKAE	12
4.3.2	SVKBE	12
4.3.3	SVKNE	13
4.3.4	SVKRE	13
4.3.5	GVHAE	14
4.3.6	GVFAE	14
4.3.7	GVHNE	15
4.3.8	GVFNE	15
4.3.9	GV TSAE	16
4.3.10	GV TSNE	16
4.3.11	GVTWAUE	17
4.3.12	GVTWASE	17
4.3.13	GVTWNUE	18
4.3.14	GVTWNSE	18
4.3.15	CVGAE	19
4.3.16	CVGCE	19
4.3.17	CVGNE	20
4.3.18	CVGRE	20
4.3.19	CVGBE	21
4.3.20	CVGDE	21
4.3.21	CVGPE	22
4.3.22	CVGWE	22

4.3.23	CVSEE	23
4.3.24	CVSFE	23
4.3.25	CVSXE	24
4.3.26	CVSYE	24
4.3.27	CVSFAE	25
4.3.28	CVSFBF	25
4.3.29	CVSFCE	26
4.3.30	CVSFDE	26
4.3.31	CVSJAE	27
4.3.32	CVSMAE	27
4.3.33	CVLP AE	28
4.3.34	CVMAE	28
4.3.35	CVMBE	29
4.3.36	CVSTCE	29
4.3.37	CVSTRE	30
4.3.38	CVGTAE	30
4.3.39	CVGTBE	31
4.3.40	CVGTNE	31
4.3.41	CVGTPE	32
4.3.42	CVSPA E	32
4.3.43	CVSSAE	33
4.3.44	CVDSA E	33
4.3.45	CVDSBE	34
4.3.46	CVSPCE	34
4.4	Bandenoverzicht	35
4.4.1	Technische gegevens- banden/riemen	35
4.4.2	Vervanging van riemen/kunststof kettingen	38
4.5	Componenten - elektrisch systeem/besturing	41
4.5.1	Aandrijfmotor	41
4.5.2	Elektrische toerentalregelaar	41
4.6	Beschermende afdekkingen	42
4.7	Vaak gestelde vragen (FAQ)	42
5.	Transport, montage, aansluiting	43
5.1	Transport	43
5.2	Montage	43
5.2.1	Uitpakken en opstellen	43
5.2.2	Transportsysteem uitlijnen	44
5.3	Omgevingsfactoren	44
5.4	Aansluiting	44
5.4.1	Aansluitingen van de installatie	45
5.5	Aansluitschemata	47
5.5.1	Motorproducent A (Panasonic-motor)	47
5.5.2	Motorproducent B (Oriental-motor)	48
5.6	Aansluiting vreemde aandrijving	49
5.6.1	Maximaal toegelaten koppel	49
5.6.2	Maximaal toegelaten transportsnelheid	49
5.6.3	Afmetingen aandrijfmotor	49
5.6.4	Aandrijfmotor-adapterplaten	51
6.	Bediening.....	52
6.1	Inbedrijfstelling	52
6.2	Werkingscontroles voorafgaand aan het gebruik	52
6.3	Transportsysteem inschakelen	53
7.	Buitenbedrijfstelling.....	54

7.1	Transportsysteem uitschakelen	54
7.2	Stilleggen van de machine	54
7.3	Opslag van de installatie	54
7.4	Afvoer en verwerking van de machine aan het einde van de levensduur	55
8.	Uitrusting en toebehoren	56
8.1	Aandrijving vervangen	56
8.2	Band / riem vervangen	56
8.2.1	Band vervangen - kopaandrijving	57
8.2.2	Band vervangen - middenaandrijving	58
8.2.3	Band vervangen - geïntegreerde aandrijving	59
8.3	Scheefloopcorrectie	59
8.3.1	Scheefloopcorrectie van transporteurs met kopaandrijving	59
8.3.2	Scheefloopcorrectie bij transporteurs met middenaandrijving	60
8.3.3	Scheefloopcorrectie - geïntegreerde aandrijving	60
8.4	Riem spannen	60
8.5	Hernieuwde inbedrijfstelling	60
8.6	Onderdelen	61
8.6.1	Onderstellen	61
8.6.2	Montagehouders (steunen)	61
8.6.3	Metalen geleiderails	61

Inhoud

8.6.4	Kunststof geleiderails	61
8.6.5	Geleiderailhouders	61
8.6.6	Transferwalsen	62
8.6.7	Kunststof afdekkingen	62
8.7	Onderdelen	62
8.8	Bestelling	62
9.	Onderhoud	63
9.1	Reiniging van het transportsysteem	64
9.2	Verpakking van machinedelen	64
9.3	Onderhoudsaanwijzingen	64
9.4	Afronden van de onderhoudswerkzaamheden	65
10.	Storingsopheffing.....	66
10.1	Afloop in geval van storingen	66
10.2	Storingen opheffen	66
10.3	Vaak gestelde vragen (FAQ)	67
	EG-Conformiteitsverklaring.....	68
	EG-inbouwverklaring	69

1. Identificatie

Aanduiding	Transportsystemen* <ul style="list-style-type: none"> ■ Transportsysteem (compleet) ■ Transportsysteem zonder aandrijving ■ Transportsysteem zonder riem ■ Transportsysteem zonder aandrijving / zonder riem
Bouwjaar	2022
Levensduur	<ul style="list-style-type: none"> ■ 10.000 uur: Typisch 5 jaar (8 uur/dag, 5 dagen/week bij constante last) onder normale bedrijfsvoorwaarden ■ Verhoogde last, vervuiling, slijtage of hitte kunnen deze waarden negatief beïnvloeden!
Producent	MISUMI Europa GmbH Franklinstraße 61–63 D-60486 Frankfurt am Main Germany
E-mail	Mail.tech@misumi-europe.com
Website	www.misumi-europe.com

* Deze bedrijfshandleiding geldt op dezelfde wijze voor verschillende configuraties van ons transportsysteem! Indien nodig, wordt aan het begin van het betreffende hoofdstuk op verschillen ter zake gewezen!

1.1 MISUMI-artikelnnummers-systeem

MISUMI-artikelnnummers bevatten in gecodeerde vorm de fundamentele technische grootten en waarden van het transportsysteem.

XXXX-100-1000-25-TA230-IM-25-H-C

XXXX	Typebenaming van de transportband
100	Breedte in mm
1000	Lengte in mm
25	Motoruitgangsvermogen in Watt
TA230	Indicatie voor de bedrijfsspanning in V
IM/SCM	Indicator van de regelingsvariante
25	Indicator van de overbrengingsverhouding
H	Indicator van de riemspecificatie
C	Indicator van de motorfabrikant

Naargelang de configuratie van het transportsysteem zijn ook de artikelnummers verschillend. Hier is bij wijze van voorbeeld de code-logica beschreven.

Transportsysteem (compleet)

SVKAE-100-500-25-TA230-SCM-12.5-H-B

SVKAE	Typebenaming van de transportband
100	Breedte in mm
500	Lengte in mm
25	Motoruitgangsvermogen in Watt
TA230 (230V/50 Hz)	Bedrijfsspanning in V
SCM (Regelmotor)	Regelingsvariante
12,5	Overbrengingsverhouding drijfwerk
H	Riemspecificatie
B (Oriental motor)	Motorfabrikant

Transportsysteem zonder aandrijving

SVKAE-100-500-25-[NV]-[NM]-[NH]-H-[R]*

SVKAE	Typebenaming van de transportband
100	Breedte in mm
500	Lengte in mm
25	Motoruitgangsvermogen in Watt
-	Bedrijfsspanning in V
-	Regelingsvariante
-	Overbrengingsverhouding drijfwerk
H	Riemspecificatie
-	Motorfabrikant

* zonder motor, zonder transmissiekop, zonder pasveren

Transportsysteem zonder riem

SVKAE-100-500-25-TA230-SCM-12.5-[J]-B

SVKAE	Typebenaming van de transportband
100	Breedte in mm
500	Lengte in mm
25	Motoruitgangsvermogen in Watt
TA230 (230V/50 Hz)	Bedrijfsspanning in V
SCM (Regelmotor)	Regelingsvariante
12,5	Overbrengingsverhouding drijfwerk
-	Riemspecificatie
B (Oriental motor)	Motorfabrikant

Transportsysteem zonder aandrijving / zonder riem

SVKAE-100-500-25-[NV]-[NM]-[NH]-[J]-[R]

SVKAE	Typebenaming van de transportband
100	Breedte in mm
500	Lengte in mm
25	Motoruitgangsvermogen in Watt
-	Bedrijfsspanning in V
-	Regelingsvariante
-	Overbrengingsverhouding drijfwerk
-	Riemspecificatie
-	Motorfabrikant

1.2 Beoogd gebruiksdoel / toegelaten gebruik

De transportsystemen dienen uitsluitend voor lineair transport in een gedefinieerde transportrichting. Zij transporteren stukgoederen die in overeenstemming zijn met de specifieke draagvermogens en materiaaleigenschappen van de betreffende transportband. De te transporteren goederen worden op het transportbandsysteem gezet en over de gehele lengte van de band getransporteerd.

Bij transportsystemen, die zonder transportriemen werden geleverd, behoort tot het reglementair gebruik dat deze nooit zonder ingebouwde transportriemen worden geactiveerd. De gebruikte riem is ofwel een origineel toebehoren van MISUMI of een transportriem, waarvan de technische kenmerken (zie hiervoor hoofdstuk 4.4, vanaf pagina 35) met die van de originele transportriem van MISUMI overeenkomen.

Bij transportsystemen, die zonder aandrijfmotor geleverd werden, hoort bij het doelmatige gebruik dat de door de exploitant voorziene aandrijfmotoren, die in hoofdstuk 4.5.1, vanaf pagina 41 beschreven technische eisen vervullen.

De transportsystemen zijn uitsluitend bestemd voor gebruik in een niet-explosieve atmosfeer.

Enig ander of verdergaand gebruik van de machines geldt als oneigenlijk gebruik en is daarom niet toegelaten. Dergelijk gebruik kan de veiligheid in gevaar brengen. MISUMI Europa GmbH kan niet aansprakelijk worden gesteld voor letsel of schade die hieruit voortvloeit.

Het toegelaten gebruik voor het beoogde gebruiksdoel impliceert ook:

- het naleven van alle instructies in de gebruiksaanwijzing
- het naleven van alle veiligheidsinstructies
- het volgens schema uitvoeren van inspecties en onderhoud

1.3 Oneigenlijk, niet toegelaten gebruik

Tot het oneigenlijke, niet toegelaten gebruik dat risico's voor de gebruiker, voor derden of de machines kan inhouden, behoren - ongeacht de bedrijfsmodus - de volgende zaken:

- elk gebruik van de transportsystemen en hun elektrische uitrusting dat in strijd is met het beoogde gebruiksdoel (1.2),
- het toevoegen van niet vrijgegeven transportgoed, zoals bv. zand, grind en alle anderen korrelige transportgoederen, en/of van werkstukdragers, waarvan de vorm en de maat van de voor de transportsystemen voorziene vorm en maten afwijkt,
- het transport/meerijden van personen of dieren,
- het inzetten van de transportsystemen in de tegengestelde richting,
- het inzetten van de transportsystemen buiten de in hoofdstuk "Omgevingsfactoren" vanaf pagina 44 beschreven omgevingsfactoren,
- het wijzigen van de besturingssoftware zonder

voorafgaande overeenkomst met de firma MISUMI Europa GmbH,

- wijzigingen aan de transportsystemen, alsook het aan- en ombouwen zonder voorafgaand overleg met MISUMI Europa GmbH,
- gebruik van de installatie dat in strijd is met de in de gebruiksaanwijzing vermelde bepalingen m.b.t. de, veiligheid, plaatsing, exploitatie, onderhoud en service, ombouw en storings,
- het overbruggen of buiten werking stellen veiligheids- en beschermingsinrichtingen van de transportsystemen,
- het gebruik van de transportsystemen in geval van klaarblijkelijke storings,
- het uitvoeren van reparatie-, reinigings- en onderhoudswerkzaamheden, zonder dat de systemen zijn uitgeschakeld.

WAARSCHUWING



Gevaar door oneigenlijk gebruik

Oneigenlijk gebruik van de machine kan gevaarlijk zijn (storing in het bedrijf, verwondingen).

Gebruik de machine uitsluitend voor het beoogde gebruiksdoel waarvoor de machine toegelaten is!

WAARSCHUWING



Gevaar door niet geautoriseerde modificaties

Eigenmachtige, niet geautoriseerde modificaties van de machine en het gebruik van niet-originele onderdelen kunnen gevaarlijke situaties tot gevolg hebben.

Gebruik alleen originele onderdelen en verbruiksmaterialen (slijtende onderdelen) die afkomstig zijn van de fabrikant van de machine.

Verricht geen modificaties, uitbreidingen of ombouw aan de installatie zonder toestemming van de MISUMI Europa GmbH. Dit geldt ook voor laswerkzaamheden aan dragende elementen!

2. Algemene aanwijzingen

2.1 Garantie en aansprakelijkheid

In principe gelden de "Algemene verkoop- en leveringsvoorwaarden" van MISUMI Europa GmbH. Deze dient de exploitant van de machine ten laatste te ontvangen op het moment waarop het contract getekend wordt.

In geval van persoonlijke letsels of materiële schade zijn garantie- en aansprakelijkheidsclaims uitgesloten, wanneer deze te herleiden zijn tot een of meerdere van de onderstaande oorzaken:

- oneigenlijk, niet toegelaten gebruik van de transportsystemen,
- ondeskundige montage, inbedrijfstelling, bediening en onderhoud van de transportsystemen,
- gebruik van de transportinrichtingen met defecte veiligheidsinrichtingen,
- het negeren van instructies en aanwijzingen in de gebruiksaanwijzing,
- eigenmachtige modificaties van de transportsystemen door de gebruiker,
- gebrekkige uitvoering van onderhouds-, reparatie- en servicewerkzaamheden,
- catastrofale incidenten door externe inwerking of overmacht.

2.2 Doel van de gebruiksaanwijzing

Deze gebruiksaanwijzing dient als ondersteuning en omvat alle noodzakelijke aanwijzingen die in acht genomen moeten worden voor de algemene veiligheid, het transport, de installatie, exploitatie, het onderhoud en de werkvoorbereiding.

Deze gebruiksaanwijzing moet incl. alle veiligheidsaanwijzingen (en alle extra documentatie van de modules van toeleveranciers):

- door alle personen die aan en met de machine werken, gelezen en begrepen zijn en in acht genomen worden (vooral met betrekking tot de veiligheidsaanwijzingen)
- voor iedereen toegankelijk zijn
- bij de geringste twijfel (over veiligheid) geraadpleegd worden

2.3 Symbolen

GEVAAR



Gevaar door het niet naleven van de veiligheidssymbolen

Het negeren van de waarschuwingen en gevaarsymbolen op de machine en in de gebruiksaanwijzing kan gevaar opleveren. Neem de waarschuwingen en gevaarsymbolen dus in acht!

De navolgende speciale veiligheidssymbolen volgens DIN 4822-2 worden bij bepaalde tekstgedeelten in deze

gebruiksaanwijzing weergegeven en op gevaarlijke punten van de machine aangebracht. Afhankelijk van de combinatie van signaalwoord en symbool maken zij de gebruiker attent op specifieke gevaarsaspecten en aandachtspunten.

2.3.1 Gebodstekens

	Gebruik beschermende werkkleding!		Van het stroomnet scheiden!
	Hoofdbescherming gebruiken!		Handbescherming gebruiken!
	Veiligheidsschoenen dragen!		Veiligheidsbril dragen!
	Toestand beveiligen!		Voorafgaand aan werkzaamheden uitschakelen!
	Extra informatie in acht nemen!		Documentatie in acht nemen!

2.3.2 Waarschuwingstekens

	Heet oppervlak		Gevaarlijke elektrische spanning
	Risico op een val		Risico op beknelling
	Risico op struikelen		Risico op verwondingen aan de handen
	Risico op uitglijden		Automatische opstart
	Explosiegevaarlijke atmosfeer		Aangehangen last
	Schadelijke of irriterende stoffen		Brandgevaarlijke stoffen
	Intrekkingsgevaar		Gevaarlijk punt
	Schadelijke emissies		Kantelende lasten

2.3.3 Verbodstekens

	Toegang verboden voor onbevoegden		Open vuur of licht en roken verboden
	Tijdelijke plaatsing of opslag van voorwerpen verboden		Betreden verboden
	Met water blussen verboden		Niet onder hangende lasten staan.

2.3.4 Gevaarstekens

	Milieugevaarlijk
---	------------------

3. Veiligheidsaanwijzingen

3.1 Toepassingsbereik

GEVAAR



Gevaar door het niet naleven van de veiligheidssymbolen

Het negeren van de gebruiksaanwijzing en van de daarin opgenomen veiligheidsaanwijzingen kan gevaarlijk zijn.

Lees voorafgaand aan het eerste gebruik van de installatie eerst de gebruiksaanwijzing door! Vóór de eerste inbedrijfstelling moet aan alle vereiste veiligheidsvoorwaarden voldaan zijn.

Neem de algemene veiligheidsaanwijzingen en ook de in de andere hoofdstukken en de documentatie van componenten aanwezige veiligheidsaanwijzingen in acht!

Houd rekening met de gevarenczones van de machine.

De installatie werd ontworpen volgens de nieuwste stand van de techniek en voldoet aan de erkende veiligheidstechnische normen. Om tijdens het gebruik eventuele risico's voor de gebruiker, andere personen of de installatie uit te sluiten, dient u de machine uitsluitend voor het beoogde gebruiksdoel en in een perfecte veiligheidstechnische toestand te gebruiken.

Materiële schade en lichamelijke letsels die te herleiden zijn tot het negeren van de aanwijzingen en instructies in de gebruiksaanwijzing, zijn de exclusieve verantwoordelijkheid van de eigenaar/exploitant van de machine of van de personen die voor hem werkzaam zijn. Storingen die risico's voor de veiligheid kunnen opleveren, moeten per omgaande verholpen worden.

Alle veiligheids- en gevaarsaanwijzingen op de machine moeten opgevolgd worden en zij moeten te allen tijde in een goed leesbare toestand worden gehouden.

3.1.1 Plichten

GEVAAR



Gevaar door nalatig gedrag bij werkzaamheden aan, met of bij de machine

Ondanks de vele afschermingen en veiligheidsinrichtingen blijft het altijd gevaarlijk, wanneer men nalatig of nonchalant is bij de machine.

Wees altijd zeer zorgvuldig en voorzichtig bij de werkzaamheden aan of met de machine. Wanneer de veiligheidsinstructies genegeerd worden, leidt dat tot een verlies van elke aanspraak op schadevergoeding.

Volgende omstandigheden kunnen het potentieel risico van de machine verhogen:

- Het uitvallen van belangrijke functies van de machine,
- Het mislukken of niet naleven van voorgeschreven

methodes voor onderhoud en service,

- Blootstelling van personeel aan gevaren door elektrische en/of mechanische inwerking.

3.1.2 Verplichtingen van de eigenaar / exploitant

Enkel wanneer de toestand en het gebruik van de installatie perfect zijn, kan de installatie zonder risico worden gebruikt. Daarom heeft de exploitant de plicht te controleren dat de volgende punten nageleefd worden:

- Zorg ervoor dat de machine uitsluitend door daarvoor opgeleid en geautoriseerd personeel wordt bediend en gebruikt! Neem de wettelijk geregelde minimumleeftijd in acht!
- Verbied niet veilige manieren i.v.m. het gebruik van de installatie! Controleer eventueel de werk- en handelwijzen van het personeel!
- Laat opgeleid, ingewerkt, instruerend of in het kader van een algemene opleiding bevindend personeel enkel onder voortdurend toezicht van een ervaren persoon aan de machine werken.
- Laat de personeelsleden door plaatsing van een handtekening bevestigen dat zij de gebruiksaanwijzing gelezen en begrepen hebben!
- Zorg ervoor dat er zich altijd een exemplaar van de volledige gebruiksaanwijzing onder handbereik bij de machine bevindt!
- Controleer met regelmatige tussenpozen de complete en leesbare toestand van de gebruiksaanwijzing!
- Schrijf voor werkzaamheden met een verhoogd letselrisico het dragen van geschikte beschermende kleding voor!
- Leg de bevoegdheden van het personeel exact vast in overeenstemming met de verschillende te verrichten taken (productie, onderhoud etc.).
- Verplicht de operators en onderhoudsmonteurs eventueel ontdekte veiligheidsgebreken per omgaande aan hun leidinggevende te melden!

GEVAAR



Levensgevaar door menselijke fouten aan de machine en ontbrekende kwalificaties



Wanneer mensen onvoldoende gekwalificeerd zijn of algemene menselijke fouten maken bij het werk aan of met de machine, kan dat gevaar opleveren.

De gebruiker moet met gebruikshandleidingen de werkzaamheden aan de machine bindend bepalen!

Onderhoud, reinigingen en het opheffen van storingen mogen alleen door vakkundig personeel worden verricht!

Werkzaamheden aan de elektrische systemen mogen uitsluitend worden uitgevoerd door deskundig personeel!

Met de machine werkend personeel moet met regelmatige tussenpozen geschoold (opfrissen) worden en attent gemaakt worden op de ingebouwde veiligheidsinrichtingen!

WAARSCHUWING

Verwondingsgevaar door ontbrekende riem

Er bestaat verwondingsgevaar wanneer de transportriem niet opgelegd is en zo bij ingeschakeld transportsysteem bewogen componenten bereikt kunnen worden.

Tijdens de vervanging van de riem of bij niet opgelegde riem moet het transportsysteem zeker van de elektrische spanningsvoorzorging ontkoppeld zijn!

Het transportsysteem nooit zonder riem inschakelen omdat deze gelijktijdig een scheidende beschermingsinrichting vormt!

3.1.3 Verplichtingen van het bedienend personeel

Het bedienend personeel is verplicht door zijn persoonlijke gedrag bij te dragen aan de preventie van ongevallen en de gevolgen daarvan.

WAARSCHUWING

Inzet van onvoldoende gekwalificeerd personeel kan gevaar opleveren voor personen en het normale bedrijf.

Laat de installatie uitsluitend bedienen door geïnstrueerd personeel! Nieuw bedienend personeel moet door het bestaande bedienende personeel ingewerkt worden! De eigenaar / exploitant moet de verantwoordelijkheden, bevoegdheden en supervisie van het personeel in detail (laten) regelen!

Het personeel voor de bovengenoemde vakgebieden moet aantoonbaar over de juiste kwalificaties voor deze werkzaamheden beschikken (opleiding, instructie). Op aanvraag van de exploitant kan dit door de fabrikant worden georganiseerd! Wanneer men zich hier niet aan houdt, vervalt elke aanspraak op garantie!

WAARSCHUWING

Gevaar door een ondeugdelijke toestand van de machine

Bij storingen of werkingsfouten - o.a. van de veiligheidsinrichtingen - gaat er gevaar uit van de machine.

Eén keer per shift moet de correcte toestand van de veiligheidsvoorzorgingen, de voedingskabels en de algehele toestand van de installatie gecontroleerd worden.

De machine mag dan niet ingeschakeld zijn en moet tegen een ongewenste herinschakeling beveiligd zijn.

3.2 Gevaren / restrisico's

Bij de transportsystemen kunnen zich bij storingen, maar ook tijdens het normale bedrijf, gevaarlijke situaties voordoen door vrijkomende energie.

In kabels en inrichtingen van de bedrijfsmiddelen bevindt zich ook na de uitschakeling nog restenergie.

Let op

Ondanks alle genomen maatregelen kunnen nog altijd niet direct herkenbare restrisico's bestaan.

Men kan dergelijke restrisico's inperken door de veiligheidsinstructies en de gebruiksaanwijzing na te leven en de machine uitsluitend voor het beoogde gebruiksdoel te gebruiken.

Om de arbeidsveiligheid te waarborgen, dient de eigenaar / exploitant een bedrijfsinterne instructie op te stellen!

Gevarenbron	Voorbeeld
elektrische energie	Elektronische componenten en vrij toegankelijke, spanning voerende modules en componenten
mechanische energie	Aandrijfassen, banden en kettingen
thermische energie	Hete oppervlakken van motoren
Restenergie	Mechanische en elektrische restenergie na het uitschakelen van de installatie
emissies	Geluidsemisatie (lawaaai)

GEVAAR

Levensgevaar bij een elektrische schok door defecte elektrische onderdelen, door aanraking van spanning voerende onderdelen, menselijke fouten en ontoereikende kwalificaties

Er gaat gevaar uit van elektrische energie en restenergie. Wanneer de machine uitgeschakeld is, blijft er nog ca. 5 minuten restenergie aanwezig in kabels, inrichtingen en apparaten.

In schakelkasten en bij aansluitpunten van de elektrische componenten kunnen spanning voeren onderdelen vrij toegankelijk zijn!

Scheid het transportsysteem voor aanvang van de werkzaamheden van de stroomvoorzorging en bescherm het tegen een ongewenste herinschakeling door onbevoegden!

Werkzaamheden aan de voeding en vrij toegankelijke, spanning voerende componenten mogen uitsluitend worden verricht door deskundige elektromonteurs.

Wanneer men zich hier niet aan houdt (bijv. vrij toegankelijke contacten, foute aansluiting van de aardverbinding etc.) kan dit elektrische schokken en ernstig of dodelijk lichamelijk letsel tot gevolg hebben!

WAARSCHUWING

Risico op brandwonden door hete oppervlakken

Bij aanraking van de externe behuizing van motoren tijdens het bedrijf en na de uitschakeling bestaat een risico op brandwonden door hete oppervlakken.

Bewaar een veilige afstand en draag geschikte veiligheidskleding.

3.2.1 Gevaren - emissies

Het permanenten geluidsdruk niveau van de transportsystemen bedraagt maximaal < 70 dB(A) Afhankelijk van de lokale omstandigheden kan een hogere of lagere geluidsdruk mogelijk zijn.

Het transporteren van het transportgoed of de riemkwaliteit kan een hoger geluidsniveau veroorzaken. Het geluidsdruk niveau moet door de gebruiker worden gecontroleerd en eventueel moeten geschikte veiligheidsmaatregelen worden genomen. In dit geval kunnen geluidsbeschermende maatregelen bij de fabrikant worden aangevraagd.

WAARSCHUWING

Risico op letsel door lawaai

Door het geluidsdruk niveau dat de machine genereert kan men gehoorschade oplopen.

Gebruik indien nodig gehoorbescherming om gehoorverlies te voorkomen.

Het transportsysteem genereert verder geen emissies.

3.2.2 Gevaar - mechanische energie
WAARSCHUWING

Beknellingsgevaar en handletsels

Er bestaat een risico op letsel wanneer men met lichaamsdelen tussen bewegende componenten zoals een transportketting of transportband en vaste machinecomponenten terecht komt.

Tijdens het bedrijf is het verboden om met de handen of andere lichaamsdelen in de bewegende delen van de machine te grijpen / te komen! Bij de reiniging, werkvoorbereiding, onderhoud en storingsopheffing moet men bedacht zijn op het aanwezige beknellingsgevaar!.

Werkzaamheden aan de machine zijn voorbehouden aan deskundig personeel en mogen alleen bij stilstand van de machine worden verricht!

Draag de persoonlijke beschermingsmiddelen!

WAARSCHUWING

Risico op gegrepen / ingetrokken / opgewikkeld worden door transportsystemen (uitstekende transportgoederen, verplaatste werkstukdragers, kettingen en transportbanden)

In alle levensfasen van de machine bestaat een risico op beknelling van lichaamsdelen, wanneer kleding, ledematen, haren of gereedschappen gegrepen of ingetrokken worden. Vooral in de gevarenezones van krachtoverbrengingen of keerpunten van de transportsystemen.

Positioneer goederen of werkstukdragers zodanig dat daar op geen enkel moment gevaar vanuit gaat voor personeel of machine.

Zet de machine nooit in zonder de veiligheidsinrichtingen (mechanische of elektronische)! Overbrug of demonteer veiligheidsinrichtingen alleen, wanneer dit absoluut noodzakelijk is!

Let erop dat tijdens de inbedrijfstelling geen onbevoegde personen tot de machine toegelaten worden!

Verbied derden de toegang tot de locatie waar de werkzaamheden of het onderhoud plaatsvinden!

Draag nauw aansluitende beschermende werkkleding!

Draag de persoonlijke beschermingsmiddelen!

WAARSCHUWING

Risico op beknelling bij ophoping van getransporteerde goederen

Bij zich opstapelend transportgoed kunnen bij het verhelpen van de oorzaken vingers en handen door opstapedruk tussen het transportgoed worden gekneld of er kan transportgoed van het transportsysteem op de voeten vallen.

In geval van storingen moet de transportband meteen uitgeschakeld worden!

Verwijder beknelde of vastzittende transportgoederen met geschikte hulpmiddelen (bijv. een pincet)! Nooit met de onbeschermd hand!

Draag de persoonlijke beschermingsmiddelen!

WAARSCHUWING**Risico op een val bij transport van personen**

Het is gevaarlijk, wanneer mensen op de transportband gaan staan of zich laten meevoeren!

Ga nooit op lopende of stilstaande transportsystemen staan en rijd niet mee op de band!

Verbied derden de aanwezigheid op het transportsysteem!

Baken de toegang tot het transportsysteem af!

3.3 Noodsituaties**Belangrijk**

Bezoek met regelmatige tussenpozen een (opfris) cursus eerste hulp!

Volg in elk geval de bedrijfsinstructies van de exploitant van de installatie voor eventuele noodsituaties (brand, ongelukken) op. De navolgende informatie omvat slechts de algemeen geldende adviezen van normeringsinstituten.

GEVAAR**Levensgevaar door elektrische schok**

Bluspogingen van elektrische branden met water kunnen levensgevaarlijk zijn door elektrische schokken.



Blus branden van bedrijfsstoffen (olie, benzine, oplosmiddelen) en elektrische branden nooit met water!

Brandbestrijding met CO₂!

Schakel de installatie - indien mogelijk - uit, voordat de brand bestreden wordt!

4. Opbouw en werking



Veiligheidsaanwijzingen

Neem de veiligheidsaanwijzingen in hoofdstuk 3 "Veiligheidsaanwijzingen" in acht!

Daarnaast moeten alle veiligheidsinstructies en -symbolen aan de transportsystemen en de in bijlage bevindende documentatie van de fabrikant worden in acht genomen.

4.1 Technische gegevens

Nominale spanning	230 V
Tolerantie spanningsfluctuaties	± 10 %
Frequentie	50 Hz
Tolerantie frequentiefluctuaties	1 %
Motorbeveiliging	6W/k. A.; 15W/0.4A; 25W/0.6A; 40W/1.0A; 60W/1.4A; 90W/2.0A
Aard van de stroomaansluiting	Vaste aansluiting
Geluidsemissie via de lucht	≥ 55 ≤ 70 dB
Elektromagnetische compatibiliteit:	I.o.m. de EMC-richtlijn en de geldende EMC-normen voor gebruik in industriële omgevingen
Explosiegevaarlijke atmosfeer	Neen
Transportsnelheid	constant of regelbaar



Technische gegevens

Verdere informatie en uitvoerige technische gegevens over de individuele transportsystemen zijn te vinden in de navolgende beschrijvingen en in de respectievelijke producentendocumentaties van de motoren. Deze zijn als bijlage aan deze gebruiksaanwijzing toegevoegd!

4.2 Overzicht transporteurs

MISUMI biedt drie verschillende transportsystemen aan die qua constructie, afhankelijk van de eisen van de klant en van het te transporteren materiaal, fundamenteel verschillen.

- Riemtransportband
- Kettingtransportband
- Tandriemtransportband

Afhankelijk van het type bestaan de transportsystemen (vlakke bandtransporteurs, synchrone bandtransporteurs, kunststof kettingtransporteurs) uit:

- een individueel profielframe,
- een aandrijfmotor met of zonder toerentalregelaar,
- bandomkeerrollen,

- een transportband.

De besturing van de transporteur verloopt, afhankelijk van de motor, via een motorbeveiligingsschakelaar of elektronische besturingsapparaten.

4.2.1 Montagevarianten aandrijfmotor

Er zijn drie montagevarianten van de aandrijving op het transportsysteem.

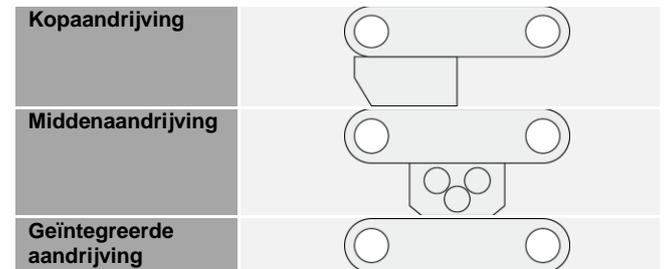

4.2.2 Riemtransportband

Mechanische opbouw

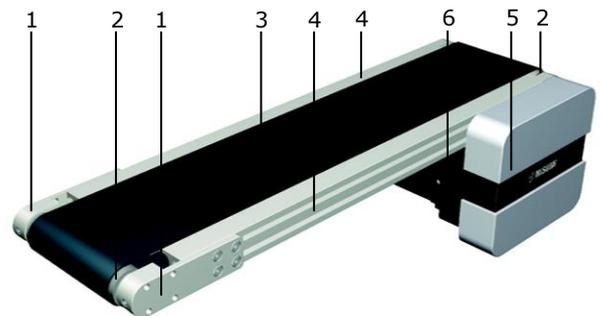

- | | | | |
|---|-----------------------|---|-----------------------------------|
| 1 | Beschermingsafdekking | 4 | Profielframe |
| 2 | Riemombuigrol | 5 | Beschermingsafdekking aandrijving |
| 3 | Transportriem | 6 | Aandrijving (hier kopaandrijving) |

Bijzondere eigenschappen

- Een spoor
- Geluidsarm transport
- Transport van stukgoederen
- Aanvulling voor rolbanen
- Eenvoudig met andere transporttechnieken te combineren
- Volledig in het frame geïntegreerd bandbed
- Riemterugloop in het frame
- Lange transportband-uitvoeringen beschikken over steunrollen in het onderste deel
- Modules kunnen eenvoudig onderling gecombineerd worden
- Gering onderhoud
- Uitvoering met beschermingswig voor de riem beschikbaar
- Uitvoeringen met meskant beschikbaar

4.2.3 Kettingtransportband

Mechanische opbouw

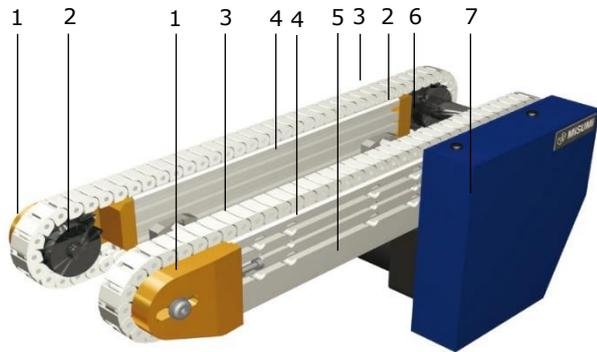

1	Beschermingsafdekking	5	Aandrijving (hier kopaandrijving)
2	Kettingwiel	6	Aandrijfjas
3	Kunststof ketting	7	Beschermingsafdekking aandrijving
4	Profielframe		

Bijzondere eigenschappen

- Twee sporen
- De aandrijving is vormvast en slipvrij
- Transport van zware lasten
- Kettingen worden gevoerd en kunnen nagespannen worden
- Kettingenschakels worden via een aandrijfjas door de motor aangedreven en garanderen zo een synchrone loop

4.2.4 Tandriemtransportband

Mechanische opbouw

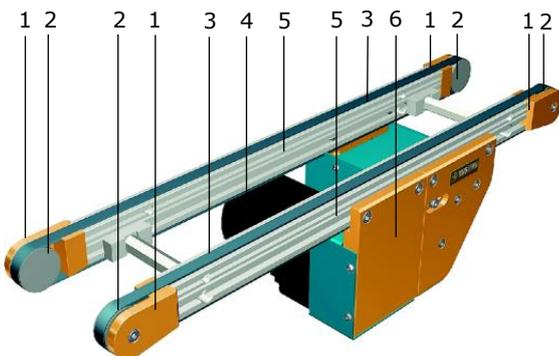

1	Beschermingsafdekking	4	Aandrijving (hier middenaandrijving)
2	Riembuigrol	5	Profielframe
3	Tandriem	6	Beschermingsafdekking aandrijving

Bijzondere eigenschappen

- Twee sporen
- De aandrijving is vormvast en slipvrij
- Transport van complexe delen
- Tandriemen worden gevoerd en kunnen nagespannen worden
- Tandriemen worden via een aandrijfjas door de motor aangedreven en garanderen zo een synchrone loop

4.3 Configuraties transportsystemen

De MISUMI-transportsystemen zijn, afhankelijk van planning en bestelling, uiteenlopend compleet geconfigureerd.

- Transportsysteem met aandrijving en riem
- Transportsysteem zonder aandrijving
- Transportsysteem zonder riem
- Transportsysteem zonder aandrijving en zonder riem



Opmerking

Let op de verschillende geldigheid van deze bedrijfshandleiding van de configuraties voor de transportsystemen, en op de speciale veiligheidsaanwijzingen voor transportsystemen zonder transportriem en/of aandrijving!



Accessoires

Voor de hiernavolgend beschreven transportsystemen zijn verschillende accessoires verkrijgbaar. U vindt meer informatie in het hoofdstuk „Onderdelen“ vanaf pagina 61.

Pagina	Aanduiding	Type
12	SVKAE	Vlakke bandtransporteur
12	SVKBE	Vlakke bandtransporteur
13	SVKNE	Vlakke bandtransporteur
13	SVKRE	Vlakke bandtransporteur
14	GVHAE	Vlakke bandtransporteur
14	GVFAE	Vlakke bandtransporteur
15	GVHNE	Vlakke bandtransporteur
15	GVFNE	Vlakke bandtransporteur
16	GV TSAE	Synchrone bandtransporteur
16	GV TSNE	Synchrone bandtransporteur
17	GVTWAUE	Synchrone bandtransporteur
17	GVTWASE	Synchrone bandtransporteur
18	GVTWNUE	Synchrone bandtransporteur
18	GVTWNSE	Synchrone bandtransporteur
19	CVGAE	Vlakke bandtransporteur
19	CVGCE	Vlakke bandtransporteur
20	CVGNE	Vlakke bandtransporteur
20	CVGRE	Vlakke bandtransporteur
21	CVGBE	Vlakke bandtransporteur
21	CVGDE	Vlakke bandtransporteur
22	CVGPE	Vlakke bandtransporteur
22	CVGWE	Vlakke bandtransporteur
23	CVSEE	Vlakke bandtransporteur
23	CVSFE	Vlakke bandtransporteur
24	CVSXE	Vlakke bandtransporteur
24	CVSYE	Vlakke bandtransporteur
25	CVSFAE	Volbandtransporteur
25	CVSFBE	Volbandtransporteur
26	CVSFCE	Volbandtransporteur
26	CVSFDE	Volbandtransporteur
27	CVSJAE	Vlakke bandtransporteur
27	CVSMAE	Vlakke bandtransporteur
28	CVLPAE	Vlakke bandtransporteur
28	CVMAE	Vlakke bandtransporteur
29	CVMBE	Vlakke bandtransporteur
29	CVSTCE	Synchrone bandtransporteur
30	CVSTRE	Synchrone bandtransporteur
30	CVGTAE	Synchrone bandtransporteur
31	CVGTBE	Synchrone bandtransporteur
31	CVGTNE	Synchrone bandtransporteur
32	CVGTPE	Synchrone bandtransporteur
32	CVSPA E	Kunststofkettingtransporteur
33	CVSSAE	RVS-band transporteur
33	CVDSAE	Vlakke bandtransporteur met noppen
34	CVDSBE	Vlakke bandtransporteur met noppen
34	CVSPCE	Kunststofkettingtransporteur

4.3.1 SVKAE

Bijzondere kenmerken

- Vlakke bandtransporteur, enkel spoor
- Riemschijf Ø 30 mm
- Kopaandrijving

Technische gegevens

Riembreedte (mm)*	50~400	
Lengte (mm)*	300~3000	
Gewicht (kg)*	3.7~28.8	
Vermogen (W)*	6	25
Spanning (V)	230	
Frequentie (Hz)	50	

* Informatie is afhankelijk van de uitvoering van de transporteur

Transportcapaciteit

Toegelaten transfermassa (verticaal in kg) in relatie tot de bandsnelheid (horizontaal in m/min) en de geselecteerde overbrengingsverhouding

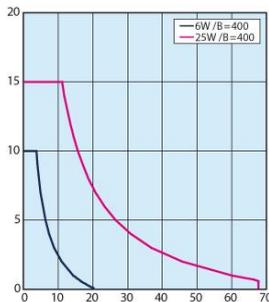
Overbrengingsverhouding transmissiekop

Bandsnelheid (m/min) in relatie tot de frequentie en van de geselecteerde overbrengingsverhouding van de transmissiekop

	Bandsnelheid	
	50 Hz	60 Hz
5	56.4	67.7
7.5	37.6	45.1
9	31.3	37.6
12.5	22.6	27.1
15	18.8	22.6
18	15.7	18.8
25	11.3	13.5
30	9.4	11.3
36	7.8	9.4
50	5.6	6.8
60	4.7	5.6
75	3.8	4.5
90	3.1	3.8
100	2.8	3.4
120	2.4	2.8
150	1.9	2.3
180	1.6	1.9

4.3.2 SVKBE

Bijzondere kenmerken

- Vlakke bandtransporteur, enkel spoor
- Riemschijf Ø 30 mm
- Kopaandrijving
- Band met geleidingsrib ter bescherming tegen heen en weer bewegen (meanderen) v.d. band

Technische gegevens

Riembreedte (mm)*	50~400	
Lengte (mm)*	300~3000	
Gewicht (kg)*	3.7~28.8	
Vermogen (W)*	6	25
Spanning (V)	230	
Frequentie (Hz)	50	

* Informatie is afhankelijk van de uitvoering van de transporteur

Transportcapaciteit

Toegelaten transfermassa (verticaal in kg) in relatie tot de bandsnelheid (horizontaal in m/min) en de geselecteerde overbrengingsverhouding

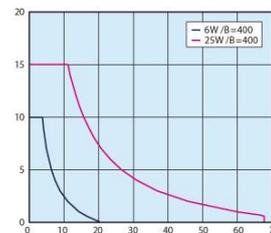
Overbrengingsverhouding transmissiekop

Bandsnelheid (m/min) in relatie tot de frequentie en van de geselecteerde overbrengingsverhouding van de transmissiekop

	Bandsnelheid	
	50 Hz	60 Hz
5	56.4	67.7
7.5	37.6	45.1
9	31.3	37.6
12.5	22.6	27.1
15	18.8	22.6
18	15.7	18.8
25	11.3	13.5
30	9.4	11.3
36	7.8	9.4
50	5.6	6.8
60	4.7	5.6
75	3.8	4.5
90	3.1	3.8
100	2.8	3.4
120	2.4	2.8
150	1.9	2.3
180	1.6	1.9

Verdere informatie

- Aansluiting: ▶ vanaf pagina 44
 Karakteristieken band ▶ vanaf pagina 35
 Onderdelen ▶ vanaf pagina 61

Verdere informatie

- Aansluiting: ▶ vanaf pagina 44
 Karakteristieken band ▶ vanaf pagina 35
 Onderdelen ▶ vanaf pagina 61

4.3.3 SVKNE

Bijzondere kenmerken

- Vlakke bandtransporteur, enkel spoor
- Riemschijf Ø 30 mm
- Middenaandrijving

Technische gegevens

Riembreedte (mm)*	50~400
Lengte (mm)*	390~3000
Gewicht (kg)*	5.4~41.5
Vermogen (W)*	6 25 40 60 90
Spanning (V)	230
Frequentie (Hz)	50

* Informatie is afhankelijk van de uitvoering van de transporteur

Transportcapaciteit

Toegelaten transfermassa (verticaal in kg) in relatie tot de bandsnelheid (horizontaal in m/min) en de geselecteerde overbrengingsverhouding

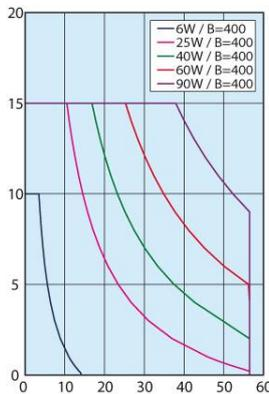
Overbrengingsverhouding transmissiekop

Bandsnelheid (m/min) in relatie tot de frequentie en van de geselecteerde overbrengingsverhouding van de transmissiekop

	Bandsnelheid	
	50 Hz	60 Hz
5	47.1	56.5
7.5	31.4	37.7
9	26.2	31.4
12.5	18.8	22.6
15	15.7	18.8
18	13.1	15.7
25	9.4	11.3
30	7.9	9.4
36	6.5	7.9
50	4.7	5.7
60	3.9	4.7
75	3.1	3.8
90	2.6	3.1
100	2.4	2.8
120	2.0	2.4
150	1.6	1.9
180	1.3	1.6

4.3.4 SVKRE

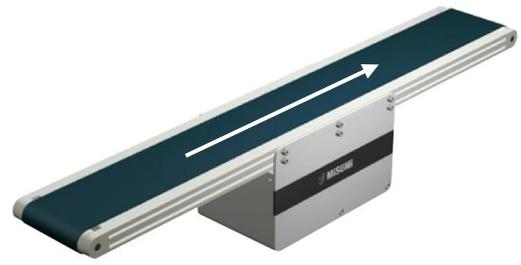
Bijzondere kenmerken

- Vlakke bandtransporteur, enkel spoor
- Riemschijf Ø 30 mm
- Middenaandrijving
- Band met geleidingsrib ter bescherming tegen heen en weer bewegen (meanderen) v.d. band

Technische gegevens

Riembreedte (mm)*	50~400
Lengte (mm)*	390~3000
Gewicht (kg)*	5.4~41.5
Vermogen (W)*	6 25 40 60 90
Spanning (V)	230
Frequentie (Hz)	50

* Informatie is afhankelijk van de uitvoering van de transporteur

Transportcapaciteit

Toegelaten transfermassa (verticaal in kg) in relatie tot de bandsnelheid (horizontaal in m/min) en de geselecteerde overbrengingsverhouding

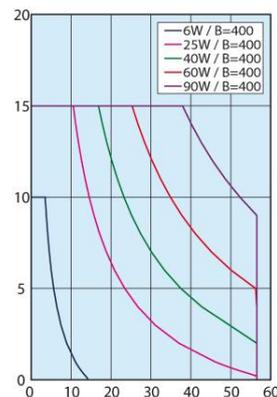
Overbrengingsverhouding transmissiekop

Bandsnelheid (m/min) in relatie tot de frequentie en van de geselecteerde overbrengingsverhouding van de transmissiekop

	Bandsnelheid	
	50 Hz	60 Hz
5	47.1	56.5
7.5	31.4	37.7
9	26.2	31.4
12.5	18.8	22.6
15	15.7	18.8
18	13.1	15.7
25	9.4	11.3
30	7.9	9.4
36	6.5	7.9
50	4.7	5.7
60	3.9	4.7
75	3.1	3.8
90	2.6	3.1
100	2.4	2.8
120	2.0	2.4
150	1.6	1.9
180	1.3	1.6

Verdere informatie

- Aansluiting: ▶ vanaf pagina 44
 Karakteristieken band ▶ vanaf pagina 35
 Onderdelen ▶ vanaf pagina 61

Verdere informatie

- Aansluiting: ▶ vanaf pagina 44
 Karakteristieken band ▶ vanaf pagina 35
 Onderdelen ▶ vanaf pagina 61

4.3.5 GVHAE

Bijzondere kenmerken

- Vlakke bandtransporteur, enkel spoor
- Riemschijf Ø 30 mm
- Kopaandrijving

Technische gegevens

Riembreedte (mm) *	30~300
Lengte (mm)*	240~2000
Gewicht (kg)*	3.9~15.1
Vermogen (W)*	6 25
Spanning (V)	230
Frequentie (Hz)	50

* Informatie is afhankelijk van de uitvoering van de transporteur

Transportcapaciteit

Toegelaten transfermassa (verticaal in kg) in relatie tot de bandsnelheid (horizontaal in m/min) en de geselecteerde overbrengingsverhouding

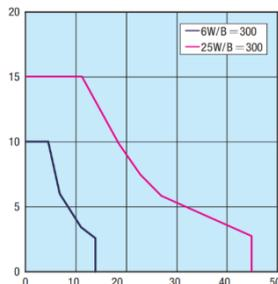
Overbrengingsverhouding transmissiekop

Bandsnelheid (m/min) in relatie tot de frequentie en van de geselecteerde overbrengingsverhouding van de transmissiekop

	Bandsnelheid	
	50 Hz	60 Hz
5	56.4	67.7
7.5	37.6	45.1
9	31.3	37.6
12.5	22.6	27.1
15	18.8	22.6
18	15.7	18.8
25	11.3	13.5
30	9.4	11.3
36	7.8	9.4
50	5.6	6.8
60	4.7	5.6
75	3.8	4.5
90	3.1	3.8
100	2.8	3.4
120	2.4	2.8
150	1.9	2.3
180	1.6	1.9

Verdere informatie

- Aansluiting ▶ vanaf pagina 44
- Karakteristieken band ▶ vanaf pagina 35
- Accessoires ▶ vanaf pagina 61

4.3.6 GVFAE

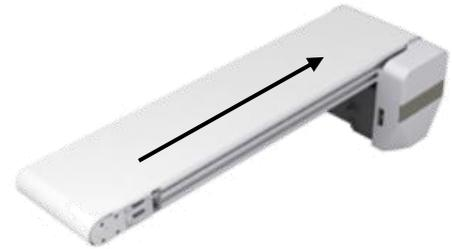
Bijzondere kenmerken

- Vlakke bandtransporteur, enkel spoor
- Riemschijf Ø 30 mm
- Kopaandrijving
- Volband

Technische gegevens

Riembreedte (mm) *	50~300
Lengte (mm)*	240~2000
Gewicht (kg)*	3.9~15.1
Vermogen (W)*	6 25
Spanning (V)	230
Frequentie (Hz)	50

* Informatie is afhankelijk van de uitvoering van de transporteur

Transportcapaciteit

Toegelaten transfermassa (verticaal in kg) in relatie tot de bandsnelheid (horizontaal in m/min) en de geselecteerde overbrengingsverhouding

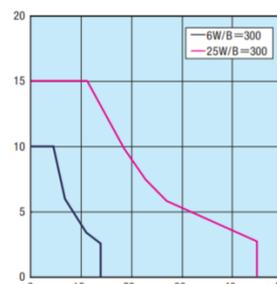
Overbrengingsverhouding transmissiekop

Bandsnelheid (m/min) in relatie tot de frequentie en van de geselecteerde overbrengingsverhouding van de transmissiekop

	Bandsnelheid	
	50 Hz	60 Hz
5	56.4	67.7
7.5	37.6	45.1
9	31.3	37.6
12.5	22.6	27.1
15	18.8	22.6
18	15.7	18.8
25	11.3	13.5
30	9.4	11.3
36	7.8	9.4
50	5.6	6.8
60	4.7	5.6
75	3.8	4.5
90	3.1	3.8
100	2.8	3.4
120	2.4	2.8
150	1.9	2.3
180	1.6	1.9

Verdere informatie

- Aansluiting ▶ vanaf pagina 44
- Karakteristieken band ▶ vanaf pagina 35
- Accessoires ▶ vanaf pagina 61

4.3.7 GVHNE

Bijzondere kenmerken

- Vlakke bandtransporteur, enkel spoor
- Riemschijf Ø 30 mm
- Middenaandrijving

Technische gegevens

Riembreedte (mm) *	30~300
Lengte (mm)*	320~2000
Gewicht (kg)*	7.8~24.1
Vermogen (W)*	25 40 60 90
Spanning (V)	230
Frequentie (Hz)	50

* Informatie is afhankelijk van de uitvoering van de transporteur

Transportcapaciteit

Toegelaten transfermassa (verticaal in kg) in relatie tot de bandsnelheid (horizontaal in m/min) en de geselecteerde overbrengingsverhouding

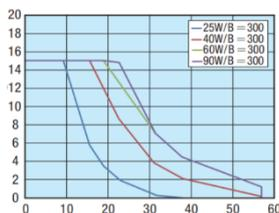
Overbrengingsverhouding transmissiekop

Bandsnelheid (m/min) in relatie tot de frequentie en van de geselecteerde overbrengingsverhouding van de transmissiekop

	Bandsnelheid	
	50 Hz	60 Hz
5	47.1	56.5
7.5	31.4	37.7
9	26.2	31.4
12.5	18.8	22.6
15	15.7	18.8
18	13.1	15.7
25	9.4	11.3
30	7.9	9.4
36	6.5	7.9
50	4.7	5.7
60	3.9	4.7
75	3.1	3.8
90	2.6	3.1
100	2.4	2.8
120	2	2.4
150	1.6	1.9
180	1.3	1.6

Verdere informatie

- Aansluiting ▶ vanaf pagina 44
 Karakteristieken band ▶ vanaf pagina 35
 Accessoires ▶ vanaf pagina 61

4.3.8 GVFNE

Bijzondere kenmerken

- Vlakke bandtransporteur, enkel spoor
- Riemschijf Ø 30 mm
- Middenaandrijving
- Volband

Technische gegevens

Riembreedte (mm) *	50~300
Lengte (mm)*	320~2000
Gewicht (kg)*	7.8~24.1
Vermogen (W)*	25 40 60 90
Spanning (V)	230
Frequentie (Hz)	50

* Informatie is afhankelijk van de uitvoering van de transporteur

Transportcapaciteit

Toegelaten transfermassa (verticaal in kg) in relatie tot de bandsnelheid (horizontaal in m/min) en de geselecteerde overbrengingsverhouding

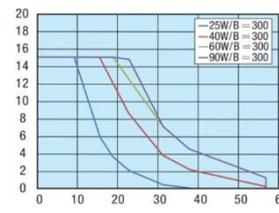
Overbrengingsverhouding transmissiekop

Bandsnelheid (m/min) in relatie tot de frequentie en van de geselecteerde overbrengingsverhouding van de transmissiekop

	Bandsnelheid	
	50 Hz	60 Hz
5	47.1	56.5
7.5	31.4	37.7
9	26.2	31.4
12.5	18.8	22.6
15	15.7	18.8
18	13.1	15.7
25	9.4	11.3
30	7.9	9.4
36	6.5	7.9
50	4.7	5.7
60	3.9	4.7
75	3.1	3.8
90	2.6	3.1
100	2.4	2.8
120	2	2.4
150	1.6	1.9
180	1.3	1.6

Verdere informatie

- Aansluiting ▶ vanaf pagina 44
 Karakteristieken band ▶ vanaf pagina 35
 Accessoires ▶ vanaf pagina 61

4.3.9 GVTSAE

Bijzondere kenmerken

- Synchronische bandtransporteur, enkel spoor
- Riemschijf Ø 30 mm
- Kopaandrijving

Technische gegevens

Riembreedte (mm) *	10
Lengte (mm)*	190~2000
Gewicht (kg)*	2.2~5.2
Vermogen (W)*	6 25
Spanning (V)	230
Frequentie (Hz)	50

* Informatie is afhankelijk van de uitvoering van de transporteur

Transportcapaciteit

Toegelaten transfermassa (verticaal in kg) in relatie tot de bandsnelheid (horizontaal in m/min) en de geselecteerde overbrengingsverhouding

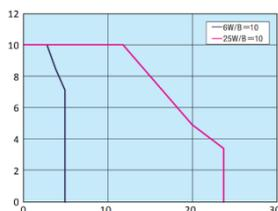
Overbrengingsverhouding transmissiekop

Bandsnelheid (m/min) in relatie tot de frequentie en van de geselecteerde overbrengingsverhouding van de transmissiekop

	Bandsnelheid	
	50 Hz	60 Hz
5	30.0	36.0
7.5	20.0	24.0
9	16.7	20.0
12.5	12.0	14.4
15	10.0	12.0
18	8.3	10.0
25	6.0	7.2
30	5.0	6.0
36	4.2	5.0
50	3.0	3.6
60	2.5	3.0
75	2.0	2.4
90	1.7	2.0
100	1.5	1.8
120	1.2	1.5
150	1.0	1.2
180	0.8	1.0

Verdere informatie

- ▶ Aansluiting vanaf pagina 44
- ▶ Karakteristieken band vanaf pagina 35
- ▶ Accessoires vanaf pagina 61

4.3.10 GVTSNE

Bijzondere kenmerken

- Synchronische bandtransporteur, enkel spoor
- Riemschijf Ø 30 mm
- Middenaandrijving

Technische gegevens

Riembreedte (mm) *	10
Lengte (mm)*	200~2000
Gewicht (kg)*	2.3~5.3
Vermogen (W)*	6 25
Spanning (V)	230
Frequentie (Hz)	50

* Informatie is afhankelijk van de uitvoering van de transporteur

Transportcapaciteit

Toegelaten transfermassa (verticaal in kg) in relatie tot de bandsnelheid (horizontaal in m/min) en de geselecteerde overbrengingsverhouding

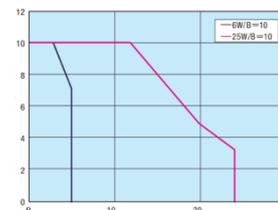
Overbrengingsverhouding transmissiekop

Bandsnelheid (m/min) in relatie tot de frequentie en van de geselecteerde overbrengingsverhouding van de transmissiekop

	Bandsnelheid	
	50 Hz	60 Hz
5	30.0	36.0
7.5	20.0	24.0
9	16.7	20.0
12.5	12.0	14.4
15	10.0	12.0
18	8.3	10.0
25	6.0	7.2
30	5.0	6.0
36	4.2	5.0
50	3.0	3.6
60	2.5	3.0
75	2.0	2.4
90	1.7	2.0
100	1.5	1.8
120	1.2	1.5
150	1.0	1.2
180	0.8	1.0

Verdere informatie

- ▶ Aansluiting vanaf pagina 44
- ▶ Karakteristieken band vanaf pagina 35
- ▶ Accessoires vanaf pagina 61

4.3.11 GVTWAUE

Bijzondere kenmerken

- Synchronische bandtransporteur, dubbelspoor
- Riemschijf Ø 30 mm
- Kopaandrijving (IN de motor)

Technische gegevens

Riembreedte (mm) *	50~300
Lengte (mm)*	250~2000
Gewicht (kg)*	3.4~8.3
Vermogen (W)*	6 25
Spanning (V)	230
Frequentie (Hz)	50

* Informatie is afhankelijk van de uitvoering van de transporteur

Transportcapaciteit

Toegelaten transfermassa (verticaal in kg) in relatie tot de bandsnelheid (horizontaal in m/min) en de geselecteerde overbrengingsverhouding

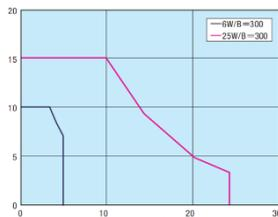
Overbrengingsverhouding transmissiekop

Bandsnelheid (m/min) in relatie tot de frequentie en van de geselecteerde overbrengingsverhouding van de transmissiekop

	Bandsnelheid	
	50 Hz	60 Hz
5	30.0	36.0
7.5	20.0	24.0
9	16.7	20.0
12.5	12.0	14.4
15	10.0	12.0
18	8.3	10.0
25	6.0	7.2
30	5.0	6.0
36	4.2	5.0
50	3.0	3.6
60	2.5	3.0
75	2.0	2.4
90	1.7	2.0
100	1.5	1.8
120	1.2	1.5
150	1.0	1.2
180	0.8	1.0

Verdere informatie

- ▶ Aansluiting vanaf pagina 44
- ▶ Karakteristieken band vanaf pagina 35
- ▶ Accessoires vanaf pagina 61

4.3.12 GVTWASE

Bijzondere kenmerken

- Synchronische bandtransporteur, enkel spoor
- Riemschijf Ø 30 mm
- Kopaandrijving (BUITEN de motor)

Technische gegevens

Riembreedte (mm) *	50~2300
Lengte (mm)*	250~2000
Gewicht (kg)*	3.4~8.3
Vermogen (W)*	6 25
Spanning (V)	230
Frequentie (Hz)	50

* Informatie is afhankelijk van de uitvoering van de transporteur

Transportcapaciteit

Toegelaten transfermassa (verticaal in kg) in relatie tot de bandsnelheid (horizontaal in m/min) en de geselecteerde overbrengingsverhouding

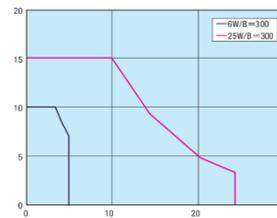
Overbrengingsverhouding transmissiekop

Bandsnelheid (m/min) in relatie tot de frequentie en van de geselecteerde overbrengingsverhouding van de transmissiekop

	Bandsnelheid	
	50 Hz	60 Hz
5	30.0	36.0
7.5	20.0	24.0
9	16.7	20.0
12.5	12.0	14.4
15	10.0	12.0
18	8.3	10.0
25	6.0	7.2
30	5.0	6.0
36	4.2	5.0
50	3.0	3.6
60	2.5	3.0
75	2.0	2.4
90	1.7	2.0
100	1.5	1.8
120	1.2	1.5
150	1.0	1.2
180	0.8	1.0

Verdere informatie

- ▶ Aansluiting vanaf pagina 44
- ▶ Karakteristieken band vanaf pagina 35
- ▶ Accessoires vanaf pagina 61

4.3.13 GVTWNUE

Bijzondere kenmerken

- Synchronische bandtransporteur, dubbelspoor
- Riemschijf Ø 30 mm
- Middenaandrijving (IN de motor)

Technische gegevens

Riembreedte (mm) *	50~300
Lengte (mm)*	280~2000
Gewicht (kg)*	3.5~8.5
Vermogen (W)*	6 25
Spanning (V)	230
Frequentie (Hz)	50

* Informatie is afhankelijk van de uitvoering van de transporteur

Transportcapaciteit

Toegelaten transfermassa (verticaal in kg) in relatie tot de bandsnelheid (horizontaal in m/min) en de geselecteerde overbrengingsverhouding

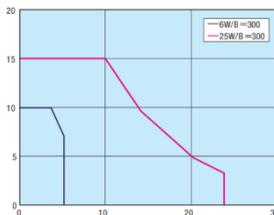
Overbrengingsverhouding transmissiekop

Bandsnelheid (m/min) in relatie tot de frequentie en van de geselecteerde overbrengingsverhouding van de transmissiekop

	Bandsnelheid	
	50 Hz	60 Hz
5	30.0	36.0
7.5	20.0	24.0
9	16.7	20.0
12.5	12.0	14.4
15	10.0	12.0
18	8.3	10.0
25	6.0	7.2
30	5.0	6.0
36	4.2	5.0
50	3.0	3.6
60	2.5	3.0
75	2.0	2.4
90	1.7	2.0
100	1.5	1.8
120	1.2	1.5
150	1.0	1.2
180	0.8	1.0

Verdere informatie

- ▶ Aansluiting vanaf pagina 44
- ▶ Karakteristieken band vanaf pagina 35
- ▶ Accessoires vanaf pagina 61

4.3.14 GVTWNSE

Bijzondere kenmerken

- Synchronische bandtransporteur, dubbelspoor
- Riemschijf Ø 30 mm
- Middenaandrijving (BUITEN de motor)

Technische gegevens

Riembreedte (mm) *	50~300
Lengte (mm)*	280~2000
Gewicht (kg)*	3.5~8.5
Vermogen (W)*	6 25
Spanning (V)	230
Frequentie (Hz)	50

* Informatie is afhankelijk van de uitvoering van de transporteur

Transportcapaciteit

Toegelaten transfermassa (verticaal in kg) in relatie tot de bandsnelheid (horizontaal in m/min) en de geselecteerde overbrengingsverhouding

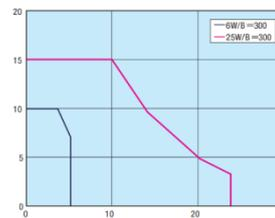
Overbrengingsverhouding transmissiekop

Bandsnelheid (m/min) in relatie tot de frequentie en van de geselecteerde overbrengingsverhouding van de transmissiekop

	Bandsnelheid	
	50 Hz	60 Hz
5	30.0	36.0
7.5	20.0	24.0
9	16.7	20.0
12.5	12.0	14.4
15	10.0	12.0
18	8.3	10.0
25	6.0	7.2
30	5.0	6.0
36	4.2	5.0
50	3.0	3.6
60	2.5	3.0
75	2.0	2.4
90	1.7	2.0
100	1.5	1.8
120	1.2	1.5
150	1.0	1.2
180	0.8	1.0

Verdere informatie

- ▶ Aansluiting vanaf pagina 44
- ▶ Karakteristieken band vanaf pagina 35
- ▶ Accessoires vanaf pagina 61

4.3.15 CVGAE

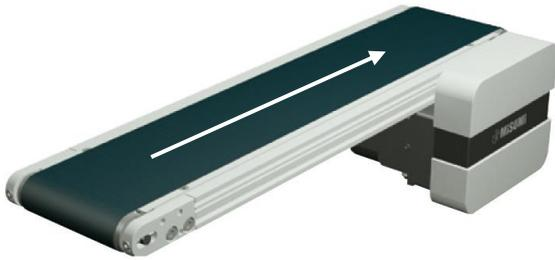
Bijzondere kenmerken

- Vlakke bandtransporteur, enkel spoor
- Riemschijf Ø 30 mm
- Kopaandrijving
- Breed transportoppervlak

Technische gegevens

Riembreedte (mm)*	30~300		
Lengte (mm)*	190~2000		
Gewicht (kg)*	4.2~17.4		
Vermogen (W)*	6	25	
Spanning (V)	230		
Frequentie (Hz)	50		

* Informatie is afhankelijk van de uitvoering van de transporteur

Transportcapaciteit

Toegelaten transfermassa (verticaal in kg) in relatie tot de bandsnelheid (horizontaal in m/min) en de geselecteerde overbrengingsverhouding

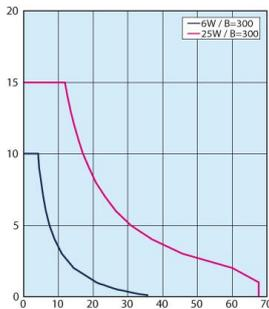
Overbrengingsverhouding transmissiekop

Bandsnelheid (m/min) in relatie tot de frequentie en van de geselecteerde overbrengingsverhouding van de transmissiekop

	Bandsnelheid	
	50 Hz	60 Hz
5	56.4	67.7
7.5	37.6	45.1
9	31.3	31.6
12.5	22.6	27.1
15	18.8	22.6
18	15.7	18.8
25	11.3	13.5
30	9.4	11.3
36	7.8	9.4
50	5.6	6.8
60	4.7	5.6
75	3.8	4.5
90	3.1	3.8
100	2.8	3.4
120	2.4	2.8
150	1.9	2.3
180	1.6	1.9

Verdere informatie

- Aansluiting: ▶ vanaf pagina 44
 Karakteristieken band ▶ vanaf pagina 35
 Onderdelen ▶ vanaf pagina 61

4.3.16 CVGCE

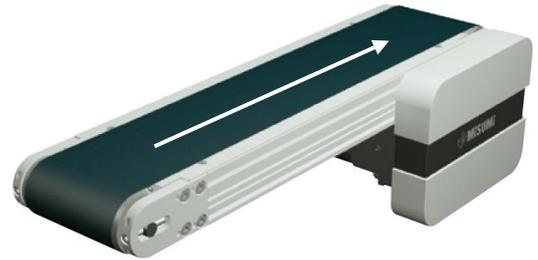
Bijzondere kenmerken

- Vlakke bandtransporteur, enkel spoor
- Riemschijf Ø 50 mm
- Kopaandrijving
- Breed transportoppervlak

Technische gegevens

Riembreedte (mm)*	40~300		
Lengte (mm)*	240~2000		
Gewicht (kg)*	6.5~25.7		
Vermogen (W)*	6	25	40
Spanning (V)	230		
Frequentie (Hz)	50		

* Informatie is afhankelijk van de uitvoering van de transporteur

Transportcapaciteit

Toegelaten transfermassa (verticaal in kg) in relatie tot de bandsnelheid (horizontaal in m/min) en de geselecteerde overbrengingsverhouding

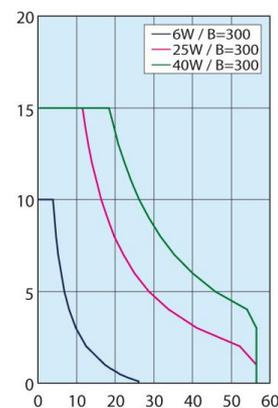
Overbrengingsverhouding transmissiekop

Bandsnelheid (m/min) in relatie tot de frequentie en van de geselecteerde overbrengingsverhouding van de transmissiekop

	Bandsnelheid	
	50 Hz	60 Hz
5	47.1	56.5
7.5	31.4	37.7
9	26.2	31.4
12.5	18.8	22.6
15	15.7	18.8
18	13.1	15.7
25	9.4	11.3
30	7.9	9.4
36	6.5	7.9
50	4.7	5.7
60	3.9	4.7
75	3.1	3.8
90	2.6	3.1
100	2.4	2.8
120	2.0	2.4
150	1.6	1.9
180	1.3	1.6

Verdere informatie

- Aansluiting: ▶ vanaf pagina 44
 Karakteristieken band ▶ vanaf pagina 35
 Onderdelen ▶ vanaf pagina 61

4.3.17 CVGNE

Bijzondere kenmerken

- Vlakke bandtransporteur, enkel spoor
- Riemschijf Ø 30 mm
- Middenaandrijving
- Riemsparing instelbaar

Technische gegevens

Riembreedte (mm)*	30~300		
Lengte (mm)*	355~2000		
Gewicht (kg)*	5.8~23.9		
Vermogen (W)*	6	25	
Spanning (V)	230		
Frequentie (Hz)	50		

* Informatie is afhankelijk van de uitvoering van de transporteur

Transportcapaciteit

Toegelaten transfermassa (verticaal in kg) in relatie tot de bandsnelheid (horizontaal in m/min) en de geselecteerde overbrengingsverhouding

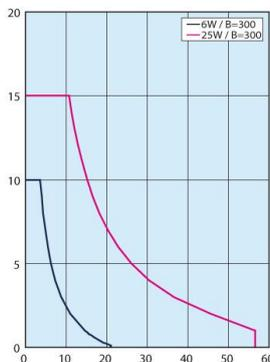
Overbrengingsverhouding transmissiekop

Bandsnelheid (m/min) in relatie tot de frequentie en van de geselecteerde overbrengingsverhouding van de transmissiekop

	Bandsnelheid	
	50 Hz	60 Hz
5	47.1	56.5
7.5	31.4	37.7
9	26.2	31.4
12.5	18.8	22.6
15	15.7	18.8
18	13.1	15.7
25	9.4	11.3
30	7.9	9.4
36	6.5	7.9
50	4.7	5.7
60	3.9	4.7
75	3.1	3.8
90	2.6	3.1
100	2.4	2.8
120	2.0	2.4
150	1.6	1.9
180	1.3	1.6

Verdere informatie

- ▶ Aansluiting: vanaf pagina 44
- ▶ Karakteristieken band: vanaf pagina 35
- ▶ Onderdelen: vanaf pagina 61

4.3.18 CVGRE

Bijzondere kenmerken

- Vlakke bandtransporteur, enkel spoor
- Riemschijf Ø 50 mm
- Middenaandrijving
- Riemsparing instelbaar

Technische gegevens

Riembreedte (mm)*	40~300		
Lengte (mm)*	385~2000		
Gewicht (kg)*	7.3~30.6		
Vermogen (W)*	6	25	40
Spanning (V)	230		
Frequentie (Hz)	50		

* Informatie is afhankelijk van de uitvoering van de transporteur

Transportcapaciteit

Toegelaten transfermassa (verticaal in kg) in relatie tot de bandsnelheid (horizontaal in m/min) en de geselecteerde overbrengingsverhouding

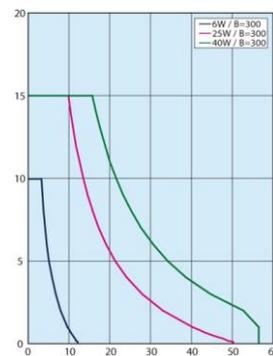
Overbrengingsverhouding transmissiekop

Bandsnelheid (m/min) in relatie tot de frequentie en van de geselecteerde overbrengingsverhouding van de transmissiekop

	Bandsnelheid	
	50 Hz	60 Hz
5	47.1	56.5
7.5	31.4	37.7
9	26.2	31.4
12.5	18.8	22.6
15	15.7	18.8
18	13.1	15.7
25	9.4	11.3
30	7.9	9.4
36	6.5	7.9
50	4.7	5.7
60	3.9	4.7
75	3.1	3.8
90	2.6	3.1
100	2.4	2.8
120	2.0	2.4
150	1.6	1.9
180	1.3	1.6

Verdere informatie

- ▶ Aansluiting: vanaf pagina 44
- ▶ Karakteristieken band: vanaf pagina 35
- ▶ Onderdelen: vanaf pagina 61

4.3.19 CVGBE

Bijzondere kenmerken

- Vlakke bandtransporteur, enkel spoor
- Riemschijf Ø 30 mm
- Kopaandrijving
- Band met geleidingsrib ter bescherming tegen heen en weer bewegen (meanderen) v.d. band

Technische gegevens

Riembreedte (mm)*	50~300		
Lengte (mm)*	190~2000		
Gewicht (kg)*	4.2~17.4		
Vermogen (W)*	6	25	
Spanning (V)	230		
Frequentie (Hz)	50		

* Informatie is afhankelijk van de uitvoering van de transporteur

Transportcapaciteit

Toegelaten transfermassa (verticaal in kg) in relatie tot de bandsnelheid (horizontaal in m/min) en de geselecteerde overbrengingsverhouding

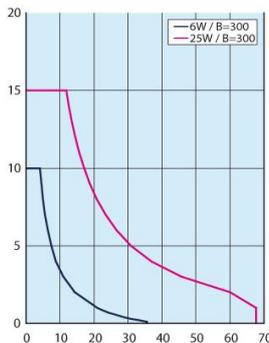
Overbrengingsverhouding transmissiekop

Bandsnelheid (m/min) in relatie tot de frequentie en van de geselecteerde overbrengingsverhouding van de transmissiekop

	Bandsnelheid	
	50 Hz	60 Hz
5	56.4	67.7
7.5	37.6	45.1
9	31.3	37.6
12.5	22.6	27.1
15	18.8	22.6
18	15.7	18.8
25	11.3	13.5
30	9.4	11.3
36	7.8	9.4
50	5.6	6.8
60	4.7	5.6
75	3.8	4.5
90	3.1	3.8
100	2.8	3.4
120	2.4	2.8
150	1.9	2.3
180	1.6	1.9

Verdere informatie

- Aansluiting: ▶ vanaf pagina 44
 Karakteristieken band ▶ vanaf pagina 35
 Onderdelen ▶ vanaf pagina 61

4.3.20 CVGDE

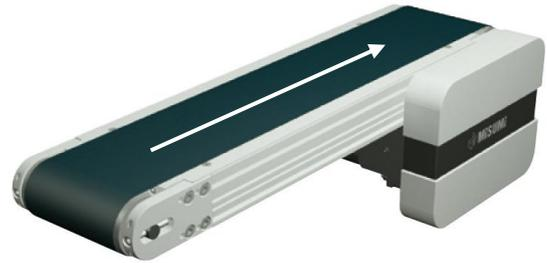
Bijzondere kenmerken

- Vlakke bandtransporteur, enkel spoor
- Riemschijf Ø 50 mm
- Kopaandrijving
- Band met geleidingsrib ter bescherming tegen heen en weer bewegen (meanderen) v.d. band

Technische gegevens

Riembreedte (mm)*	50~300		
Lengte (mm)*	240~2000		
Gewicht (kg)*	6.5~25.7		
Vermogen (W)*	6	25	40
Spanning (V)	230		
Frequentie (Hz)	50		

* Informatie is afhankelijk van de uitvoering van de transporteur

Transportcapaciteit

Toegelaten transfermassa (verticaal in kg) in relatie tot de bandsnelheid (horizontaal in m/min) en de geselecteerde overbrengingsverhouding

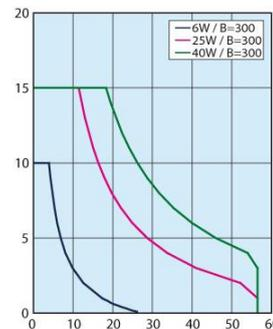
Overbrengingsverhouding transmissiekop

Bandsnelheid (m/min) in relatie tot de frequentie en van de geselecteerde overbrengingsverhouding van de transmissiekop

	Bandsnelheid	
	50 Hz	60 Hz
5	47.1	56.5
7.5	31.4	37.7
9	26.2	31.4
12.5	18.8	22.6
15	15.7	18.8
18	13.1	15.7
25	9.4	11.3
30	7.9	9.4
36	6.5	7.9
50	4.7	5.7
60	3.9	4.7
75	3.1	3.8
90	2.6	3.1
100	2.4	2.8
120	2.0	2.4
150	1.6	1.9
180	1.3	1.6

Verdere informatie

- Aansluiting: ▶ vanaf pagina 44
 Karakteristieken band ▶ vanaf pagina 35
 Onderdelen ▶ vanaf pagina 61

4.3.21 CVGPE

Bijzondere kenmerken

- Vlakke bandtransporteur, enkel spoor
- Riemschijf Ø 30 mm
- Middenaandrijving
- Band met geleidingsrib ter bescherming tegen heen en weer bewegen (meanderen) v.d. band

Technische gegevens

Riembreedte (mm)*	50~300		
Lengte (mm)*	300~2000		
Gewicht (kg)*	5.8~23.9		
Vermogen (W)*	6	25	
Spanning (V)	230		
Frequentie (Hz)	50		

* Informatie is afhankelijk van de uitvoering van de transporteur

Transportcapaciteit

Toegelaten transfermassa (verticaal in kg) in relatie tot de bandsnelheid (horizontaal in m/min) en de geselecteerde overbrengingsverhouding

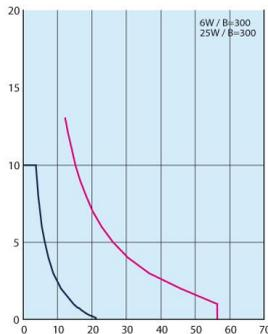
Overbrengingsverhouding transmissiekop

Bandsnelheid (m/min) in relatie tot de frequentie en van de geselecteerde overbrengingsverhouding van de transmissiekop

	Bandsnelheid	
	50 Hz	60 Hz
5	47.1	56.5
7.5	31.4	37.7
9	26.2	31.4
12.5	18.8	22.6
15	15.7	18.8
18	13.1	15.7
25	9.4	11.3
30	7.9	9.4
36	6.5	7.9
50	4.7	5.7
60	3.9	4.7
75	3.1	3.8
90	2.6	3.1
100	2.4	2.8
120	2.0	2.4
150	1.6	1.9
180	1.3	1.6

Verdere informatie

- Aansluiting: ▶ vanaf pagina 44
 Karakteristieken band ▶ vanaf pagina 35
 Onderdelen ▶ vanaf pagina 61

4.3.22 CVGWE

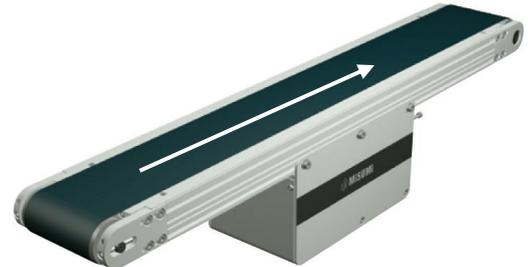
Bijzondere kenmerken

- Vlakke bandtransporteur, enkel spoor
- Riemschijf Ø 50 mm
- Middenaandrijving
- Band met geleidingsrib ter bescherming tegen heen en weer bewegen (meanderen) v.d. band

Technische gegevens

Riembreedte (mm)*	50~300		
Lengte (mm)*	385~2000		
Gewicht (kg)*	7.3~30.6		
Vermogen (W)*	6	25	40
Spanning (V)	230		
Frequentie (Hz)	50		

* Informatie is afhankelijk van de uitvoering van de transporteur

Transportcapaciteit

Toegelaten transfermassa (verticaal in kg) in relatie tot de bandsnelheid (horizontaal in m/min) en de geselecteerde overbrengingsverhouding

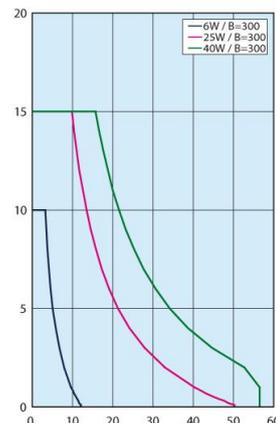
Overbrengingsverhouding transmissiekop

Bandsnelheid (m/min) in relatie tot de frequentie en van de geselecteerde overbrengingsverhouding van de transmissiekop

	Bandsnelheid	
	50 Hz	60 Hz
5	47.1	56.5
7.5	31.4	37.7
9	26.2	31.4
12.5	18.8	22.6
15	15.7	18.8
18	13.1	15.7
25	9.4	11.3
30	7.9	9.4
36	6.5	7.9
50	4.7	5.7
60	3.9	4.7
75	3.1	3.8
90	2.6	3.1
100	2.4	2.8
120	2.0	2.4
150	1.6	1.9
180	1.3	1.6

Verdere informatie

- Aansluiting: ▶ vanaf pagina 44
 Karakteristieken band ▶ vanaf pagina 35
 Onderdelen ▶ vanaf pagina 61

4.3.23 CVSEE

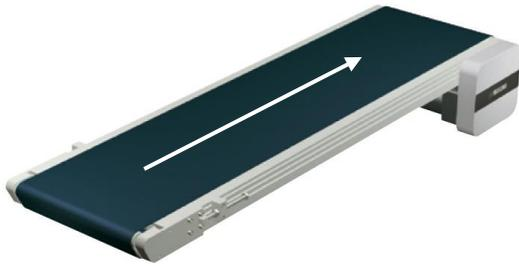
Bijzondere kenmerken

- Vlakke bandtransporteur, enkel spoor, hoge prestatie
- Riemschijf Ø 30, 60 mm
- Kopaandrijving
- Middelgrote transportbandlengte

Technische gegevens

Riembreedte (mm)*	100~500	
Lengte (mm)*	440~6000	
Gewicht (kg)*	15.9~81.5	
Vermogen (W)*	60	90
Spanning (V)	230	
Frequentie (Hz)	50	

* Informatie is afhankelijk van de uitvoering van de transporteur

Transportcapaciteit

Toegelaten transfermassa (verticaal in kg) in relatie tot de bandsnelheid (horizontaal in m/min) en de geselecteerde overbrengingsverhouding

Overbrengingsverhouding transmissiekop

Bandsnelheid (m/min) in relatie tot de frequentie en van de geselecteerde overbrengingsverhouding van de transmissiekop

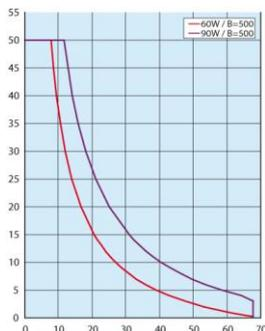

	Bandsnelheid	
	50 Hz	60 Hz
5	56.4	67.7
7.5	37.6	45.1
9	31.3	37.6
12.5	22.6	27.1
15	18.8	22.6
18	15.7	18.8
25	11.3	13.5
30	9.4	11.3
36	7.8	9.4
50	5.6	6.8
60	4.7	5.6
75	3.8	4.5
90	3.1	3.8
100	2.8	3.4
120	2.4	2.8
150	1.9	2.3
180	1.6	1.9

Verdere informatie

- Aansluiting: ▶ vanaf pagina 44
 Karakteristieken band ▶ vanaf pagina 35
 Onderdelen ▶ vanaf pagina 61

4.3.24 CVSFE

Bijzondere kenmerken

- Vlakke bandtransporteur, enkel spoor, hoge prestatie
- Riemschijf Ø 30, 60 mm
- Kopaandrijving
- Band met geleidingsrib ter bescherming tegen heen en weer bewegen (meanderen) v.d. band

Technische gegevens

Riembreedte (mm)*	100~500	
Lengte (mm)*	440~6000	
Gewicht (kg)*	15.9~81.5	
Vermogen (W)*	60	90
Spanning (V)	230	
Frequentie (Hz)	50	

* Informatie is afhankelijk van de uitvoering van de transporteur

Transportcapaciteit

Toegelaten transfermassa (verticaal in kg) in relatie tot de bandsnelheid (horizontaal in m/min) en de geselecteerde overbrengingsverhouding

Overbrengingsverhouding transmissiekop

Bandsnelheid (m/min) in relatie tot de frequentie en van de geselecteerde overbrengingsverhouding van de transmissiekop

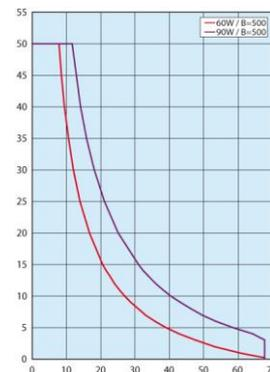

	Bandsnelheid	
	50 Hz	60 Hz
5	56.4	67.7
7.5	37.6	45.1
9	31.3	37.6
12.5	22.6	27.1
15	18.8	22.6
18	15.7	18.8
25	11.3	13.5
30	9.4	11.3
36	7.8	9.4
50	5.6	6.8
60	4.7	5.6
75	3.8	4.5
90	3.1	3.8
100	2.8	3.4
120	2.4	2.8
150	1.9	2.3
180	1.6	1.9

Verdere informatie

- Aansluiting: ▶ vanaf pagina 44
 Karakteristieken band ▶ vanaf pagina 35
 Onderdelen ▶ vanaf pagina 61

4.3.25 CVSXE

Bijzondere kenmerken

- Vlakke bandtransporteur, enkel spoor, hoge prestatie
- Riemschijf Ø 30 mm
- Middenaandrijving
- Middelgrote transportbandlengte

Technische gegevens

Riembreedte (mm)*	100~500	
Lengte (mm)*	480~6000	
Gewicht (kg)*	20~94	
Vermogen (W)*	60	90
Spanning (V)	230	
Frequentie (Hz)	50	

* Informatie is afhankelijk van de uitvoering van de transporteur

Transportcapaciteit

Toegelaten transfermassa (verticaal in kg) in relatie tot de bandsnelheid (horizontaal in m/min) en de geselecteerde overbrengingsverhouding

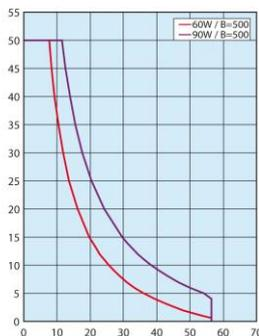
Overbrengingsverhouding transmissiekop

Bandsnelheid (m/min) in relatie tot de frequentie en van de geselecteerde overbrengingsverhouding van de transmissiekop

	Bandsnelheid	
	50 Hz	60 Hz
5	47.1	56.5
7.5	31.4	37.7
9	26.2	31.4
12.5	18.8	22.6
15	15.7	18.8
18	13.1	15.7
25	9.4	11.3
30	7.9	9.4
36	6.5	7.9
50	4.7	5.7
60	3.9	4.7
75	3.1	3.8
90	2.6	3.1
100	2.4	2.8
120	2.0	2.4
150	1.6	1.9
180	1.3	1.6

4.3.26 CVSYE

Bijzondere kenmerken

- Vlakke bandtransporteur, enkel spoor, hoge prestatie
- Riemschijf Ø 30 mm
- Middenaandrijving
- Band met geleidingsrib ter bescherming tegen heen en weer bewegen (meanderen) v.d. band

Technische gegevens

Riembreedte (mm)*	100~500	
Lengte (mm)*	480~6000	
Gewicht (kg)*	20~94	
Vermogen (W)*	60	90
Spanning (V)	230	
Frequentie (Hz)	50	

* Informatie is afhankelijk van de uitvoering van de transporteur

Transportcapaciteit

Toegelaten transfermassa (verticaal in kg) in relatie tot de bandsnelheid (horizontaal in m/min) en de geselecteerde overbrengingsverhouding

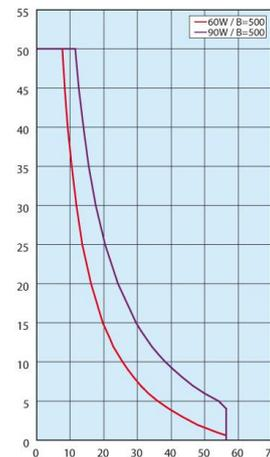
Overbrengingsverhouding transmissiekop

Bandsnelheid (m/min) in relatie tot de frequentie en van de geselecteerde overbrengingsverhouding van de transmissiekop

	Bandsnelheid	
	50 Hz	60 Hz
5	47.1	56.5
7.5	31.4	37.7
9	26.2	31.4
12.5	18.8	22.6
15	15.7	18.8
18	13.1	15.7
25	9.4	11.3
30	7.9	9.4
36	6.5	7.9
50	4.7	5.7
60	3.9	4.7
75	3.1	3.8
90	2.6	3.1
100	2.4	2.8
120	2.0	2.4
150	1.6	1.9
180	1.3	1.6

Verdere informatie

- Aansluiting: ▶ vanaf pagina 44
 Karakteristieken band ▶ vanaf pagina 35
 Onderdelen ▶ vanaf pagina 61

Verdere informatie

- Aansluiting: ▶ vanaf pagina 44
 Karakteristieken band ▶ vanaf pagina 35
 Onderdelen ▶ vanaf pagina 61

4.3.27 CVSFAE

Bijzondere kenmerken

- Volbandtransporteur, enkel spoor
- Riemschijf Ø 30 mm
- Kopaandrijving
- Volledig oppervlak bruikbaar voor transport

Technische gegevens

Riembreedte (mm)*	60~300		
Lengte (mm)*	280~2000		
Gewicht (kg)*	4.3~16.3		
Vermogen (W)*	6	25	
Spanning (V)	230		
Frequentie (Hz)	50		

* Informatie is afhankelijk van de uitvoering van de transporteur

Transportcapaciteit

Toegelaten transfermassa (verticaal in kg) in relatie tot de bandsnelheid (horizontaal in m/min) en de geselecteerde overbrengingsverhouding

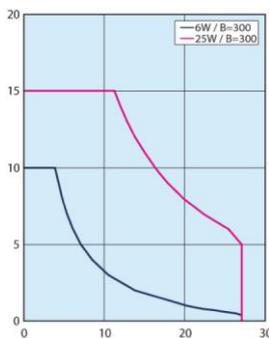
Overbrengingsverhouding transmissiekop

Bandsnelheid (m/min) in relatie tot de frequentie en van de geselecteerde overbrengingsverhouding van de transmissiekop

	Bandsnelheid	
	50 Hz	60 Hz
12.5	22.6	27.1
15	18.8	22.6
18	15.7	18.8
25	11.3	13.5
30	9.4	11.3
36	7.8	9.4
50	5.6	6.8
60	4.7	5.6
75	3.8	4.5
90	3.1	3.8
100	2.8	3.4
120	2.4	2.8
150	1.9	2.3
180	1.6	1.9

4.3.28 CVSFBE

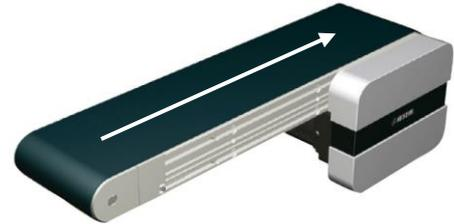
Bijzondere kenmerken

- Volbandtransporteur, enkel spoor
- Riemschijf Ø 50 mm
- Kopaandrijving
- Volledig oppervlak bruikbaar voor transport

Technische gegevens

Riembreedte (mm)*	60~300		
Lengte (mm)*	320~2000		
Gewicht (kg)*	6~23.9		
Vermogen (W)*	6	25	40
Spanning (V)	230		
Frequentie (Hz)	50		

* Informatie is afhankelijk van de uitvoering van de transporteur

Transportcapaciteit

Toegelaten transfermassa (verticaal in kg) in relatie tot de bandsnelheid (horizontaal in m/min) en de geselecteerde overbrengingsverhouding

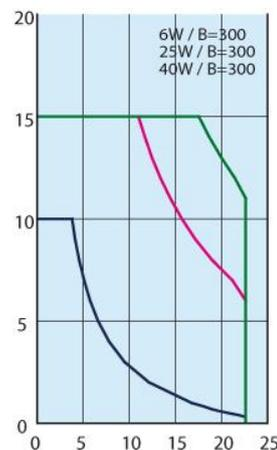
Overbrengingsverhouding transmissiekop

Bandsnelheid (m/min) in relatie tot de frequentie en van de geselecteerde overbrengingsverhouding van de transmissiekop

	Bandsnelheid	
	50 Hz	60 Hz
12.5	18.8	22.6
15	15.7	18.8
18	13.1	15.7
25	9.4	11.3
30	7.9	9.4
36	6.5	7.9
50	4.7	5.7
60	3.9	4.7
75	3.1	3.8
90	2.6	3.1
100	2.4	2.8
120	2.0	2.4
150	1.6	1.9
180	1.3	1.6

Verdere informatie

- Aansluiting: ▶ vanaf pagina 44
 Karakteristieken band ▶ vanaf pagina 35
 Onderdelen ▶ vanaf pagina 61

Verdere informatie

- Aansluiting: ▶ vanaf pagina 44
 Karakteristieken band ▶ vanaf pagina 35
 Onderdelen ▶ vanaf pagina 61

4.3.29 CVSFCE

Bijzondere kenmerken

- Volbandtransporteur, enkel spoor
- Riemschijf Ø 30 mm
- Kopaandrijving
- Band met geleidingsrib ter bescherming tegen heen en weer bewegen (meanderen) v.d. band
- Volledig oppervlak bruikbaar voor transport

Technische gegevens

Riembreedte (mm)*	70~300		
Lengte (mm)*	280~2000		
Gewicht (kg)*	4.3~16.3		
Vermogen (W)*	6	25	
Spanning (V)	230		
Frequentie (Hz)	50		

* Informatie is afhankelijk van de uitvoering van de transporteur

Transportcapaciteit

Toegelaten transfermassa (verticaal in kg) in relatie tot de bandsnelheid (horizontaal in m/min) en de geselecteerde overbrengingsverhouding

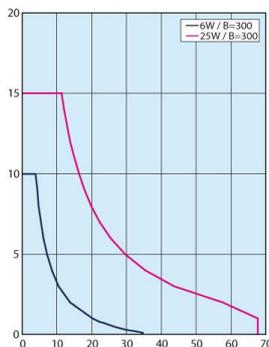
Overbrengingsverhouding transmissiekop

Bandsnelheid (m/min) in relatie tot de frequentie en van de geselecteerde overbrengingsverhouding van de transmissiekop

	Bandsnelheid	
	50 Hz	60 Hz
5	56.4	67.7
7.5	37.6	45.1
9	31.3	37.6
12.5	22.6	27.1
15	18.8	22.6
18	15.7	18.8
25	11.3	13.5
30	9.4	11.3
36	7.8	9.4
50	5.6	6.8
60	4.7	5.6
75	3.8	4.5
90	3.1	3.8
100	2.8	3.4
120	2.4	2.8
150	1.9	2.3
180	1.6	1.9

Verdere informatie

- Aansluiting: ▶ vanaf pagina 44
 Karakteristieken band ▶ vanaf pagina 35
 Onderdelen ▶ vanaf pagina 61

4.3.30 CVSFDE

Bijzondere kenmerken

- Volbandtransporteur, enkel spoor
- Riemschijf Ø 50 mm
- Kopaandrijving
- Band met geleidingsrib ter bescherming tegen heen en weer bewegen (meanderen) v.d. band
- Volledig oppervlak bruikbaar voor transport

Technische gegevens

Riembreedte (mm)*	80~300		
Lengte (mm)*	320~2000		
Gewicht (kg)*	6~23.9		
Vermogen (W)*	6	25	40
Spanning (V)	230		
Frequentie (Hz)	50		

* Informatie is afhankelijk van de uitvoering van de transporteur

Transportcapaciteit

Toegelaten transfermassa (verticaal in kg) in relatie tot de bandsnelheid (horizontaal in m/min) en de geselecteerde overbrengingsverhouding

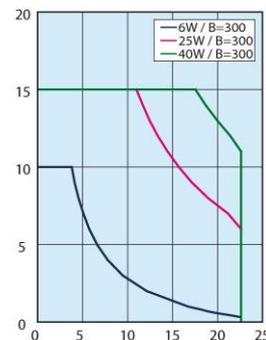
Overbrengingsverhouding transmissiekop

Bandsnelheid (m/min) in relatie tot de frequentie en van de geselecteerde overbrengingsverhouding van de transmissiekop

	Bandsnelheid	
	50 Hz	60 Hz
5	47.1	56.5
7.5	31.4	37.7
9	26.2	31.4
12.5	18.8	22.6
15	15.7	18.8
18	13.1	15.7
25	9.4	11.3
30	7.9	9.4
36	6.5	7.9
50	4.7	5.7
60	3.9	4.7
75	3.1	3.8
90	2.6	3.1
100	2.4	2.8
120	2.0	2.4
150	1.6	1.9
180	1.3	1.6

Verdere informatie

- Aansluiting: ▶ vanaf pagina 44
 Karakteristieken band ▶ vanaf pagina 35
 Onderdelen ▶ vanaf pagina 61

4.3.31 CVSJAE

Bijzondere kenmerken

- Vlakke bandtransporteur, enkel spoor, korte uitrusting
- Riemschijf Ø 30 mm
- Middenaandrijving
- Band met geleidingsrib ter bescherming tegen heen en weer bewegen (meanderen) v.d. band

Technische gegevens

Riembreedte (mm)*	50~300	
Lengte (mm)*	220~600	
Gewicht (kg)*	6.7~14.3	
Vermogen (W)*	6	25
Spanning (V)	230	
Frequentie (Hz)	50	

* Informatie is afhankelijk van de uitvoering van de transporteur

Transportcapaciteit

Toegelaten transfermassa (verticaal in kg) in relatie tot de bandsnelheid (horizontaal in m/min) en de geselecteerde overbrengingsverhouding

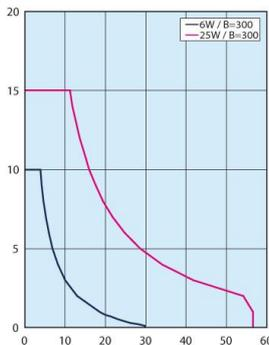
Overbrengingsverhouding transmissiekop

Bandsnelheid (m/min) in relatie tot de frequentie en van de geselecteerde overbrengingsverhouding van de transmissiekop

	Bandsnelheid	
	50 Hz	60 Hz
5	47.1	56.5
7.5	31.4	37.7
9	26.2	31.4
12.5	18.8	22.6
15	15.7	18.8
18	13.1	15.7
25	9.4	11.3
30	7.9	9.4
36	6.5	7.9
50	4.7	5.7
60	3.9	4.7
75	3.1	3.8
90	2.6	3.1
100	2.4	2.8
120	2.0	2.4
150	1.6	1.9
180	1.3	1.6

Verdere informatie

- Aansluiting: ▶ vanaf pagina 44
 Karakteristieken band ▶ vanaf pagina 35
 Onderdelen ▶ vanaf pagina 61

4.3.32 CVSMAE

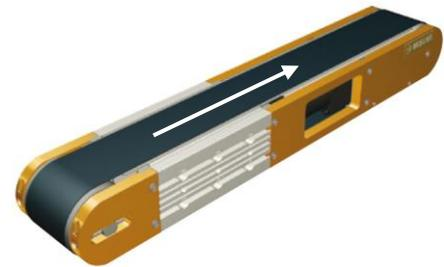
Bijzondere kenmerken

- Vlakke bandtransporteur, enkel spoor
- Riemschijf Ø 70 mm
- Geïntegreerde aandrijving
- Gereduceerde transporthoogte

Technische gegevens

Riembreedte (mm)*	60, 100, 150
Lengte (mm)*	415~2000
Gewicht (kg)*	6.2~18.7
Vermogen (W)*	6
Spanning (V)	230
Frequentie (Hz)	50

* Informatie is afhankelijk van de uitvoering van de transporteur

Transportcapaciteit

Toegelaten transfermassa (verticaal in kg) in relatie tot de bandsnelheid (horizontaal in m/min) en de geselecteerde overbrengingsverhouding

Overbrengingsverhouding transmissiekop

Bandsnelheid (m/min) in relatie tot de frequentie en van de geselecteerde overbrengingsverhouding van de transmissiekop

	Bandsnelheid	
	50 Hz	60 Hz
15	22.0	26.4
18	18.3	22.0
25	13.2	15.8
30	11.0	13.2
36	9.2	11.0
50	6.6	7.9
60	5.5	6.6
75	4.4	5.3
90	3.7	4.4
100	3.3	4.0
120	2.7	3.3
150	2.2	2.6
180	1.8	2.2

Verdere informatie

- Aansluiting: ▶ vanaf pagina 44
 Karakteristieken band ▶ vanaf pagina 35
 Onderdelen ▶ vanaf pagina 61

4.3.33 CVLP AE

Bijzondere kenmerken

- Vlakke bandtransporteur, enkel spoor
- Riemschijf Ø 15 mm
- Middenaandrijving
- Lage uitvoering

Technische gegevens

Riembreedte (mm)*	60~200	
Lengte (mm)*	390~2000	
Gewicht (kg)*	7.6~21.1	
Vermogen (W)*	25	40
Spanning (V)	230	
Frequentie (Hz)	50	

* Informatie is afhankelijk van de uitvoering van de transporteur

Transportcapaciteit

Toegelaten transfermassa (verticaal in kg) in relatie tot de bandsnelheid (horizontaal in m/min) en de geselecteerde overbrengingsverhouding

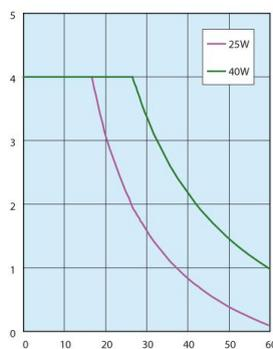
Overbrengingsverhouding transmissiekop

Bandsnelheid (m/min) in relatie tot de frequentie en van de geselecteerde overbrengingsverhouding van de transmissiekop

	Bandsnelheid	
	50 Hz	60 Hz
5	47.1	56.5
7.5	31.4	37.7
9	26.2	31.4
12.5	18.8	22.6
15	15.7	18.8
18	13.1	15.7
25	9.4	11.3
30	7.9	9.4
36	6.5	7.9
50	4.7	5.7
60	3.9	4.7
75	3.1	3.8
90	2.6	3.1
100	2.4	2.8
120	2.0	2.4
150	1.6	1.9
180	1.3	1.6

4.3.34 CVMAE

Bijzondere kenmerken

- Vlakke bandtransporteur, enkel spoor
- Riemschijf Ø 30 mm
- Middenaandrijving
- Motorpositie te kiezen

Technische gegevens

Riembreedte (mm)*	50~300	
Lengte (mm)*	200~2000	
Gewicht (kg)*	10.5~20	
Vermogen (W)*	25	40
Spanning (V)	230	
Frequentie (Hz)	50	

* Informatie is afhankelijk van de uitvoering van de transporteur

Transportcapaciteit

Toegelaten transfermassa (verticaal in kg) in relatie tot de bandsnelheid (horizontaal in m/min) en de geselecteerde overbrengingsverhouding

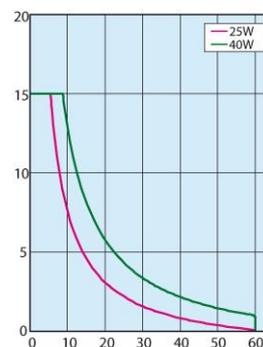
Overbrengingsverhouding transmissiekop

Bandsnelheid (m/min) in relatie tot de frequentie en van de geselecteerde overbrengingsverhouding van de transmissiekop

	Bandsnelheid	
	50 Hz	60 Hz
5	56.4	67.7
7.5	37.6	45.1
9	31.3	37.6
12.5	22.6	27.1
15	18.8	22.6
18	15.7	18.8
25	11.3	13.5
30	9.4	11.3
36	7.8	9.4
50	5.6	6.8
60	4.7	5.6
75	3.8	4.5
90	3.1	3.8
100	2.8	3.4
120	2.4	2.8
150	1.9	2.3
180	1.6	1.9

Verdere informatie

- Aansluiting: ▶ vanaf pagina 44
 Karakteristieken band ▶ vanaf pagina 35
 Onderdelen ▶ vanaf pagina 61

Verdere informatie

- Aansluiting: ▶ vanaf pagina 44
 Karakteristieken band ▶ vanaf pagina 35
 Onderdelen ▶ vanaf pagina 61

4.3.35 CVMBE

Bijzondere kenmerken

- Vlakke bandtransporteur, enkel spoor
- Riemschijf Ø 30 mm
- Middenaandrijving
- Band met geleidingsrib ter bescherming tegen heen en weer bewegen (meanderen) v.d. band

Technische gegevens

Riembreedte (mm)*	50~300	
Lengte (mm)*	200~2000	
Gewicht (kg)*	10.5~20	
Vermogen (W)*	25	40
Spanning (V)	230	
Frequentie (Hz)	50	

* Informatie is afhankelijk van de uitvoering van de transporteur

Transportcapaciteit

Toegelaten transfermassa (verticaal in kg) in relatie tot de bandsnelheid (horizontaal in m/min) en de geselecteerde overbrengingsverhouding

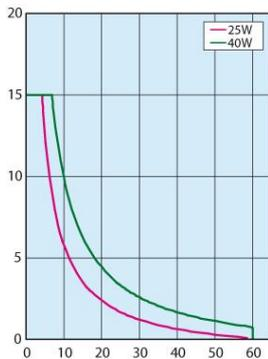
Overbrengingsverhouding transmissiekop

Bandsnelheid (m/min) in relatie tot de frequentie en van de geselecteerde overbrengingsverhouding van de transmissiekop

	Bandsnelheid	
	50 Hz	60 Hz
5	56.4	67.7
7.5	37.6	45.1
9	31.3	37.6
12.5	22.6	27.1
15	18.8	22.6
18	15.7	18.8
25	11.3	13.5
30	9.4	11.3
36	7.8	9.4
50	5.6	6.8
60	4.7	5.6
75	3.8	4.5
90	3.1	3.8
100	2.8	3.4
120	2.4	2.8
150	1.9	2.3
180	1.6	1.9

Verdere informatie

- Aansluiting: ▶ vanaf pagina 44
- Karakteristieken band: ▶ vanaf pagina 35
- Onderdelen: ▶ vanaf pagina 61

4.3.36 CVSTCE

Bijzondere kenmerken

- Synchrone bandtransporteur, enkel spoor
- Riemschijf Ø 19, 20 mm
- Kopaandrijving
- Plaatsbesparende uitvoering

Technische gegevens

Riembreedte (mm)*	10, 20
Lengte (mm)*	245~2000
Gewicht (kg)*	3.7~7.7
Vermogen (W)*	6
Spanning (V)	230
Frequentie (Hz)	50

* Informatie is afhankelijk van de uitvoering van de transporteur

Transportcapaciteit

Toegelaten transfermassa (verticaal in kg) in relatie tot de bandsnelheid (horizontaal in m/min) en de geselecteerde overbrengingsverhouding

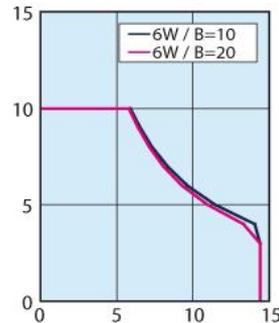
Overbrengingsverhouding transmissiekop

Bandsnelheid (m/min) in relatie tot de frequentie en van de geselecteerde overbrengingsverhouding van de transmissiekop

	Bandsnelheid	
	50 Hz	60 Hz
12.5	12.0	14.4
15	10.0	12.0
18	8.3	10.0
25	6.0	7.2
30	5.0	6.0
36	4.2	5.0
50	3.0	3.6
60	2.5	3.0
75	2.0	2.4
90	1.7	2.0
100	1.5	1.8
120	1.3	1.5
150	1.0	1.2
180	0.8	1.0

Verdere informatie

- Aansluiting: ▶ vanaf pagina 44
- Karakteristieken band: ▶ vanaf pagina 35
- Onderdelen: ▶ vanaf pagina 61

4.3.37 CVSTRE

Bijzondere kenmerken

- Synchronische bandtransporteur, enkel spoor
- Riemschijf Ø 19, 20 mm
- Middenaandrijving
- Plaatsbesparende uitvoering

Technische gegevens

Riembreedte (mm)*	10, 20
Lengte (mm)*	330~2000
Gewicht (kg)*	3.9~8.6
Vermogen (W)*	6
Spanning (V)	230
Frequentie (Hz)	50

* Informatie is afhankelijk van de uitvoering van de transporteur

Transportcapaciteit

Toegelaten transfermassa (verticaal in kg) in relatie tot de bandsnelheid (horizontaal in m/min) en de geselecteerde overbrengingsverhouding

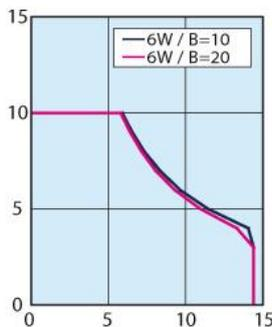
Overbrengingsverhouding transmissiekop

Bandsnelheid (m/min) in relatie tot de frequentie en van de geselecteerde overbrengingsverhouding van de transmissiekop

	Bandsnelheid	
	50 Hz	60 Hz
12.5	12.0	14.4
15	10.0	12.0
18	8.3	10.0
25	6.0	7.2
30	5.0	6.0
36	4.2	5.0
50	3.0	3.6
60	2.5	3.0
75	2.0	2.4
90	1.7	2.0
100	1.5	1.8
120	1.3	1.5
150	1.0	1.2
180	0.8	1.0

4.3.38 CVGTAE

Bijzondere kenmerken

- Synchronische bandtransporteur, dubbelspoor
- Riemschijf Ø 30 mm
- Kopaandrijving
- Stopper, sensoren installeerbaar in tussenruimte

Technische gegevens

Riembreedte (mm)*	80~300	
Lengte (mm)*	255~3000	
Gewicht (kg)*	5.2~10.6	
Vermogen (W)*	6	25
Spanning (V)	230	
Frequentie (Hz)	50	

* Informatie is afhankelijk van de uitvoering van de transporteur

Transportcapaciteit

Toegelaten transfermassa (verticaal in kg) in relatie tot de bandsnelheid (horizontaal in m/min) en de geselecteerde overbrengingsverhouding

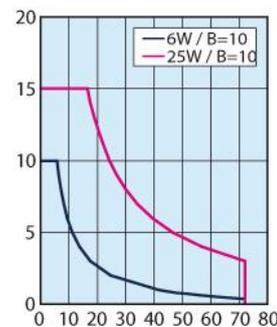
Overbrengingsverhouding transmissiekop

Bandsnelheid (m/min) in relatie tot de frequentie en van de geselecteerde overbrengingsverhouding van de transmissiekop

	Bandsnelheid	
	50 Hz	60 Hz
5	60.0	72.0
7.5	40.0	48.0
9	33.3	40.0
12.5	24.0	28.8
15	20.0	24.0
18	16.7	20.0
25	12.0	14.4
30	10.0	12.0
36	8.3	10.0
50	6.0	7.2
60	5.0	6.0
75	4.0	4.8
90	3.3	4.0
100	3.0	3.6
120	2.5	3.0
150	2.0	2.4
180	1.7	2.0



Verdere informatie

- Aansluiting: ▶ vanaf pagina 44
 Karakteristieken band ▶ vanaf pagina 35
 Onderdelen ▶ vanaf pagina 61

Verdere informatie

- Aansluiting: ▶ vanaf pagina 44
 Karakteristieken band ▶ vanaf pagina 35
 Onderdelen ▶ vanaf pagina 61

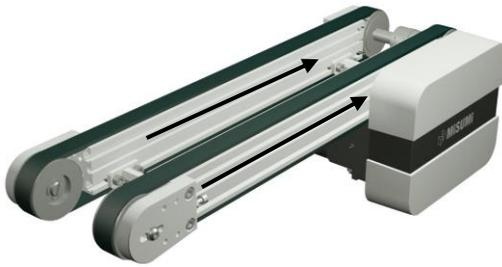
4.3.39 CVGTBE

Bijzondere kenmerken

- Synchronische bandtransporteur, dubbelspoor
- Riemschijf Ø 50 mm
- Kopaandrijving
- Stopper, sensoren installeerbaar in tussenuimte

Technische gegevens

Riembreedte (mm)*	80~300	
Lengte (mm)*	265~3000	
Gewicht (kg)*	9.1~24.3	
Vermogen (W)*	25	40
Spanning (V)	230	
Frequentie (Hz)	50	

* Informatie is afhankelijk van de uitvoering van de transporteur

Transportcapaciteit

Toegelaten transfermassa (verticaal in kg) in relatie tot de bandsnelheid (horizontaal in m/min) en de geselecteerde overbrengingsverhouding

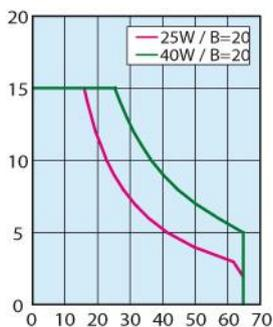
Overbrengingsverhouding transmissiekop

Bandsnelheid (m/min) in relatie tot de frequentie en van de geselecteerde overbrengingsverhouding van de transmissiekop

	Bandsnelheid	
	50 Hz	60 Hz
5	54.0	64.8
7.5	36.0	43.2
9	30.0	36.0
12.5	21.6	25.9
15	18.0	21.6
18	15.0	18.0
25	10.8	13.0
30	9.0	10.8
36	7.5	9.0
50	5.4	6.5
60	4.5	5.4
75	3.6	4.3
90	3.0	3.6
100	2.7	3.2
120	2.3	2.7
150	1.8	2.2
180	1.5	1.8

Verdere informatie

- Aansluiting: ▶ vanaf pagina 44
 Karakteristieken band ▶ vanaf pagina 35
 Onderdelen ▶ vanaf pagina 61

4.3.40 CVGTNE

Bijzondere kenmerken

- Synchronische bandtransporteur, dubbelspoor
- Riemschijf Ø 30 mm
- Middenaandrijving
- Stopper, sensoren installeerbaar in tussenuimte

Technische gegevens

Riembreedte (mm)*	80~300	
Lengte (mm)*	265~3000	
Gewicht (kg)*	6.6~13.4	
Vermogen (W)*	6	25
Spanning (V)	230	
Frequentie (Hz)	50	

* Informatie is afhankelijk van de uitvoering van de transporteur

Transportcapaciteit

Toegelaten transfermassa (verticaal in kg) in relatie tot de bandsnelheid (horizontaal in m/min) en de geselecteerde overbrengingsverhouding

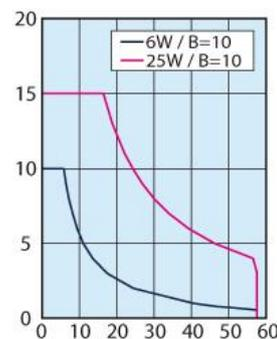
Overbrengingsverhouding transmissiekop

Bandsnelheid (m/min) in relatie tot de frequentie en van de geselecteerde overbrengingsverhouding van de transmissiekop

	Bandsnelheid	
	50 Hz	60 Hz
5	48.0	57.6
7.5	32.0	38.4
9	26.7	32.0
12.5	19.2	23.0
15	16.0	19.2
18	13.3	16.0
25	9.6	11.5
30	8.0	9.6
36	6.7	8.0
50	4.8	5.8
60	4.0	4.8
75	3.2	3.8
90	2.7	3.2
100	2.4	2.9
120	2.0	2.4
150	1.6	1.9
180	1.3	1.6

Verdere informatie

- Aansluiting: ▶ vanaf pagina 44
 Karakteristieken band ▶ vanaf pagina 35
 Onderdelen ▶ vanaf pagina 61

4.3.41 CVGTPE

Bijzondere kenmerken

- Synchronische bandtransporteur, dubbelspoor
- Riemschijf Ø 50 mm
- Middenaandrijving
- Stopper, sensoren installeerbaar in tussenuimte

Technische gegevens

Riembreedte (mm)*	80~300	
Lengte (mm)*	325~3000	
Gewicht (kg)*	9.8~26.4	
Vermogen (W)*	25	40
Spanning (V)	230	
Frequentie (Hz)	50	

* Informatie is afhankelijk van de uitvoering van de transporteur

Transportcapaciteit

Toegelaten transfermassa (verticaal in kg) in relatie tot de bandsnelheid (horizontaal in m/min) en de geselecteerde overbrengingsverhouding

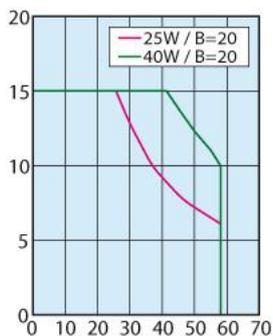
Overbrengingsverhouding transmissiekop

Bandsnelheid (m/min) in relatie tot de frequentie en van de geselecteerde overbrengingsverhouding van de transmissiekop

	Bandsnelheid	
	50 Hz	60 Hz
5	48.0	57.6
7.5	32.0	38.4
9	26.7	32.0
12.5	19.2	23.0
15	16.0	19.2
18	13.3	16.0
25	9.6	11.5
30	8.0	9.6
36	6.7	8.0
50	4.8	5.8
60	4.0	4.8
75	3.2	3.8
90	2.7	3.2
100	2.4	2.9
120	2.0	2.4
150	1.6	1.9
180	1.3	1.6

Verdere informatie

- Aansluiting: ▶ vanaf pagina 44
 Karakteristieken band ▶ vanaf pagina 35
 Onderdelen ▶ vanaf pagina 61

4.3.42 CVSPAЕ

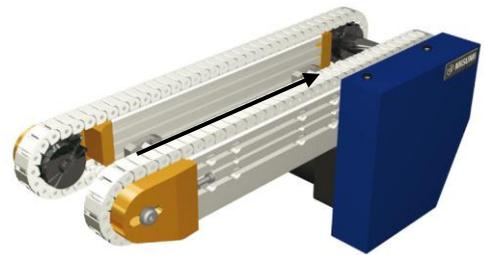
Bijzondere kenmerken

- Kunststof kettingtransporteur, dubbelspoor
- Kettingwiel Ø 57 mm
- Kopaandrijving
- Stopper, sensoren installeerbaar in tussenuimte

Technische gegevens

Riembreedte (mm)*	80~300	
Lengte (mm)*	300~3000	
Gewicht (kg)*	9.6~27.7	
Vermogen (W)*	25	40
Spanning (V)	230	
Frequentie (Hz)	50	

* Informatie is afhankelijk van de uitvoering van de transporteur

Transportcapaciteit

Toegelaten transfermassa (verticaal in kg) in relatie tot de bandsnelheid (horizontaal in m/min) en de geselecteerde overbrengingsverhouding

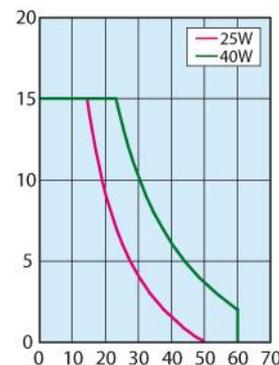
Overbrengingsverhouding transmissiekop

Bandsnelheid (m/min) in relatie tot de frequentie en van de geselecteerde overbrengingsverhouding van de transmissiekop

	Bandsnelheid	
	50 Hz	60 Hz
5	53.7	64.4
7.5	35.8	43.0
9	29.8	35.8
12.5	21.5	25.8
15	17.9	21.5
18	14.9	17.9
25	10.7	12.9
30	9.0	10.7
36	7.5	9.0
50	5.4	6.4
60	4.5	5.4
75	3.6	4.3
90	3.0	3.6
100	2.7	3.2
120	2.2	2.7
150	1.8	2.1
180	1.5	1.8

Verdere informatie

- Aansluiting: ▶ vanaf pagina 44
 Karakteristieken band ▶ vanaf pagina 35
 Onderdelen ▶ vanaf pagina 61

4.3.43 CVSSAE

Bijzondere kenmerken

- RVS-bandtransporteur, enkel spoor
- Riemschijf Ø 50 mm
- Kopaandrijving
- Hittebestendig en geleidend

Technische gegevens

Riembreedte (mm)*	40~150		
Lengte (mm)*	250~2000		
Gewicht (kg)*	6.7~20.4		
Vermogen (W)*	6	25	40
Spanning (V)	230		
Frequentie (Hz)	50		

* Informatie is afhankelijk van de uitvoering van de transporteur

Transportcapaciteit

Toegelaten transfermassa (verticaal in kg) in relatie tot de bandsnelheid (horizontaal in m/min) en de geselecteerde overbrengingsverhouding

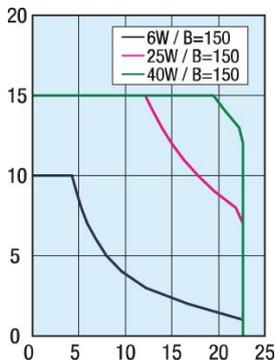
Overbrengingsverhouding transmissiekop

Bandsnelheid (m/min) in relatie tot de frequentie en van de geselecteerde overbrengingsverhouding van de transmissiekop

	Bandsnelheid	
	50 Hz	60 Hz
12.5	18.8	22.6
15	15.7	18.8
18	13.1	15.7
25	9.4	11.3
30	7.9	9.4
36	6.5	7.9
50	4.7	5.7
60	3.9	4.7
75	3.1	3.8
90	2.6	3.1
100	2.4	2.8
120	2.0	2.4
150	1.6	1.9
180	1.3	1.6

Verdere informatie

- ▶ Aansluiting: vanaf pagina 44
- ▶ Karakteristieken band: vanaf pagina 35
- ▶ Onderdelen: vanaf pagina 61

4.3.44 CVDSAE

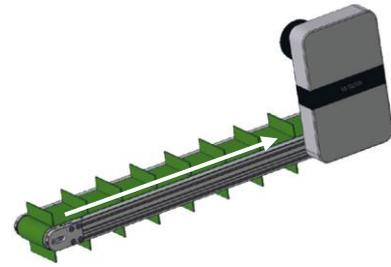
Bijzondere kenmerken

- Vlakke bandtransporteur met noppen, enkel spoor
- Riemschijf Ø 50 mm
- Kopaandrijving
- Geschikt voor voedingsmiddelen, uitvoering met helling

Technische gegevens

Riembreedte (mm)*	50~300
Lengte (mm)*	500~3000
Gewicht (kg)*	11.4~37.8
Vermogen (W)*	40
Spanning (V)	230
Frequentie (Hz)	50

* Informatie is afhankelijk van de uitvoering van de transporteur

Transportcapaciteit

Toegelaten transfermassa (verticaal in kg) in relatie tot de bandsnelheid (horizontaal in m/min) en de geselecteerde overbrengingsverhouding

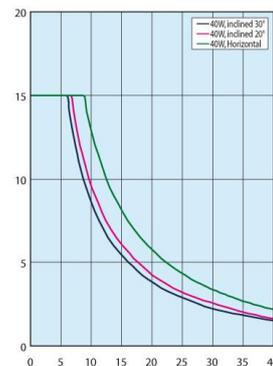
Overbrengingsverhouding transmissiekop

Bandsnelheid (m/min) in relatie tot de frequentie en van de geselecteerde overbrengingsverhouding van de transmissiekop

	Bandsnelheid	
	50 Hz	60 Hz
7.5	31.4	37.7
9	26.2	31.4
12.5	18.8	22.6
15	15.7	18.8
18	13.1	15.7
25	9.4	11.3
30	7.9	9.4
36	6.5	7.9
50	4.7	5.7
60	3.9	4.7
75	3.1	3.8
90	2.6	3.1
100	2.4	2.8
120	2.0	2.4
150	1.6	1.9
180	1.3	1.6

Verdere informatie

- ▶ Aansluiting: vanaf pagina 44
- ▶ Karakteristieken band: vanaf pagina 35
- ▶ Onderdelen: vanaf pagina 61

4.3.45 CVDSBE

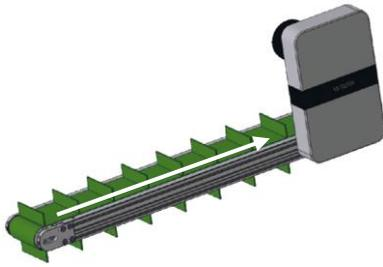
Bijzondere kenmerken

- Vlakke bandtransporteur met noppen, enkel spoor
- Riemschijf Ø 50 mm
- Kopaandrijving
- Geschikt voor voedingsmiddelen, uitvoering met helling, olieresistent

Technische gegevens

Riembreedte (mm)*	50~300
Lengte (mm)*	500~3000
Gewicht (kg)*	11.4~37.8
Vermogen (W)*	40
Spanning (V)	230
Frequentie (Hz)	50

* Informatie is afhankelijk van de uitvoering van de transporteur

Transportcapaciteit

Toegelaten transfermassa (verticaal in kg) in relatie tot de bandsnelheid (horizontaal in m/min) en de geselecteerde overbrengingsverhouding

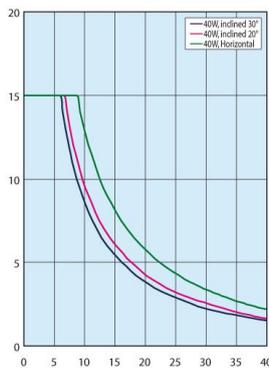
Overbrengingsverhouding transmissiekop

Bandsnelheid (m/min) in relatie tot de frequentie en van de geselecteerde overbrengingsverhouding van de transmissiekop

	Bandsnelheid	
	50 Hz	60 Hz
7.5	31.4	37.7
9	26.2	31.4
12.5	18.8	22.6
15	15.7	18.8
18	13.1	15.7
25	9.4	11.3
30	7.9	9.4
36	6.5	7.9
50	4.7	5.7
60	3.9	4.7
75	3.1	3.8
90	2.6	3.1
100	2.4	2.8
120	2.0	2.4
150	1.6	1.9
180	1.3	1.6

4.3.46 CVSPCE

Bijzondere kenmerken

- Kunststof kettingtransporteur, enkel spoor
- Ketting wiel Ø 57 mm
- Kopaandrijving
- Verhindert krassen, eenvoudig onderhoud

Technische gegevens

Riembreedte (mm)*	20	
Lengte (mm)*	350~3000	
Gewicht (kg)*	5.3~12.9	
Vermogen (W)*	6	25
Spanning (V)	230	
Frequentie (Hz)	50	

* Informatie is afhankelijk van de uitvoering van de transporteur

Transportcapaciteit

Toegelaten transfermassa (verticaal in kg) in relatie tot de bandsnelheid (horizontaal in m/min) en de geselecteerde overbrengingsverhouding

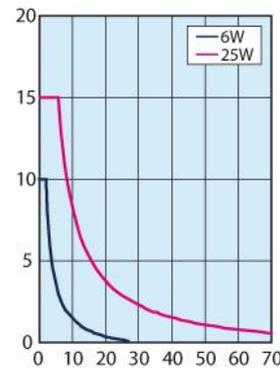
Overbrengingsverhouding transmissiekop

Bandsnelheid (m/min) in relatie tot de frequentie en van de geselecteerde overbrengingsverhouding van de transmissiekop

	Bandsnelheid	
	50 Hz	60 Hz
5	53.7	64.4
7.5	35.8	43.0
9	29.8	35.8
12.5	21.5	25.8
15	17.9	21.5
18	14.9	17.9
25	10.7	12.9
30	9.0	10.7
36	7.5	9.0
50	5.4	6.4
60	4.5	5.4
75	3.6	4.3
90	3.0	3.6
100	2.7	3.2
120	2.2	2.7
150	1.8	2.1
180	1.5	1.8

Verdere informatie

- Aansluiting: ▶ vanaf pagina 44
- Karakteristieken band: ▶ vanaf pagina 35
- Onderdelen: ▶ vanaf pagina 61

Verdere informatie

- Aansluiting: ▶ vanaf pagina 44
- Karakteristieken band: ▶ vanaf pagina 35
- Onderdelen: ▶ vanaf pagina 61

4.4 Bandenoverzicht

De transportsystemen zijn afhankelijk van de configuratie, de gebruiksomstandigheden en de te transporteren goederen van verschillende banden voorzien. De breedte en lengte kunnen vrij worden gekozen. Afhankelijk van het toepassingsgeval zijn de navolgende soorten banden beschikbaar:

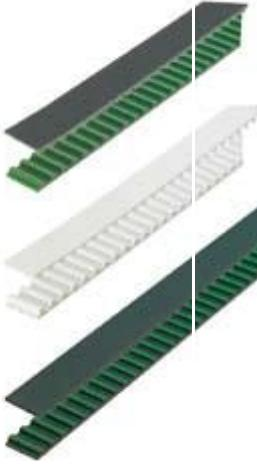
Band	Toepassing	Afbeelding
Vlakke band	<ul style="list-style-type: none"> universeel inzetbaar glijdend transporteur voor elektronische componenten oliebestendig 	
Vlakke band met geleidingsrib	<ul style="list-style-type: none"> dunvloeibaar schokvrij bedrijf 	
RVS-band	<ul style="list-style-type: none"> universeel inzetbaar glijdend 	
Synchroonbanden	<ul style="list-style-type: none"> Transport van werkstukdragers 	
Kunststof ketting	<ul style="list-style-type: none"> Transport van werkstukdragers 	
Vlakke bandtransporteur met noppen	<ul style="list-style-type: none"> Transport van voedingsmiddelen 	



Banden bestellen - verdere informatie

Gedetailleerde informatie over technische specificaties en toepassingsgebieden van de riemen, alsook bestelmogelijkheden zijn in de catalogus of op de website www.misumi-europe.com te vinden

VOORZICHTIG



Beschadiging van de transportband

Er bestaat een risico voor de levensduur en de transportkwaliteiten van de transportband bij foutief of oneigenlijk gebruik.

Banden met een dikte van 0,1 en 0,15 mm zijn niet geschikt voor transportinstallaties!

Vermijd stootsgewijze inwerking in de dikterichting, omdat de band zeer dun is! Wanneer er deuken in de band gestoten worden, wordt de levensduur korter.

Laad werkstukken zonder bandcontact door glijbanen of andere mechanische handlinginrichtingen! Zorg ervoor dat getransporteerde goederen die met de band in aanraking komen, een lagere oppervlaktehardheid hebben dan de band.

Geen riemen gebruiken, waarbij stof tussen basisplaat van de riem of geleiding kan binnendringen!

Gebruik de voorziene riemschijf en geleidingsrol!

4.4.1 Technische gegevens- banden/riemen

Bandkarakteristieken - synchroonbanden

MISUMI- onder- deel- nummer	Materiaal	Toegelaten trekspanning (N)	Continubedrijf Temperatuur ° C	Gewicht g/m (breedte 10 mm)
LTBR	Polyurethaan	120	-20~70	32.5
LTBRA	Polyurethaan	150	0~80	20.8
LTBJA	Polyurethaan	150	0~80	20.8

Bandkarakteristieken - kunststofketting

MISUMI- onder- deel- nummer	Materiaal	Toegelaten trekspanning (N)	Continubedrijf Temperatuur ° C	Referentie massa (kg/m)
CHEED	Polyacetal	45	-5~65	0.32

toegelaten kettingsnelheid (m/min)	Glij-wrijvingscoëfficiënt f1
60	0.32

Bandkarakteristieken - vlakke banden

MISUMI- onderdeel- nummer	Toepassing	Materiaal Voorzijde	Materiaal Achterzijde	Kleur	Dikte mm	Gewicht kg/m ²	Toege- laten spanning N/m	min. diameter van de riem- schijf Ø mm	Snijrand	Continu bedrijf Temper- atuur °C	Wrijvings- coëfficiënt (bij gepolijst staal)	
											Voor- zijde	Achter- zijde
HBLT	Universeel gebruik	Polyurethaan		groen	0.8	0.9	4	25	R8	-10~80	0.3	0.1
HBLTWH				wit								
HBLTG				groen	0.8	0.7	4	15	R3	-30~80	0.8	0.2
HBLTGDN				groen	1.7	1.9	8	50	—			
HBLBN				hemels- blauw	1.4	1.3	3	15	R3	-30~100	0.6	0.2
HBLYGN				geel- groen		1.5	8	25(15) ^{*1}	(R3) ^{*1}			
SHBLTG	opstuwbedrijf	PU geïmpreg- neerd	Polyester	groen	0.5	0.5	4	25	R3	-10~80	0.15	0.1
SHBLT		Polyester		wit							0.1	0.1
LHBLT	Voor het schuine transport	flexibel polyurethaan		groen	1.5	1.6	4	30	—	-10~80	1.7	0.1
LHBLTWH				wit	0.9	1	3.5	25				
GBLG	Technische gegevens voor greep	Polyurethaan		groen	1	0.9	4	15	R3	-30~100	0.7	0.2
GBLW				wit								
GBLGSN				groen	1.6	1.6	8	25	—			
OHBLTG	oliebestendig	oliebestendig polyurethaan		groen	0.8	0.7	4	15	R3	-30~80	0.8	0.2
OHBLTGN				groen	1.4	1.5	8	25	R3			
OHBLTW		Polyurethaan		wit	0.8	0.7	4	15	R3	-30~80	0.6	0.2
OHBLGN				wit	1.4	1.5	8	25(15) ^{*1}	(R3) ^{*1}			
NSHBLT	schokvrij bedrijf	Polyurethaan	Polyester	wit	0.9	1	3.5	25	R5	-10~80	0.2	0.15
NSHBLTS				wit	0.8	0.7	4	15	R3	-10~80	0.6	0.2
NSHB				hemels- blauw	0.8	0.7	4	15	R3	-30~100	0.6	0.2
NSHBLTG				limoen- groen	0.8	0.7	4	15	R3	-30~100	0.6	0.2
NSHBWN				wit	1.4	1.5	8	25(15) ^{*1}	(R3) ^{*1}	-30~100	0.6	0.2
NSHBN				hemels- blauw	1.4	1.5	8	25(15) ^{*1}	(R3) ^{*1}	-30~100	0.6	0.2
NSHBLGN				limoen- groen	1.4	1.5	8	25(15) ^{*1}	(R3) ^{*1}	-30~100	0.6	0.2
NFHBG				groen	0.8	0.7	4	15	R3	-30~100	0.4	0.2
NFHBW				wit	0.8	0.7	4	15	R3	-30~100	0.4	0.2
NFHBGN				groen	1.4	1.4	8	30(15) ^{*1}	(R3) ^{*1}	-30~100	0.4	0.2
NFHBWN				wit	1.4	1.4	8	30(15) ^{*1}	(R3) ^{*1}	-30~100	0.4	0.2
BHFHBWN	wit	1.4	1.5	8	30(15) ^{*1}	(R3) ^{*1}	-30~100	0.4	0.2			

MISUMI- onderdeel- nummer	Toepassing	Materiaal Voorzijde	Materiaal Achterzijde	Kleur	Dikte mm	Gewicht kg/m ²	Toege- laten spanning N/m	min. diameter van de riem- schijf Ø mm	Snijrand	Continu bedrijf Temper- atuur °C	Wrijvings- coëfficiënt (bij gepolijst staal)	
											Voor- zijde	Achter- zijde
FHBLT	Transport van voedingsmiddel en mogelijk	Polyurethaan	Polyester	wit	0.8	0.9	3.5	20	R3	-10~80	0.2	0.15
KBLW				wit	0.8	0.7	4	15	R3	-30~100	0.6	0.2
KBLT				hemels- blauw	0.8	0.7	4	15	R3	-30~100	0.6	0.2
KBLWSN				wit	1.4	1.5	8	25(15)*1	(R3)*1	-30~100	0.6	0.2
KBLWDN				wit	1.7	1.9	8	50	-	-30~100	0.6	0.2
PHBLB				wit	1.3	1	4	20	-	-30~100	0.6	0.2
PHBLBN				hemels- blauw	1.7	1.6	3	30	-	-30~100	0.6	0.2
PHBLWN				wit	1.7	1.6	3	30	-	-30~100	0.6	0.2
DHBLT	transporteur voor elektronische componenten	elektrisch geleidende polyurethaan	Polyester	zwart	0.6	0.7	3	25	R3	-10~80	0.2	0.1
DHBLTS				zwart	0.8	0.7	4	15	R3	-10~80	0.8	0.2
DHBLGN		Polyurethaan		zwart	1.4	1.5	8	25(15)*1	(R3)*1	-30~80	0.6	0.2

Bandkarakteristieken - vlakke banden met geleidingsrib

MISUMI- onderdeel- nummer	Toepassing	Materiaal Voorzijde	Materiaal Achterzijde	Kleur	Dikte mm	Gewicht kg/m ²	Toege- laten spanning N/mm	min. diameter van de riem- schijf Ø mm	Continu- bedrijf Temperatuur ° C	Wrijvingscoëfficiënt (bij gepolijst staal)		
										Voor- zijde	Achter- zijde	
HBLTDSG	Universeel gebruik	Polyurethaan		groen	0.8	0.7	4	15	-30~80	0.8	0.2	
HBLTDSW				wit								
SHBLTDSG	opstuwbedrijf	PU geïmpreg- neerd		groen	0.6	0.4	4	20	-30~80	0.2	0.2	
SHBLTDSW		Polyester		wit								
GBLDSG	Technische gegevens voor greep	Polyurethaan		groen	1.0	0.9	4	15	-30~100	0.7	0.2	
GBLDSW				wit								
OHBLTDSG	oliebestendig	oliebestendig polyurethaan		groen	0.8	0.7	4	15	-30~80	0.8	0.2	
OHBLTDSW		Polyurethaan		wit								
NSHBLTDS	schokvrij bedrijf	Polyurethaan	Polyester	wit	0.8	0.7	4	15	-30~80	0.9	0.2	
NSHDSB				hemels- blauw	0.8	0.7	4	15	-30~100	0.6	0.2	
NSHBLGDS					limoen- groen	0.8	0.7	4	15	-30~100	0.6	0.2
HFHBDSDG					groen	0.8	0.7	4	15	-30~100	0.4	0.2
HFHBDSDW				wit	0.8	0.7	4	15	-30~100	0.4	0.2	
KBLDSW				wit	0.8	0.7	4	15	-30~100	0.6	0.2	
KBLTDSG	Transport van voedingsmidd- elen mogelijk	Polyurethaan		hemels- blauw	0.8	0.7	4	15	-30~100	0.6	0.2	
PHBLDSB				hemels- blauw	1.3	1	4	20	-30~100	0.6	0.2	
DHBLTDS	transporteur voor elektronische componenten	elektrisch geleidende polyurethaan		zwart	0.8	0.7	4	15	-30~80	0.8	0.2	

Bandkarakteristieken - vlakke banden met noppen

MISUMI- onder- deel- nummer	Toepassing	Materiaal Voorzijde	Materiaal Achterzijde	Kleur	Dikte mm	Gewicht kg/m ²	Toege- laten spanning kg/cm	min. riem- schijf Ø mm	Continu- bedrijf Temperatuur °C	Transport van voedings- middelen mogelijk	Wrijvingscoëfficiënt (bij gepolijst staal)		Ribbel- hardheid Shore A (°)
											Voor- zijde	Achter- zijde	
YBLTG	Vlakke banden met noppen	Poly- urethaan	Polyester	groen	1.3	1.5	4.6	50	-15~80	Geen	-	-	70
YBLTW				wit	1.2	1.3	6		-30~80	Ja			

Bandkarakteristieken - RVS-banden

MISUMI- onder- deel- nummer	Dikte mm	Gewicht kg/m ²	Toegelaten spanning kg/cm	min. Riem- schijf Ø mm	Continu- bedrijf Temperatuur °C	elektrische weerstand v.h. oppervlak Ω	wrijvingscoëfficiënt (bij gepolijst staal)	Hardheid HV	Young- elasticiteits- module kgf/mm ²	Warmte- uitzettings- coëfficiënt x10 ⁻⁶ /°C
STHBLT	0.1	0.8	4	50	-80~110	0.2	0.2	370 of meer	19700	17.3
	0:15	1.2	6	75	-80~120	0.3	0.2			
	0.2	1.6	8	100	-80~130	0.5	0.2			

4.4.2 Vervanging van riemen/kunststof kettingen

Bij een vervanging van een riem of een kunststof ketting moet rekening gehouden worden met de volgende criteria.

Minimaal toegelaten diameter van de riemschijf	Hou rekening met de vastgelegde minimale diameter voor MISUMI-riemen (buigradius).
Lengte van riem en kunststof ketting	Bereken en vergelijk de lengte van de riem/kunststof ketting met behulp van de tabel hier beneden.
Transportrichting	Bij sommige riemen is de transportrichting vastgelegd.

4.4.2.1 Lijst met formules voor de berekening van de riemlengte

Deelnummer	Riemtype	Aantal banen	Positie aandrijving	Riem-schijf Ø	Formule	Eenheid
SVKAE	Vlakke riem	Een baan	Kop	30	$(2L+97)/1.002/1000$	m [*2]
SVKBE	Vlakke riem (met			30	$(2L+97)/1.002/1000$	m [*2]
SVKNE	Vlakke riem	Een baan	In het midden	30	$(2L+270)/1.002/1000$ [*6]	m [*2]
SVKRE	Vlakke riem (met			30	$(2L+270)/1.002/1000$ [*6]	m [*2]
GVHAE	Vlakke riem	Een baan	Kop	30	$(2L+98)/1000$	m [*2]
GVFAE	Vlakke riem	Een baan	Kop	30	$(2L+98)/1000$	m [*2]
GVHNE	Vlakke riem	Een baan	In het midden	30	$(2L+250)/1000$	m [*2]
GVFNE	Vlakke riem	Een baan	In het midden	30	$(2L+250)/1000$	m [*2]
GV TSAE	Synchrone riem	Een baan	Kop	30	$(2L+220)/5$	Tanden
GV TSNE	Synchrone riem	Een baan	In het midden	30	$(2L+240)/5$	Tanden
GV TWAUE	Synchrone riem (IN de motor)	dubbelspoor	Kop	30	Aandrijvingszijde: $(2L+220)/5$ [*7] Aangedreven zijde: $(2L+100)/5$ [*7]	Tanden
GV TWASE	Synchrone riem (BUITEN de motor)	dubbelspoor	Kop	30	Aandrijvingszijde: $(2L+220)/5$ [*7] Aangedreven zijde: $(2L+100)/5$ [*7]	Tanden
GV TWNUE	Synchrone riem (IN de motor)	dubbelspoor	In het midden	30	Aandrijvingszijde: $(2L+240)/5$ [*7] Aangedreven zijde: $(2L+100)/5$ [*7]	Tanden
GV TWNSE	Synchrone riem (BUITEN de motor)	dubbelspoor	In het midden	30	Aandrijvingszijde: $(2L+240)/5$ [*7] Aangedreven zijde: $(2L+100)/5$ [*7]	Tanden
CVGAE	Vlakke riem	Een baan	Kop	30	$(2L+94)/1000$	m [*2]
CVGCE				50	$(2L+160)/1000$	m [*2]
CVGNE	Vlakke riem	Een baan	In het midden	30	$(2L+A)/1000$ [*6]	m [*2]
CVGRE				50	$(2L+A)/1000$ [*6]	m [*2]
CVGBE	Vlakke riem (met meanderbescherming)	Een baan	Kop	30	$(2L+94)/1000$	m [*2]
CVGDE				50	$(2L+160)/1000$	m [*2]
CVGPE	Vlakke riem (met meanderbescherming)	Een baan	In het midden	30	$(2L+A)/1000$ [*6]	m [*2]
CVGWE				50	$(2L+A)/1000$ [*6]	m [*2]
CVSEE	Vlakke riem	Een baan	Kop	60/30	$(2L+161)/1.002/1000$	m [*2]
CVSFE	Vlakke riem (met			60/30	$(2L+161)/1.002/1000$	m [*2]
CVSXE	Vlakke riem	Een baan	In het midden	30	$(2L+284)/1.002/1000$	m [*2]
CVSYE	Vlakke riem (met			30	$(2L+284)/1.002/1000$	m [*2]
CVSSAE	Roestvrij stalen riem	Een baan	Kop	50	$(2L+160)/1000$	m [*2]
CVSFAE	Vlakke riem	Een baan	Kop	30	$(2L+97)/1.002/1000$	m [*2]
CVSFBE				50	$(2L+160)/1.002/1000$	m [*2]
CVSFCE	Vlakke riem (met meanderbescherming)	Een baan	Kop	30	$(2L+97)/1.002/1000$	m [*2]
CVSFDE				50	$(2L+160)/1.002/1000$	m [*2]
CVSJAE	Vlakke riem (met	Een baan	In het midden	30	$(2L+262)/1.002/1000$	m [*2]
CVSTCE	Synchrone riem	Een baan	Kop	19/20	CVSTC10: $(2L+130)/5$ CVSTC20: $(2L+165)/5$	Tanden
CVSTRE	Synchrone riem	Een baan	In het midden	19/20	CVSTR10: $(2L+215)/5$ CVSTR20: $(2L+240)/5$	Tanden
CVSMAE	Vlakke riem	Een baan	Geïntegreerd	70	$(2L+220)/1.002/1000$	m [*2]
CVSTAE	Synchrone riem	dubbelspoor	Kop	30	$(2L+100)/5$	Tanden [*3]
CVSTBE				50	$(2L+180)/10$	Tanden [*4]
CVSTNE	Synchrone riem	dubbelspoor	In het midden	30	$(2L+260)/5$	Tanden [*3]
CVSTPE				50	$(2L+420)/10$	Tanden [*5]

Deelnummer	Riemtype	Aantal banen	Positie aandrijving	Riemsc hijf \emptyset	Formule	Eenheid
CVSPA E	Kunststof ketting	dubbelspoor	Kop	57 [*1]	$(2L+179)/12.7$	Aansluitingen [*4]
CVDSA E	Vlakke riem met noppen	Een baan	Kop	50	$(2L+160)/1000$	m [*2]
CVDSB E	Vlakke riem met noppen	Een baan	Kop	50	$(2L+160)/1000$	m [*2]
CVLPA E	Vlakke riem	Een baan	In het midden	15	$(2L+223)/1000$	m [*2]
CVSPC E	Kunststof ketting	Een baan	Kop	57 [*1]	$(2L+179)/12.7$	Aansluitingen [*4]
CVMA E	Vlakke riem	Een baan	Kop	30	$(2L+94)/1000$	m [*2]
CVMB E	Vlakke riem (met	Een baan	Kop	30	$(2L+94)/1000$	m [*2]

[*1] Voor kunststof kettingen geldt de deeltcirceldiameter van het kettingwiel

[*2] Afronden op de 2de decimale plaats.

[*3] Afronden naar beneden op een heel getal.

[*4] Afronden naar beneden op een heel getal.

[*5] Afronden naar boven op een heel getal

[*6] Voor optie meskant of rolkant, zie de volgende tabel voor A $[(2L+A)/1.002/1000]$

[*7] Zoals beneden weergegeven bevatten tandriemtransporteurs met 2 banen twee riemen met verschillend aantal tanden. Eentje voor het aandrijvende deel, het andere voor het aangedreven deel.

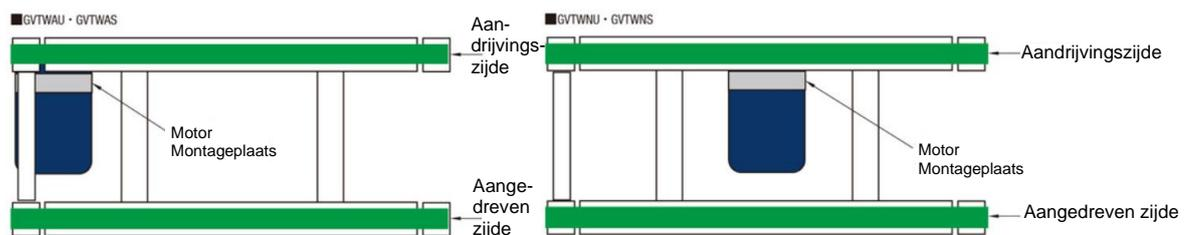

		SVKNE	SVKRE	CVGNE	CVGPE	CVGRE	CVGWE
	Standaard uitvoering*	270	270	270	270	330	330
HR	Meskant aan beide zijden	257	257	250	250	300	300
MR	Rolkant aan één zijde						
WR	Rolkant aan beide zijden	244	244	240	240	260	260

* zonder informatie over een uitvoeringsvariant

4.5 Componenten - elektrisch systeem/besturing



Opmerking

Het hoofdstuk „Componenten - elektrisch systeem/besturing“ heeft uitsluitend betrekking op transportsystemen die met aandrijfmotor geleverd werden! De transportsystemen zonder aandrijfmotor worden beschouwd als onvolledige machines in de zin van de machinerichtlijn 2006/42/EG!

Op het transportsysteem (compleet) zijn verschillende elektrische componenten als bedrijfsmiddelen of veiligheidscomponenten geïnstalleerd.

Elektrische bedrijfsmiddelen zijn gemarkeerd met het volgende waarschuwingssymbool:



"Gevaarlijke elektrische spanning"

GEVAAR



Levensgevaar bij een elektrische schok door defecte elektrische onderdelen, door aanraking van spanning voerende onderdelen, menselijke fouten en ontoereikende kwalificaties



Er gaat gevaar uit van elektrische energie en restenergie. Wanneer de machine uitgeschakeld is, blijft er nog ca. 5 minuten restenergie aanwezig in kabels, inrichtingen en apparaten.

In schakelkasten en bij aansluitpunten van de elektrische componenten kunnen spanning voeren onderdelen vrij toegankelijk zijn!

Scheid het transportsysteem voor aanvang van de werkzaamheden van de stroomvoorziening en bescherm het tegen een ongewenste herinschakeling door onbevoegden!

Werkzaamheden aan de voeding en vrij toegankelijke, spanning voerende componenten mogen uitsluitend worden verricht door deskundige elektromonteurs.

Wanneer men zich hier niet aan houdt (bijv. vrij toegankelijke contacten, foute aansluiting van de aardverbinding etc.) kan dit elektrische schokken en ernstig of dodelijk lichamelijk letsel tot gevolg hebben!

4.5.1 Aandrijfmotor

De transportsystemen zijn afhankelijk van de configuratie uitgevoerd met een van de onderstaande aandrijfmotoren.

Fabrikaat	Vermogen [W]	Specificatie	Spanning [V]
Panasonic	6, 25, 40, 60, 90	Inductiemotor	1-fase 230 V
Oriental	6, 25, 40, 60, 90	Inductie- of regelmotor	1-fase 230 V

4.5.2 Elektrische toerentalregelaar

De transportsystemen zijn afhankelijk van de motorconfiguratie voorzien van toerentalregelaars met een aan-/uitschakelaar.

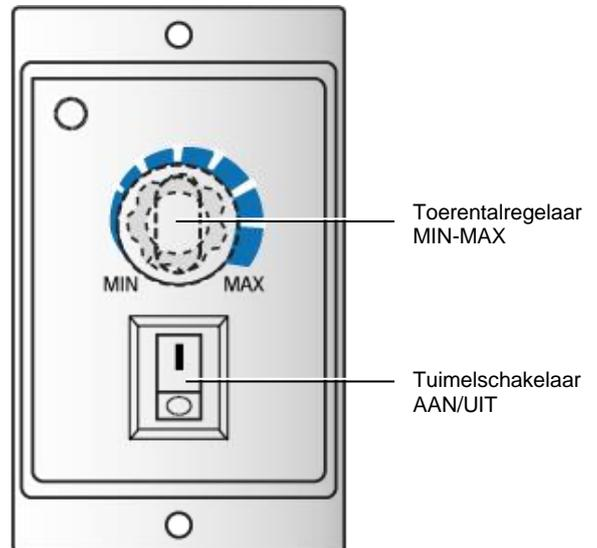

Toerentalregelaar aandrijfmotor voor inbouw (voorbeeld)



Elektrische aansluiting

De bezetting van de aansluitklemmen aan de achterzijde van de toerentalregelaar is te vinden in de aansluitschema's in hoofdstuk „Aansluitschemata“ vanaf pagina 47!

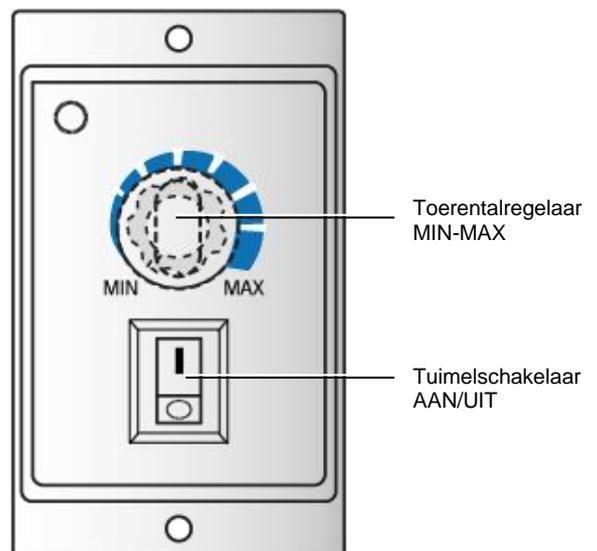

Toerentalregelaar aandrijfmotor (DIN-railmontage)

4.6 Beschermende afdekkingen

De gevaarlijke punten van de machine zijn beveiligd met vaste beschermende afdekplaten. Als optie kan de bandloop beveiligd worden met transparante kunststof afdekkingen.

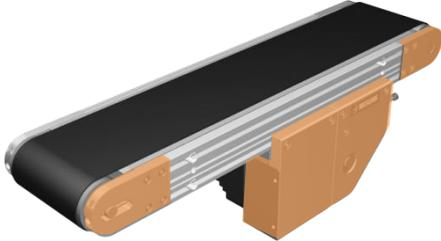

Vaste veiligheidsafdekkingen motor, walsen (voorbeeld)

GEVAAR



Gevaar bij negeren van de gevarenszone

Er gaat gevaar uit van elektrische, mechanische en thermische energie en van bijzondere restrictie's.



Let erop dat zich tijdens instellingen, montagewerkzaamheden of bandveranderingen niemand in de gevarenszone van de machine ophoudt, terwijl de veiligheidsafdekkingen gedemonteerd zijn.

4.7 Vaak gestelde vragen (FAQ)

Kan de draairichting van de transportbanden omgekeerd worden?

Een omgekeerde draairichting is niet aan te raden.

De transportbelasting is op basis van wijzigingen van de werkstuklading niet meer toereikend. Oplossingen?

U zou een verandering van de motor of overbrenging in overweging kunnen nemen. Een vervanging van de overbrenging wordt aanbevolen, omdat bij veranderingen aan de motor ook modificaties aan de montageplaat noodzakelijk worden. Een vervanging van de motor leidt tot een verandering van de buitenafmetingen waardoor een modificatie van de montageplaats door de gebruiker noodzakelijk wordt. Let erop dat de bandsnelheid daalt, wanneer door de vervanging van de transmissiekop de transportcapaciteit verhoogd wordt.

Kan het toerental van de inductiemotor gewijzigd worden?

Het toerental van de inductiemotor kan niet worden gewijzigd. De transportsnelheid kan echter door de vervanging van de transmissiekoppen gewijzigd worden. De transmissiekoppen zijn verkrijgbaar via MISUMI.

Hoe lang is de nuttige levensduur van de motor?

Bij 8 uur gebruik van de transporteurs per dag met gelijkblijvende belasting bedraagt de standaard gebruiksduur 10.000 uur. Deze nuttige levensduur is vooraf afhankelijk van de gebruiksomstandigheden af, daarom moet deze waarde als referentiewaarde worden gezien.

Kan de motor periodiek door in- en uitschakelen worden bediend?

Bij de gebruikte motoren gaat het om motoren voor continubedrijf en een frequent in- en uitschakelen wordt afgeraden. De transporteur kan echter intermitterend ingezet worden bij intervallen van min. 10 seconden.

Uitleg over het transportcapaciteitsdiagram?

Ga eerst de werkstuklading na en vergelijk deze met het diagram. Zoek in het diagram een punt met de te transporteren last en de bandsnelheid en let erop dat het punt niet boven het vermogen van de te gebruiken motor ligt. In het voorbeeld waarin de transportlast 8 kg/eenheid en de bandsnelheid 5m/min bedraagt wordt aangegeven dat een motor van 25W kan worden gebruikt.

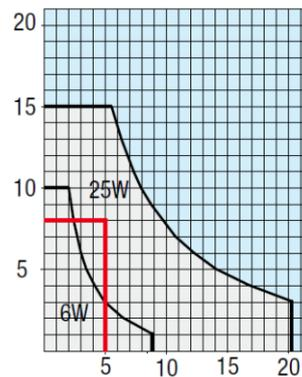

5. Transport, montage, aansluiting



Veiligheidsaanwijzingen

Neem de veiligheidsaanwijzingen in hoofdstuk 3 "Veiligheidsaanwijzingen" in acht!

Daarnaast moeten alle veiligheidsinstructies en -symbolen aan de transportsystemen en de in bijlage bevindende documentatie van de fabrikant worden in acht genomen.

5.1 Transport

De transportsystemen worden – afhankelijk van de configuratie en de maat* – verpakt (karton of houten kist) met een vrachtwagen geleverd.

Als transporthulpmiddelen worden pallets gebruikt. Deze worden met een vorkheftruck verplaatst.

- Lasten die uit- of ingebouwd moeten worden en waarvan het gewicht niet kan gedragen worden, moeten met geschikte hulpmiddelen (kabels of takels) beveiligd worden!
- Stel via een visuele controle vast of de aanslagpunten correct gemarkeerd, onbeschadigd en in goede toestand zijn! Hijs de lading uitsluitend via deze aanslagpunten!
- Controleer de levering bij ontvangst meteen op volledigheid, beschadigingen of andere punten die opvallen!
- Neem bij transporten en verplaatsingen de toepasselijke nationale veiligheidsvoorschriften en de voorschriften voor de ongevallenpreventie in acht!
- Indien er vragen zijn over het transport en de montage van de installatie, dan kunt u contact opnemen met MISUMI Europa GmbH!
- Zorg ervoor dat er zich geen losse onderdelen op de te transporteren goederen aanwezig zijn, die er bij het transport vanaf kunnen vallen!
- Laat de energietoevoer (stroom) alleen door geautoriseerd personeel aansluiten / scheiden (verbinden/losmaken).
- Gebruik voor het transport uitsluitend hijstuigen / hijswerktuigen met voldoende draagvermogen die in goed technische staat verkeren. Verzeker u ervan dat het draagvermogen van het hijstuig en de lastopname- en transportmiddelen toereikend zijn voor de voor het transport aangegeven lasten!



*Leverstatus

In overeenstemming met de bestelling worden de transportsystemen afhankelijk van de lengte van het frameprofiel geleverd.

Lengte ≤ 2000	Frameprofiel uit één stuk
Lengte ≥ 2005	Frameprofiel in 3 stukken onderverdeeldgeteilt

GEVAAR



Gevaar door vallende lasten

Menselijke fouten en ontoereikend of fout geborgde lasten kunnen tijdens het transport gevaar opleveren.



Voor een bedrijfsintern transport van de machine kan een vorkheftruck of een andere intern transportmiddel met voldoende draagvermogen en voldoende vorklengte worden gebruikt!



Leg een slipvaste rubberen mat op de vork, zodat de machinecomponenten niet kunnen wegschuiven. Neem bij het transport de positie van het zwaartepunt in acht! Zorg ervoor dat de machine met geschikte middelen vastgezet / geborgd wordt bij vervoer met een vrachtwagen.



Het is verboden onder aangehangen lasten te gaan staan!

Draag de persoonlijke beschermingsmiddelen!

5.2 Montage

- Op de plek waar de machine opgesteld wordt, moet een stroomaansluiting aanwezig zijn.
- De scheidingsinrichtingen voor de netvoeding moeten gemakkelijk bereikbaar zijn.



Opstellingstekening en andere tekeningen

Gedetailleerde informatie over de maten en gewichten van de machinecomponenten zijn te vinden in de tekeningen en overzichten in de bijlagen van deze gebruiksaanwijzing!

5.2.1 Uitpakken en opstellen

De beoogde opstellingslocatie van het transportsysteem moet stevig en vlak zijn!

Advies: vlakke, voor machinehallen toegelaten betonnen vloer.

- Pak het transportsysteem voorzichtig uit! Verwijder het karton en eventuele transportborgingen! Voer het verpakkingsmateriaal af volgens de lokale voorschriften!

- Let op de exacte maten van uw individuele geconfigureerde transportsysteem!
- Stel het transportsysteem zo op dat in alle richtingen een werk- en onderhoudsruimte (excl. opslagruimte) van minimaal 800 mm gegarandeerd is!
- Neem het benodigde draagvermogen van het fundament van min. 3 t/m² in acht!

WAARSCHUWING



Gevaar bij negeren van de gevaar-, werk- en onderhoudszone



Er bestaat gevaar door elektrische, mechanische en thermische energie en er zijn speciale restricties, wanneer de veilige afstand tot het transportsysteem niet in acht wordt genomen.

Garandeer een veiligheidsafstand van 800 mm rondom het transportsysteem!

Binnen de werk- en onderhoudszone mag niets worden neergezet, noch mag deze ruimte als opslagplaats worden gebruikt.

Een vrije toegang tot de machine voor onderhouds- en inspectiedoeleinden moet te allen tijde gegarandeerd zijn!

Neem de veilige afstand bij de installatie - vooral tijdens voorbereidende werkzaamheden / instellingen en het normale bedrijf!

5.2.2 Transportsysteem uitlijnen

Voor de uitlijning van de gemonteerde machine-elementen heeft u hulpmiddelen zoals een gereedschapskist met gangbare gereedschappen en een waterpas nodig.

De transportsystemen zijn afhankelijk van de klantconfiguratie voorzien van zwenkwieltjes of in hoogte verstelbare stelschroeven.

- Lijn het transportsysteem grof uit ten opzichte van de aangrenzende machines in de lijn!
- Lijn de machine uitsluitend uit met behulp van de in de hoogte verstelbare machinepoten!
- Controleer de horizontale positie van alle componenten met de waterpas!
- Borg vervolgens de zwenkwielen of de stekpoten tegen verrijden of verschuivingen.
- Schroef de machinepoten eventueel vast aan de vloer van de machinehal!

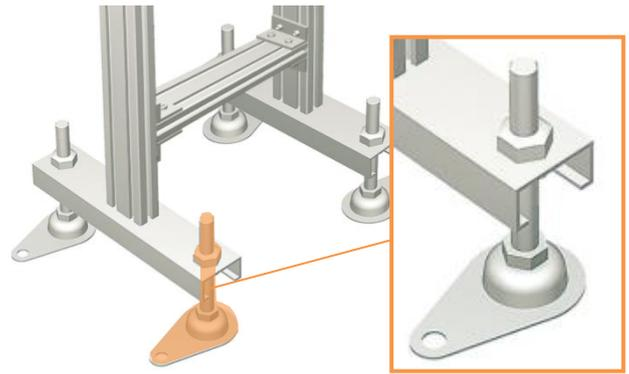

Voorbeeld stelschroeven

5.3 Omgevingsfactoren

Eigenschap	Fysieke omstandigheden
Omgevings-temperatuur	<ul style="list-style-type: none"> ■ +5°C tot + 45°C (verwarmde hal) (zie de bedrijfstemperaturen van transportbanden / -riemen)
Bedrijfstemperatuur	<ul style="list-style-type: none"> ■ -10°C~40°C
Luchtvochtigheid	<ul style="list-style-type: none"> ■ 30% tot 60%
Opstelhoogte	<ul style="list-style-type: none"> ■ tot 1000 m NN
Explosie-gevaarlijke atmosfeer	<ul style="list-style-type: none"> ■ Gebruik in explosiegevaarlijke atmosfeer verboden
Vervuiling	<ul style="list-style-type: none"> ■ Geen ernstige vervuiling door oliën, water, stof, zuren en corrosieve gassen
Overige	<ul style="list-style-type: none"> ■ Geen blootstelling aan direct zonlicht ■ Toereikende verlichting; 250 Lux (ArbStättV §7) ■ Indien de werkruimte niet voldoende verlicht is, moet de werkplek bij de machine van extra verlichting worden voorzien! ■ Voldoen ventilatie voor de werkruimte (belasting van het bedienend personeel) ■ De machine is niet explosie veilig uitgevoerd

5.4 Aansluiting



Opmerking

Het hoofdstuk „Aansluiting” heeft uitsluitend betrekking op transportsystemen die met aandrijfmotor geleverd werden! De transportsystemen zonder aandrijfmotor worden beschouwd als onvolledige machines in de zin van de machinerichtlijn 2006/42/EG!

Zie de beschrijving voor de aansluiting vreemde aandrijving in hoofdstuk 5.6, vanaf pagina 49!

Nadat de machine opgesteld is, moet de aansluiting van de elektrische en besturingstechnische bedrijfsmiddelen worden verricht door vakkundig personeel.

WAARSCHUWING

Risico op lichamelijk letsel bij onverwachte opstart

Tijdens het aansluiten van de bedrijfsmiddelen bestaat het risico dat de machine onverwacht opstart of bewegingen uitvoert.



De machine moet tijdens installatie tegen onbedoelde inschakeling beveiligd worden.

Draag de persoonlijke beschermingsmiddelen!

Let erop dat tijdens de installatie geen onbevoegde personen tot de machine toegelaten worden! Verbied derden de toegang tot de locatie waar de werkzaamheden of het onderhoud plaatsvinden!

- Installeer aansluitkabels voor het transportsysteem met treklasten zodat er geen gevaarlijke punten ontstaan!
- Laat de aansluiting - in overeenstemming met de elektrische schema's - van de energievoorziening alleen door elektrotechnische vakmensen uitvoeren die vertrouwd zijn met de lokale aansluitings- en veiligheidsvoorschriften!

5.4.1 Aansluitingen van de installatie

Voor de exploitatie van het transportsysteem is een elektrische aansluiting nodig. De interfaces van de machine zijn door de producent voorbereid.

Worden door de producent geen elektrische inrichtingen gemonteerd, dan moet de elektrische installatie door een deskundig personeelslid van de eigenaar/exploitant worden verricht. Het elektrische schema is te vinden in de klemmenkast of in de meegeleverde elektrische schema's van de motor.

Let op

Bij de elektrische aansluiting van de machine moet gecontroleerd worden of de aanwezige netspanning in overeenstemming is met de op de machine aangegeven netspanning. In de technische gegevens, hoofdstuk 4.1, is de vereiste zekering aangegeven.

De terugstroomgeleiding moet met de aardaansluiting worden geaard. De aardaansluiting en de aansluitkabel moeten dezelfde diameter hebben.

De montage van de toerentalregelaar „Oriental“ gebeurt in behuizingen.

GEVAAR

Levensgevaar door elektrische schok

Er bestaat gevaar door elektrische energie, wanneer ombouwwerkzaamheden door onbevoegd personeel worden verricht.



Scheid het transportsysteem voor aanvang van de werkzaamheden van de stroomvoorziening en bescherm het tegen een ongewenste herinschakeling door onbevoegden!



Elektrische montagewerkzaamheden mogen uitsluitend door elektrotechnische vakmensen of onder hun directe toezicht worden verricht!

Wanneer men zich hier niet aan houdt (bijv. vrij toegankelijke contacten, foute aansluiting van de aardverbinding etc.) kan dit elektrische schokken en ernstig of dodelijk lichamelijk letsel tot gevolg hebben!

Afhankelijk van de op de transportband ingebouwde motor vindt u de informatie voor de correcte elektrische aansluiting in het aansluitschema A of B (zie hoofdstuk „Aansluitschemata“ vanaf pagina 47). Hierbij geldt de volgende toewijzing:

- Motor fabrikaat "Panasonic": Schema A
- Motor fabrikaat "Oriental": Schema B

Informatie

Regelaars en condensatoren moeten in een daarvoor toegelaten behuizing (bijv. DIN EN 60204-1/ IEC 60204-1/ VDE 0113-1 in hun geldige versie) geïnstalleerd worden. Hierbij moet ook worden voorzien in een adequate zekering (bijv. door een automatische zekering).

Let op

Op basis van de verschillende configuratiemogelijkheden is geen algemeen geldige uitspraak voor de afhankelijkheid van de draairichting van het aansluittype mogelijk, aangezien de draairichting van de betreffende transmissieconstructie (en zo uiteindelijk van de geleverde overbrenging) afhankelijk is.

De draairichting van de motor verandert op basis van de overbrengingsverhouding, daarom moet de draairichting via de aansluitingen vastgelegd worden.

Wij wijzen erop dat de transporteur niet in omgekeerde richting ingezet mag worden. Het bedrijf is alleen toegelaten in de vastgelegde looprichting!

Voorbeeld:

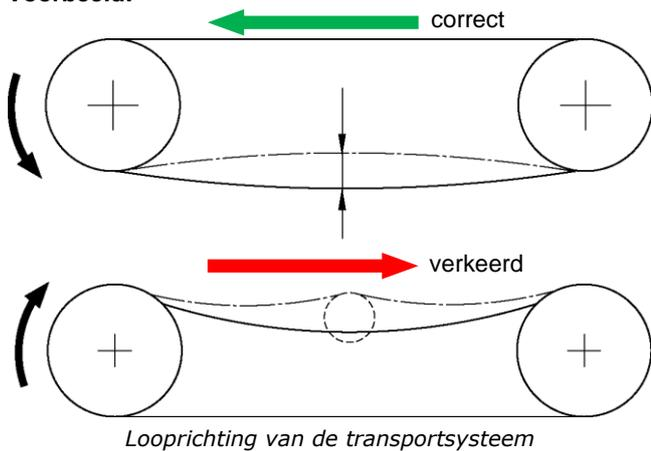

VOORZICHTIG

Vernieling van de motor

Als het transportsysteem tijdens de inbedrijfstelling langere tijd tegen de toegestane transportrichting in wordt bediend, kan het worden vernield.

Laat het systeem zo weinig mogelijk tegen de draairichting in lopen!

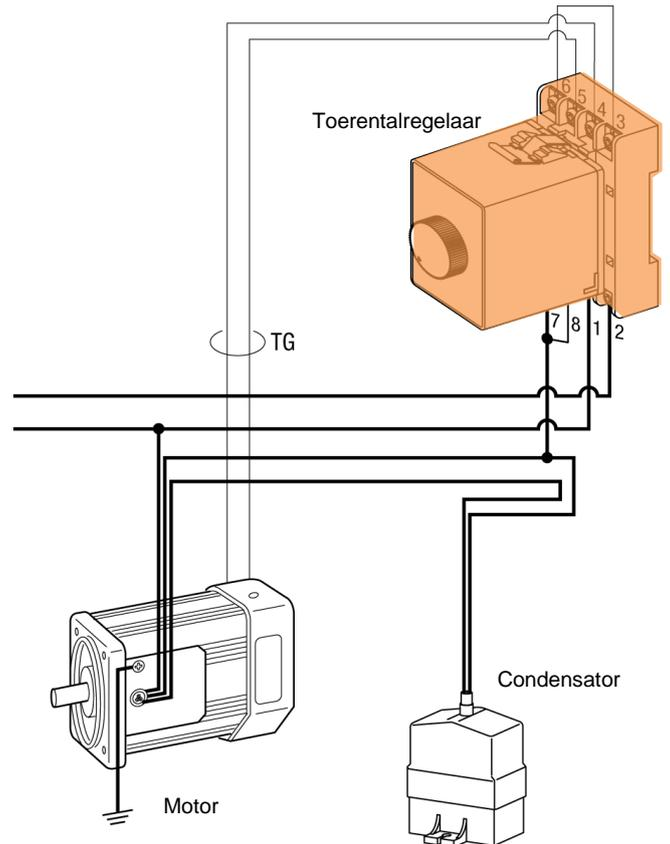
Na de elektrische aansluiting van het transportsysteem dient door kortdurende inschakeling (maximaal enkele seconden) gecontroleerd te worden of de voorgeschreven transportrichting OK is. Mocht dit niet het geval zijn, dan moet de bezetting van de aansluitklemmen omgewisseld worden, zoals weergegeven in het elektrische schema.



Aansluitvoorbeeld - motorvariant met regelaar

WAARSCHUWING

Struikelgevaar door onzorgvuldig geïnstalleerde / neergelegde kabels

Er kunnen mensen gewond raken, wanneer kabels op verkeerde plekken worden geïnstalleerd of neergelegd.

Draag de persoonlijke beschermingsmiddelen!

Installeer kabels en leidingen in kabelschachten /-kanalen!

Baken de zone af waar installatiewerkzaamheden plaatsvinden!

5.5 Aansluitschemata

5.5.1 Motorproducent A (Panasonic-motor)

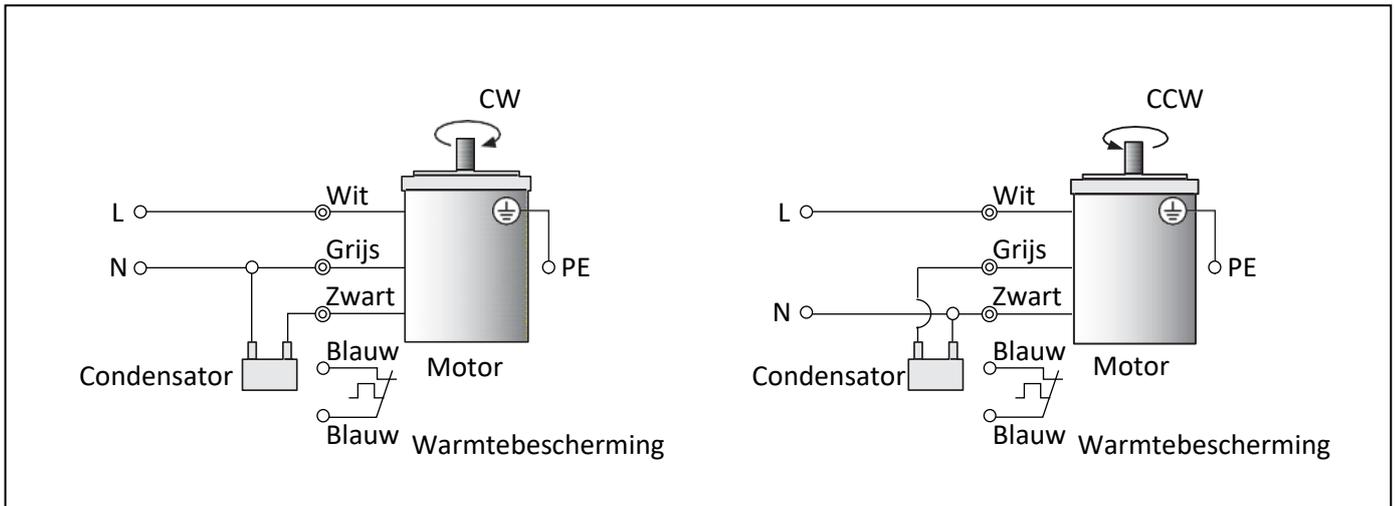

Aansluitingsoverzicht inductiemotor 6W-25W-40W-60W-90W – 230V/50Hz – 1-fase
 Alle motoren zijn met een warmtebescherming uitgerust, behalve de 6W-motor.

5.5.2 Motorproducent B (Oriental-motor)

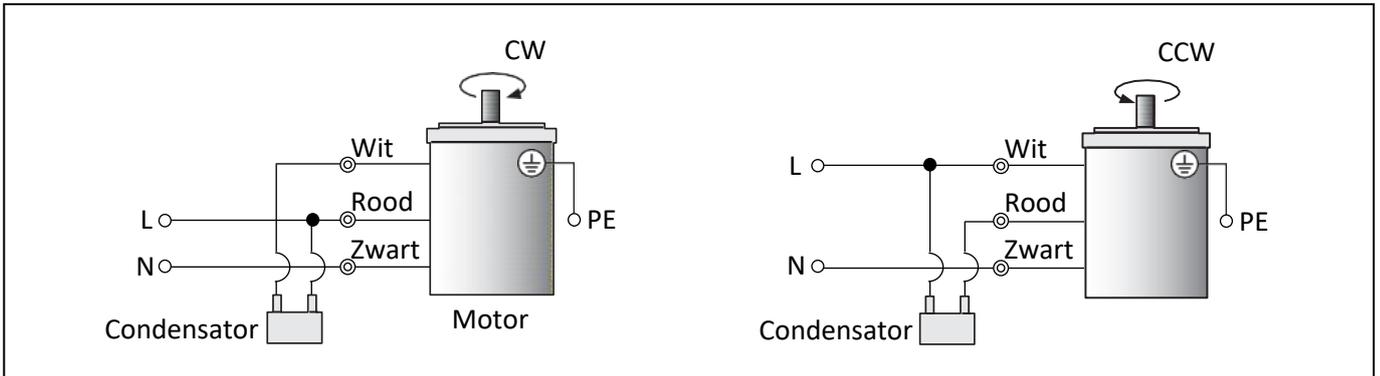

Aansluitingsoverzicht inductiemotor 6W-25W-40W-60W-90W – 230V/50Hz – 1-fase

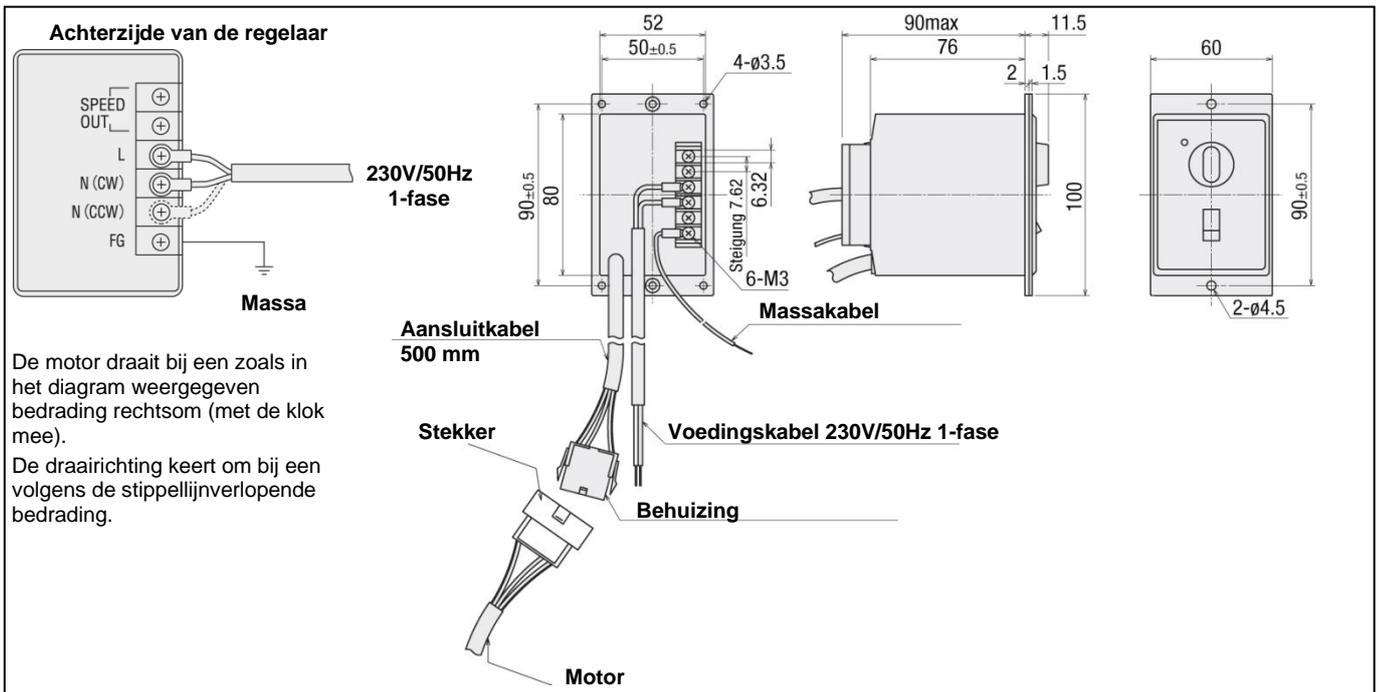

Aansluitingsoverzicht regelmotor 6W-25W-40W – 230V/50Hz – 1-fase

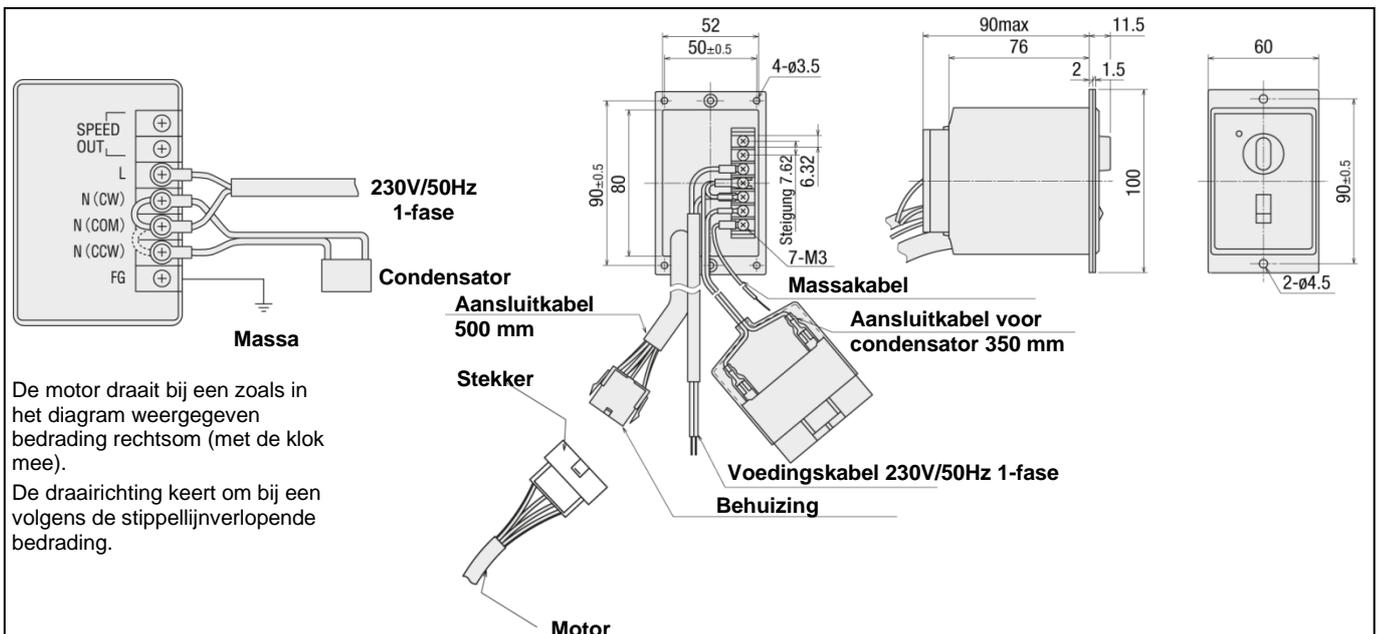

Aansluitingsoverzicht regelmotor 60W-90W – 230V/50Hz – 1-fase

5.6 Aansluiting vreemde aandrijving



Belangrijk

De door de exploitant geleverde aandrijfmotoren (vreemde aandrijvingen) moeten de in hoofdstuk 4.5.1, vanaf pagina 41 aangegeven technische vereisten vervullen.

Voor een zekere en vakkundige aansluiting van een vreemde aandrijving zijn de volgende fundamentele eigenschappen en maten voorwaarden.

Aandrijfkoppel	▶ Hoofdstuk 5.6.1, vanaf pagina 49
Transportsnelheid	▶ Hoofdstuk 5.6.2, vanaf pagina 49
Riem-formulelijst	▶ Hoofdstuk 4.4.2.1, vanaf pagina 39
Maten	▶ Hoofdstuk 5.6.3, vanaf pagina 49

5.6.1 Maximaal toegelaten koppel

De volgende waarden hebben betrekking op het maximaal toegelaten koppel aan het motor- resp. drijfwerkaandrijfwiel.

Aandrijvermogen	Koppel max.
3,5 W	0,294 Nm
6 W	2,45 Nm
15 W	4,9 Nm
25 W	7,84 Nm
40 W	9,8 Nm
60 W	19,6 Nm
90 W	19,6 Nm

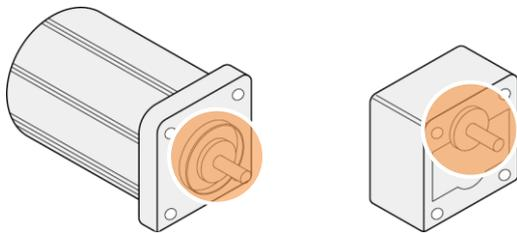

Motoraandrijfwiel (links), drijfwerkaandrijfwiel (rechts)

5.6.2 Maximaal toegelaten transportsnelheid

Type	V _{max}	Type	V _{max}
SVKAE	67.7 m/min	CVGCE	56.5 m/min
SVKBE	67.7 m/min	CVGNE	56.5 m/min
SVKNE	56.5 m/min	CVGRE	56.5 m/min
SVKRE	56.5 m/min	CVGBE	67.7 m/min
GVHAE	67.7 m/min	CVGDE	56.5 m/min
GVFAE	67.7 m/min	CVGPE	56.5 m/min
GVHNE	56.5 m/min	CVGWE	56.5 m/min
GVFNE	56.5 m/min	CVSEE	67.7 m/min
GVTSAE	36.0 m/min	CVSFE	67.7 m/min
GVTNE	36.0 m/min	CVSXE	56.5 m/min
GVTWAE	36.0 m/min	CVSFDE	56.5 m/min
GVTWASE	36.0 m/min	CVSTCE	14.4 m/min
GVTWNUE	36.0 m/min	CVSTRE	14.4 m/min

GVTWSE	36.0 m/min
CVGAE	67.7 m/min
CVLPAE	56.5 m/min
CVMAE	67.7 m/min
CVMBE	67.7 m/min
CVSSAE	22.6 m/min
CVSPA	64.4 m/min
CVGTAE	72.0 m/min
CVGTBE	64.8 m/min
CVGTNE	57.6 m/min
CVGTPE	57.6 m/min
CVSYE	56.5 m/min
CVSFAE	27.1 m/min
CVSFBE	22.6 m/min
CVSFCE	67.7 m/min

CVSJAE	56.5 m/min
CVSMAE	26.4 m/min
CVDSA	37.7 m/min
CVDSBE	37.7 m/min
CVSPCE	64.4 m/min

5.6.3 Afmetingen aandrijfmotor

Aandrijfmotor	Toepassing
Inductiemotor	voor het continue bedrijf (constante transportsnelheid) in een transportrichting
Regelmotor	voor het regelbare bedrijf (regelbare transportsnelheid) met potentiometer voor de aanpassing van het toerental

De volgende illustraties en maten gelden voor inductie- en regelmotoren.

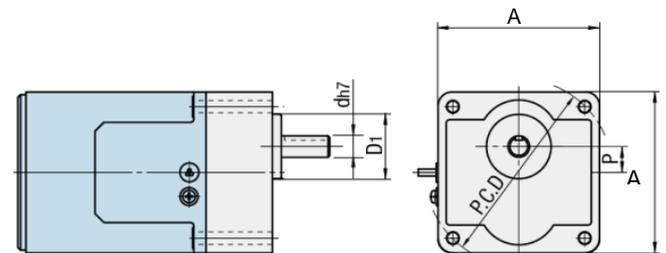
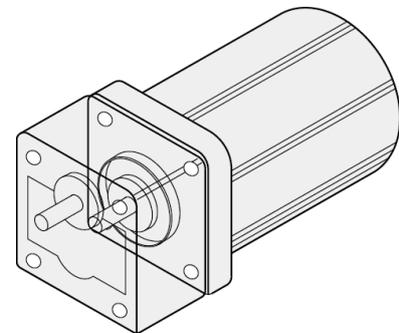

Afmetingen aandrijfmotor

A	Rechthoekmaat
PCD	Deelcirkeldiameter
D1	Flensdiameter
d	Aandrijfas diameter
P	Asverstelling

(W)	A	d	Astolerantie	D ₁	L ₁	L ₂	L ₃	ℓ	T	(D ₂)	P	a	PCD Ø	Pasveer	Pasveer tolerantie
3,5	22	Ø 6	h7	12	14	29,5 (34,5)	28	2,1	-	22	0	3,5	18	vlak gemaakte as	
6	60	Ø 8	h7	25		26 (33)	75	6		65	10	4.5	70	vlak gemaakte as	
15	70	Ø 10	h7	30	32	30 (36)	80	5	7	74	15	5.5	82	4	+0.01 / +0.06
25	80		h7			30	85	6		86				4	+0.01 / +0.06
40	90	Ø 12	h7	36		37	105	5		95				4	+0.01 / +0.06
60		Ø 15	h7	34	38	60	120 [150]	7	7.5	-	18	6.5	104	5	+0.00 / +0.05
90			h7				135 [172]			-				5	+0.00 / +0.05

Waarden in () zijn maten voor drijfwerkkoppen met een onderzettingverhouding ≥ 30

Waarden in [] zijn maten voor regelmotoren

5.6.3.1 Asvorm/aandrijfwielvorm

Aandrijfwielen hebben pasveermoeren (behalve 3,5 en 6 W-aandrijfmotoren). Hiernavolgend worden de afmetingen van de pasveren en van de pasveergleuven weergegeven.

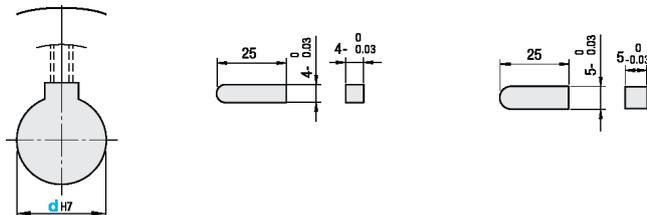

5.6.3.2 Schets voor inductiemotoren

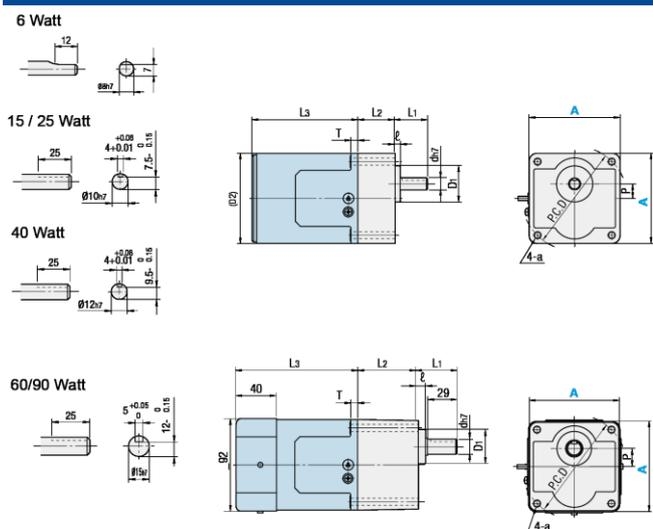

5.6.3.3 Schets voor regelmotoren

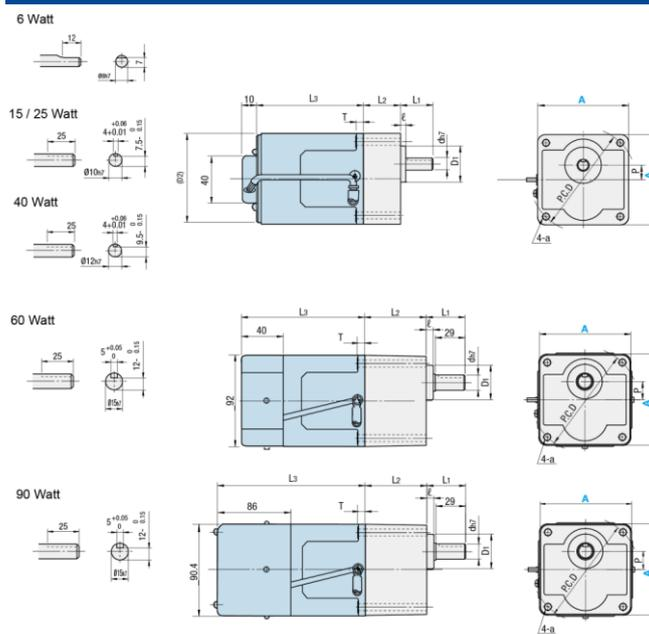

5.6.4 Aandrijfmotor-adapterplaten

Om de noodzakelijke adapterplaat van een aandrijfmotor te bepalen moeten het type van transportband, de motorpositie en het motorvermogen gekend zijn. Deze gegevens vindt u in het volgende overzicht in tabelvorm.

Type	Motorpositie	Vermogen
SVKAE/ SVKBE	Standaard/ MK	6 W
SVKAE/ SVKBE	Standaard/ MK	25 W
SVKNE/ SVKRE	Standaard/ MP	6 W
SVKNE/ SVKRE	Standaard/ MP	25 W
SVKNE/ SVKRE	Standaard/ MP	40 W
SVKNE/ SVKRE	Standaard/ MP	90 W
GVHAE/ GVFAE	Standaard/ MK	6 W
GVHAE/ GVFAE	Standaard/ MK	25 W
GVHNE/ GVFNE	Standaard/ MP	25 W
GVHNE/ GVFNE	Standaard/ MP	40 W
GVHNE/ GVFNE	Standaard/ MP	60 W
GVHNE/ GVFNE	Standaard/ MP	90 W
GVTSAE	Standaard/ MK	6 W
GVTSAE	Standaard/ MK	25 W
GVTWAUE/ GVTWASE	Standaard/ MK	6 W
GVTWAUE/ GVTWASE	Standaard/ MK	25 W
GVTWNUE/ GVTWNSE	Standaard/ MP	6 W
GVTWNUE/ GVTWNSE	Standaard/ MP	25 W
CVGAE	Standaard/ MK	6 W
CVGAE	Standaard/ MK	25 W
CVLPAE	Standaard/ MP	25 W
CVLPAE	Standaard/ MP	40 W
CVMAE/ CVMBE	Standaard/ MK	25 W
CVMAE/ CVMBE	Standaard/ MK	40 W
CVSSAE	Standaard/ MK	6 W
CVSSAE	Standaard/ MK	25 W
CVSSAE	Standaard/ MK	40 W
CVSPAЕ	Standaard/ MK	25 W
CVSPAЕ	Standaard/ MK	40 W
CVGTAE	Standaard/ MK	6 W
CVGTAE	Standaard/ MK	25 W
CVGTBE	Standaard/ MK	25 W
CVGTBE	Standaard/ MK	40 W
CVGTNE	Standaard/ MP	6 W
CVGTNE	Standaard/ MP	25 W
CVGTPE	Standaard/ MP	25 W
CVGTPE	Standaard/ MP	40 W
CVSYE	Standaard/ MP	60 W
CVSYE	Standaard/ MP	90 W
CVSFAE	Standaard/ MK	6 W
CVSFAE	Standaard/ MK	25 W
CVSFBE	Standaard/ MK	6 W
CVSFBE	Standaard/ MK	25 W



Opmerking

In overeenstemming met de referentietabel kan de schets van de adapterplaat, wanneer nodig, bij MISUMI Europa GmbH aangevraagd worden!

Type	Motorpositie	Vermogen
CVSFBE	Standaard/ MK	40 W
CVSFCE	Standaard/ MK	6 W
CVSFCE	Standaard/ MK	25 W
CVGCE	Standaard/ MK	6 W
CVGCE	Standaard/ MK	25 W
CVGNE	Standaard/ MK	40 W
CVGNE	Standaard/ MP	6 W
CVGNE	Standaard/ MP	25 W
CVGRE	Standaard/ MP	6 W
CVGRE	Standaard/ MP	25 W
CVGRE	Standaard/ MP	40 W
CVGBE	Standaard/ MK	6 W
CVGBE	Standaard/ MK	25 W
CVGDE	Standaard/ MK	6 W
CVGDE	Standaard/ MK	25 W
CVGDE	Standaard/ MK	40 W
CVGPE	Standaard/ MP	6 W
CVGPE	Standaard/ MP	25 W
CVGWE	Standaard/ MP	6 W
CVGWE	Standaard/ MP	25 W
CVGWE	Standaard/ MP	40 W
CVSEE/ CVSFE	Standaard/ MK	60 W
CVSEE/ CVSFE	Standaard/ MK	90 W
CVSXE	Standaard/ MP	60 W
CVSXE	Standaard/ MP	90 W
CVSFDE	Standaard/ MK	6 W
CVSFDE	Standaard/ MK	25 W
CVSFDE	Standaard/ MK	40 W
CVSTCE	Standaard/ MK	6 W
CVSTRE	Standaard/ MP	6 W
CVSJAE	Standaard/ MP	6 W
CVSJAE	Standaard/ MP	25 W
CVSMAE	Standaard	6 W
CVDSAE	Standaard/ MK	40 W
CVDSBE	Standaard/ MK	40 W
CVSPCE	Standaard/ MK	6 W
CVSPCE	Standaard/ MK	25 W

6. Bediening



Veiligheidsaanwijzingen

Neem de veiligheidsaanwijzingen in hoofdstuk 3 "Veiligheidsaanwijzingen" in acht!

Bovendien dienen alle veiligheidsaanwijzingen en -symbolen op de transportsystemen en in de in de bijlage opgenomen producenten-documentatie in acht genomen te worden.

WAARSCHUWING



Gevaar door gebruik door onbevoegden

Er kunnen zich gevaarlijke situaties voordoen, wanneer onbevoegden tijdens de aansluiting en de inbedrijfstelling toegang tot de machine hebben.

Na het einde van de werkzaamheden moet de machine tegen herinschakeling door onbevoegden beveiligd worden.

De inbedrijfstelling van de machine is voorbehouden aan daarvoor opgeleid of geïnstrueerd personeel.

Het geschoolde personeel moet voor elk shiftbegin de veiligheidsvoorzieningen op hun correcte toestand en werking controleren. Indien er mankementen vastgesteld worden, moet de machine stilgelegd worden tot deze verholpen zijn.



Belangrijk

Houd rekening met de gevarenczones van de machine!

Na inschakeling van de machine mogen er geen schoonmaakwerkzaamheden worden verricht binnen de directe omgeving van de machine.

Neem de draagvermogens van de transporteurs in acht! Belast ze in geen geval te zwaar!

6.1 Inbedrijfstelling

Let op

Leg de verantwoordelijkheden van het inbedrijfstellingspersoneel vast!

Defecte onderdelen moeten per omgaande vervangen worden. Om een onderdeel zonder enige twijfel correct te kunnen identificeren, moet de extra documentatie in de bijlage van deze gebruiksaanwijzing worden gebruikt.

Het is niet toegestaan om veiligheidsinrichtingen te verwijderen, te overbruggen of buiten werking te stellen tijdens gebruik van de machine.

Controleer de installatietoestand bij de eerste bedrijfstelling en na langere stilstand!



De inbedrijfstelling van de machine is verboden tot vastgesteld is dat de machine aan alle elementaire eisen van de richtlijn 2006-42-EG voldoet!

6.2 Werkingscontroles voorafgaand aan het gebruik

GEVAAR



Levensgevaar door schades en defecten

Er bestaat levensgevaar door schades of defecten aan de machine.

De installatie nooit in werking stellen wanneer er een beschadiging vastgesteld en gelokaliseerd is! Defecte componenten vervangen!

Controleer elektrische en mechanische componenten van de machine op beschadigingen!

De machine moet nauwgezet onderhouden worden in overeenstemming met de onderhoudsintervallen! De eigenaar / exploitant moet toezicht houden op de correcte uitvoering van het onderhoud volgens de gebruiksaanwijzing!

- Verricht voor inbedrijfstelling van het transportsysteem een werkingstest en overtuig u van de correcte toestand van de machine!
- Controleer of alle beschermende afdekkingen van het transportsysteem aanwezig en onbeschadigd zijn!

6.3 Transportsysteem inschakelen

De inschakeling van het transportsysteem verloopt afhankelijk van de configuratie via de motorbeveiligingsschakelaar of via de toerentalregelaar.

Wanneer het transportsysteem geïntegreerd is in een overkoepelend bedienings- en besturingsconcept, vindt de inschakeling mogelijkwijze plaats via de inschakelprocedure voor de totale machine / installatie. Het aparte in- en uitschakelen van het transportsysteem is dan niet noodzakelijk.



In-/uitschakelaar

GEVAAR



Levensgevaar door foute bediening

Wanneer de machine bediend wordt door onervaren, niet gekwalificeerd en niet geïnstrueerd personeel, kan dit levensgevaarlijk zijn voor mensen en gevaar opleveren voor de machine.

Bediening alleen door geïnstrueerd personeel!
De competenties dienen door de eigenaar bindend te worden vastgelegd!

Tijdens onderhoud, werkvoorbereidingen of reinigingen moet de machine uitgeschakeld worden!

7. Buitenbedrijfstelling



Veiligheidsaanwijzingen

Neem de veiligheidsaanwijzingen in hoofdstuk 3 "Veiligheidsaanwijzingen" in acht!

Bovendien dienen alle veiligheidsaanwijzingen en -symbolen op de transportsystemen en in de in de bijlage opgenomen producentendocumentatie in acht genomen te worden.

7.1 Transportsysteem uitschakelen



Belangrijk

Het transportsysteem moet bij integratie in een besturings- en bedieningsconcept van een hoger niveau niet in ieder geval bij ploegende apart worden uitgeschakeld.

Uitschakeling aan het einde van de werkdag

1. Indien nodig de vermogensspanning uitschakelen!
2. Beveilig de machine aan het einde van de werkdag tegen herinschakeling door onbevoegden!

Uitschakelen voor een langere periode

1. Laat de band leeglopen! Verzeker u ervan dat er geen goederen meer op de transporteur staan!
2. Schakel indien nodig de vermogensspanning uit!
3. Scheid het transportsysteem fysiek van de stroomtoevoer!

7.2 Stilleggen van de machine

Het transportsysteem moet bij een langere stilstandsperiode, een verplaatsing of een definitieve buitenbedrijfstelling correct buiten bedrijf worden gesteld.

GEVAAR



Gevaar bij onderbreking van de energietoevoer door onbevoegd personeel

Er bestaan in principe gevaren, wanneer het transportsysteem door onervaren en niet gekwalificeerd personeel van de bedrijfsmiddelen wordt gescheiden.

Laat uitsluitend bevoegd personeel de energietoevoer onderbreken en loskoppelen!

1. Laat de band leeglopen! Verzeker u ervan dat er geen goederen meer op de transporteur staan!
2. Schakel het transportsysteem uit!
3. Scheid alle energietoevoeren van het transportsysteem!
4. Behandel de blanke metalen delen van het transportsysteem licht met olie, voordat het systeem opgeslagen wordt.
5. Dek het transportsysteem bij opslag af om het te beschermen tegen vervuiling
6. Sla het transportsysteem op transportpallets op!

WAARSCHUWING



Risico op letsels en milieuvuiling door ontoereikende kwalificaties van het personeel



Tijdens de stillegging van het transportsysteem kunnen zich gevaarlijke situaties voordoen, wanneer het personeel niet over de vereiste kwalificaties beschikt.

Laat buitenbedrijfstellingen uitvoeren door bevoegd deskundig personeel!

Laat de bedrijfsmiddelen en de machine alleen verwijderen en afvoeren door deskundig personeel!

Neem de lokale voorschriften voor de afvoer en verwerking van afval in acht!

7.3 Opslag van de installatie

Het transportsysteem moet bij een langere stilstandsperiode of een definitieve buitenbedrijfstelling correct opgeslagen of buiten bedrijf worden gesteld.

Voor de tussenopslag van het transportsysteem geldt dat de opslaglocatie schoon en droog moet zijn om corrosie aan individuele onderdelen van de machine tegen te gaan. De transportverpakking is geschikt voor een opslagperiode van 3 maanden na aflevering van de machine.

Eigenschap	Aanbeveling
Stockageplaats	droge, gesloten ruimte
Temperaturen	-20°C tot +60°C
relatieve luchtvochtigheid	max. 85% (geen condensatie!) Droogmiddel in de schakelkast

WAARSCHUWING



Risico op letsel door kantelen / vallen

In geval van foute opslag en wanneer geen rekening wordt gehouden met het zwaartepunt van de machine, bestaat het risico dat deze kantelt en omvalt.

Beveilig het transportsysteem tegen ongewild kantelen en instabiliteit.

Let op het zwaartepunt!

7.4 Afvoer en verwerking van de machine aan het einde van de levensduur

- Voer verpakkingsmaterialen af in overeenstemming met de toepasselijke wettelijke voorschriften!
- Voer karton, plastic verpakkingsmateriaal en conserveringsmiddelen apart en volgens de voorschriften af!
- Laat de machine met het oog op de milieubescherming afvoeren en verwerken door een deskundig afvalverwerkingsbedrijf dat over de vereiste vergunningen beschikt.

De afvoer en verwerking van het transportsysteem (ook delen van de machine en bedrijfsmiddelen) dient te voldoen aan de lokale voorschriften voor afvalverwerking en de in het betreffende land geldende milieuwetgevingen.

Heeft de machine het einde van de levensduur bereikt, dan moet er bij de ontmanteling op gelet worden dat alle wettelijke bepalingen worden nageleefd, vooral met betrekking tot onderdelen en stoffen die schadelijk zijn voor het milieu. Daartoe behoren o.a. smeermiddelen, kunststoffen en batterijen.

8. Uitrusting en toebehoren



Veiligheidsaanwijzingen

Neem de veiligheidsaanwijzingen in hoofdstuk 3 "Veiligheidsaanwijzingen" in acht!

Bovendien dienen alle veiligheidsaanwijzingen en -symbolen op de transportsystemen en in de in de bijlage opgenomen producentendocumentatie in acht genomen te worden.

GEVAAR



Risico op beknelling en dodelijke verwondingen bij ingrepen door onbevoegde personen



Het kan gevaarlijk zijn wanneer ombouwwerkzaamheden door onbevoegd personeel worden verricht.

Scheid de machine voor het ombouwproces van de energietoevoer en beveilig haar tegen ongewenste en onbevoegde herinschakeling!

Zorg ervoor dat de ombouwwerkzaamheden alleen door geautoriseerd, vakkundig personeel wordt verricht!

Draag de persoonlijke beschermingsmiddelen!

8.1 Aandrijving vervangen

In geval van een uitval of defect moet de motor van het transportsysteem vervangen worden. Afhankelijk van het fabrikaat van de motor verschillen de procedures voor vervanging van de motor.



Fabrikantendocumentatie motoren

Neem de aanwijzingen voor de montage en demontage in de documentatie van de betreffende producent in acht! Deze documentatie is als bijlage aan deze gebruiksaanwijzing toegevoegd!

GEVAAR



Levensgevaar door elektrische schok



Er bestaat gevaar door elektrische energie, wanneer ombouwwerkzaamheden door onbevoegd personeel worden verricht.



Scheid het transportsysteem voor aanvang van de werkzaamheden van de stroomvoorziening en bescherm het tegen een ongewenste herinschakeling door onbevoegden!



Zorg ervoor dat de ombouwwerkzaamheden alleen door geautoriseerd, vakkundig personeel wordt verricht!

8.2 Band / riem vervangen

Bij het bereiken van de slijtagelimiet of bij verandering van de eisen aan de transportband als gevolg van een verandering van de te transporteren goederen, moet de band / riem van de transporteur worden vervangen.

De hieronder beschreven vervanging van de band geldt zowel voor vlakke transportbanden, synchroonriem-transporteurs en RVS-bandtransporteurs.

WAARSCHUWING



Verwondingsgevaar door ontbrekende riem

Er bestaat verwondingsgevaar wanneer de transportriem niet opgelegd is en zo bij ingeschakeld transportsysteem bewogen componenten bereikt kunnen worden.

Tijdens de vervanging van de riem of bij niet opgelegde riem moet het transportsysteem zeker van de elektrische voedingsvoorziening ontkoppeld zijn!

Het transportsysteem nooit zonder riem inschakelen omdat deze gelijktijdig een scheidende beschermingsinrichting vormt!

VOORZICHTIG



Overbelasting door te hoge bandspanning

Wanneer de band te strak gespannen wordt, is er een risico dat de motor en de band overbelast raken en kapotgaan.

Stel de bandspanning zo in dat de aandrijfrol kan draaien bij geblokkeerde band!



Belangrijk

Wanneer het transportsysteem zonder transportriem van MISUMI gekocht werd, dan is het bedrijf alleen toegelaten met aangebrachte originele transportriem van MISUMI!

Alternatief kunnen transportriemen gebruikt worden die de technische eigenschappen van de originele transportriemen van MISUMI vervullen! Zie de Technische eigenschappen in hoofdstuk 4.4.1, vanaf pagina 35!

Gebeurt dit niet, dan is de EG-conformiteitsverklaring niet langer geldig! In het algemeen aanvaardt MISUMI Europa GmbH geen aansprakelijkheid voor schade of volgschade die door het gebruik van een niet door MISUMI Europa GmbH geleverde transportriem ontstaat!

Verzekert dat de nieuwe aan te brengen riem geschikt is voor de transportband en voor het te transporteren materiaal!

Gebruik transportriemen van MISUMI Europa GmbH!

8.2.1 Band vervangen - kopaandrijving

Werkwijze bij vervanging van de band bij transportsystemen met kopaandrijving

1. Schakel de hoofdschakelaar uit en onderbreek de stroomtoevoer door de netstekker van de transporteur uit het stopcontact te trekken.
2. Markeer de positie van de schroeven op het profiel om de ingestelde bandspanning vast te leggen.



3. Maak aan beide zijden de instelschroef voor bandspanning los! Door het losdraaien van de schroeven komt de band los.



4. Maak de band volledig los en schroef de riemschijfhouders eraf!



5. Verwijder de band! Let er bij de vervanging op dat de riemschijven er niet uitgetrokken worden!



6. Plaats de nieuwe band in overeenstemming met de transportrichting! Let daarbij op de markering van de transportrichting op de achterzijde van de band.
7. Installeer de band in omgekeerde volgorde ten opzichte van de beschreven werkwijze! Monteer de riemschijfhouders!
8. Stel vervolgens de bandspanning in met de instelschroeven voor de bandspanning!

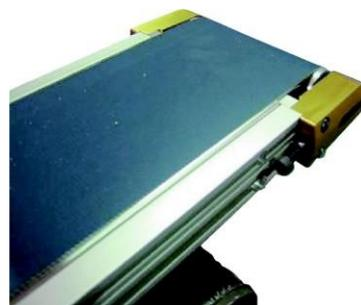

9. Verricht na de vervanging van de band een visuele controle en een werkingscontrole van de band! Let vooral op niet vast aangedraaide schroefverbindingen en losse items zoals gereedschappen en schroeven binnen het werkingsbereik van de transporteur!

8.2.2 Band vervangen - middenaandrijving

Werkwijze bij vervanging van de band bij transportsystemen met middenaandrijving

1. Schakel de hoofdschakelaar uit en onderbreek de stroomtoevoer door de netstekker van de transporteur uit het stopcontact te trekken.
2. Draai de transporteur 180°!

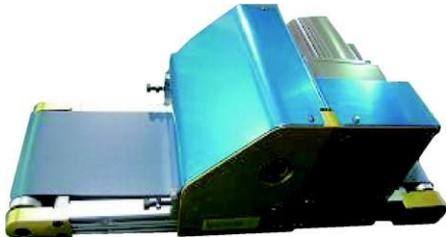

3. Markeer de positie van de schroeven op het profiel om de ingestelde bandspanning vast te leggen.



4. Maak de 4 instelschroeven voor de bandspanning los! Door het losdraaien van de schroeven komt de band los.

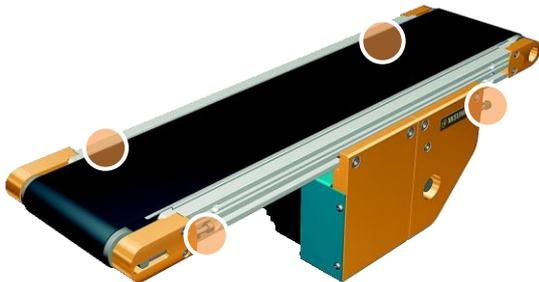

5. Draai de 5 schroeven van de blauwe afdekking uit en verwijder deze.



6. Leg de transporteur op de zijkant om de schroefbevestiging van de gele afdekking te verwijderen! Houd de rollen met de hand vast om te voorkomen dat deze eruit vallen!
7. Verwijder de gele afdekking!
8. Verwijder de rollen voorzichtig!



9. Onthoud het bandverloop rond de rollen om de nieuwe band vervolgens correct te kunnen plaatsen.



10. Maak de band volledig los en verwijder deze!
11. Plaats de nieuwe band in overeenstemming met de transportrichting! Let daarbij op de markering van de transportrichting op de achterzijde van de band.
12. Plaats de verwijderde rollen terug en monteer de gele afdekking weer!



13. Stel vervolgens de bandspanning in met de instelschroeven voor de bandspanning! Let erop dat de band niet scheef / heen en weer loopt aan een zijde.

8.2.3 Band vervangen - geïntegreerde aandrijving

Werkwijze bij vervanging van de band bij transportsystemen met geïntegreerde aandrijving

1. Schakel de hoofdschakelaar uit en onderbreek de stroomtoevoer door de netstekker van de transporteur uit het stopcontact te trekken.
2. Maak de beide schroefbevestigingen aan kopse zijde van de riemschijfafdekking van de transporteur los en verwijder deze!

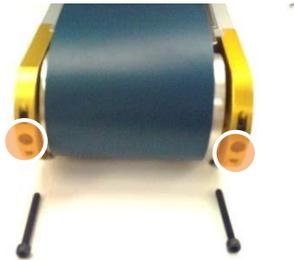

3. Maak de beide schroefbevestigingen van de riemschijfafdekking aan de zijkant van de transporteur los en verwijder deze! Wij wijzen erop dat u slechts aan een zijde van de transporteur deze schroefbevestigingen hoeft los te maken om de band te vervangen.



4. Verwijder de riemschijfafdekking!
5. Verwijder de band!

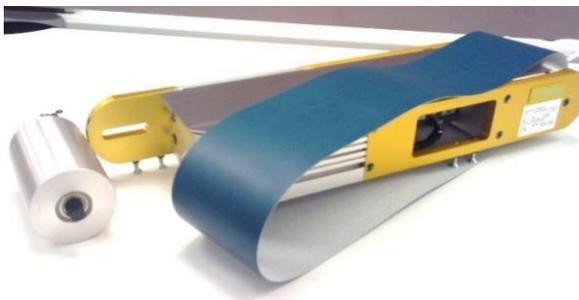

6. Plaats de nieuwe band en monteer de afdekking weer in omgekeerde volgorde ten opzichte van de demontage!
7. Stel vervolgens de bandspanning in met de instelschroeven voor de bandspanning!

8.3 Scheefloopcorrectie

De banden van de transporteurs worden door de fabrikant vooraf ingesteld. Toch kan de band door het gebruik of na een vervanging scheef of heen en weer gaan lopen (meanderen). De rechte loop van de band moet dan opnieuw ingesteld of nagesteld worden.

Voor de scheefloopcorrectie moeten de transporteurs in bedrijf zijn.

VOORZICHTIG



Oversturen van de band door eenzijdige instelling

Er bestaat een risico op beschadiging van de bandrand door oversturing van de band, wanneer deze teveel aan slechts een zijde ingesteld wordt.

Verricht de scheefloopcorrectie stap voor stap onder visuele controle van het bandverloop.

8.3.1 Scheefloopcorrectie van transporteurs met kopaandrijving

1. Stel de transporteur voor de scheefloopcorrectie op een stevige en vlakke ondergrond op! Borg de stand van de transporteur zo nodig door deze aan de vloer vast te zetten.
2. Zet de transporteur waterpas met een waterpas!
3. Maak de moer van de spanningsinstelschroef aan de meanderende zijde van de transporteur los om vervolgens de schroef langzaam aan te draaien! Let er daarbij op dat u de schroef weer los moet draaien, wanneer deze te vast aangedraaid is en zich in tegengestelde richting beweegt.
4. Let op het bandverloop! Herhaal het proces, wanneer de band nog steeds niet recht loopt!
5. Draai de moer vervolgens weer aan!
6. Laat de transporteur vervolgens enige tijd lopen om het bandverloop te laten stabiliseren!

8.3.2 Scheefloopcorrectie bij transporteurs met middenaandrijving

1. Stel de transporteur voor de scheefloopcorrectie op een stevige en vlakke ondergrond op! Borg de stand van de transporteur zo nodig door deze aan de vloer vast te zetten.
2. Zet de transporteur waterpas met een waterpas!
3. Maak de moer van de spanningsinstelschroef bij de middenaandrijving aan de meanderende zijde van de transporteur los om vervolgens de schroef langzaam aan te draaien! Let er daarbij op dat u de schroef weer los moet draaien, wanneer deze te vast aangedraaid is en zich in tegengestelde richting beweegt.
4. Let op het bandverloop! Herhaal het proces, wanneer de band nog steeds niet recht loopt!
5. Draai de moer vervolgens weer aan!



6. Laat de transporteur vervolgens enige tijd lopen om het bandverloop te laten stabiliseren!
7. Herstel met behulp van de spanningsinstelschroef aan de riemschijfhouder de voorgaande toestand weer!

8.3.3 Scheefloopcorrectie - geïntegreerde aandrijving

1. Stel de transporteur voor de scheefloopcorrectie op een stevige en vlakke ondergrond op! Borg de stand van de transporteur zo nodig door deze aan de vloer vast te zetten.
2. Zet de transporteur waterpas met een waterpas!
3. Maak aan kopse zijde de moer van de spanningsinstelschroef aan de meanderende zijde van de transporteur los om vervolgens de schroef langzaam aan te draaien! Let er daarbij op dat u de schroef weer los moet draaien, wanneer deze te vast aangedraaid is en zich in tegengestelde richting beweegt.
4. Let op het bandverloop! Herhaal het proces, wanneer de band nog steeds niet recht loopt!
5. Draai de moer vervolgens weer aan!



6. Laat de transporteur vervolgens enige tijd lopen om het bandverloop te laten stabiliseren!

8.4 Riem spannen

Afhankelijk van de aandrijfmontagevarianten zijn ook de stappen voor het spannen van de riemen verschillend.

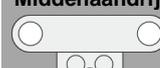
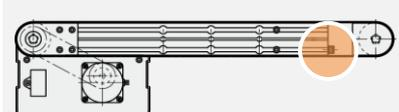
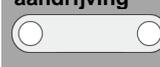
Kopaandrijving 	Riem tussen de raamprofielen: ► Spanschroef bij omhoogrol 
Middenaandrijving 	Riem over de volle breedte: ► Spanschroef tussen omhoogrol en spanrol 
Geïntegreerde aandrijving 	► Spanschroef bij omhoogrol 

8.5 Hernieuwde inbedrijfstelling

- Controleer of de aardverbindingen goed vastzitten!
- Installeer alle verwijderde aanduidingsplaatjes na het vervangen van kabels!
- Draai na ombouw/- en vervangingswerkzaamheden alle losgemaakte schroefverbindingen weer aan!
- Controleer of alle veiligheidsinrichtingen en afschermingen (veiligheidsafdekkingen) weer aanwezig zijn!
- Verwijder na afronding van de werkzaamheden de gereedschappen, schroeven, hulpmiddelen of andere voorwerpen uit de werkingszone van het transportsysteem!
- Sluit de schakelkast weer en draaf de sleutel over aan de verantwoordelijke!
- Verricht na de werkzaamheden een werkingstest (testrun)!

8.6 Onderdelen

Afhankelijk van de gebruiksomstandigheden en de toepassing van de transportsystemen zijn diverse toebehoren verkrijgbaar.

- Gebruik uitsluitend de toebehoren van de producent MISUMI Europe GmbH of van door hem vrijgegeven leveranciers.
- Informatie over het bestelproces voor toebehoren vindt u in hoofdstuk „Bestelling“ vanaf pagina 62!



Catalogus

Gedetailleerde informatie over de verkrijgbare toebehoren en onderdelen vindt u in de catalogus of op www.misumi-europe.com.

8.6.1 Onderstellen

Om de transportsystemen op te stellen kunnen onderstellen in verschillende uitvoeringen (I-, H-vorm) met zwenkwielletjes of stelschroeven worden besteld.



Onderstel H-vorm

8.6.2 Montagehouders (steunen)

Voor de individuele montage van het transportsysteem kunnen montagehouders worden gebruikt als ondersteunende elementen. Verschillende uitvoeringen maken een breed scala van toepassingen mogelijk.

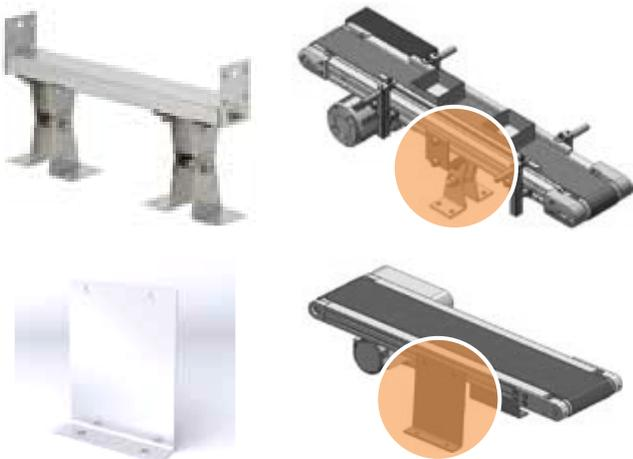

8.6.3 Metalen geleiderails

Om de getransporteerde goederen op het transportsysteem lineair uit te lijnen, kunnen metalen geleiderails in verschillende uitvoeringen (rechts, Z- en Y-vorm) aan het frame van de transporteurs gemonteerd worden.



Z-vorm

Rechte vorm

Y-vorm

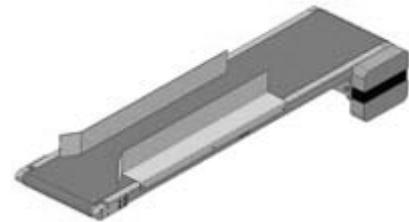

8.6.4 Kunststof geleiderails

Om de getransporteerde goederen op het transportsysteem lineair uit te lijnen, kunnen geleiderails van technische kunststoffen in verschillende uitvoeringen (rechts, Z- en Y-vorm) aan het frame van de transporteurs gemonteerd worden.



8.6.5 Geleiderailhouders

Voor de individuele montage van de geleiderails van kunststof of metaal kunnen speciale houders aan de transporteur gemonteerd worden.



Houder voor bandtransporteur-geleiderails van technische kunststoffen - standaard

Houder voor bandtransporteur-geleiderails van technische kunststoffen - offset



Houder voor
bandtransporteur-
geleiderails - standaard



Houder voor
bandtransporteur-
geleiderails - offset



Ronde staafgeleiderails



Houders en hoekstukken
voor ronde geleiderails

8.6.6 Transferwalsen

Ter ondersteuning van een probleemloze transfer tussen opeenvolgende transporteurs kunnen transferwalsen tussen de transporteurs worden gemonteerd.



8.6.7 Kunststof afdekkingen

Als afdekking voor het transfertraject kunnen transparante kunststof afdekkingen in verschillende vormen op de transporteur worden gemonteerd.



Kunststof afdekkingen
L-vorm



Kunststof afdekkingen
U-vorm

8.7 Onderdelen

Bij vervanging van onderdelen die relevant zijn voor de veiligheid van de transportsystemen, mogen alleen originele onderdelen worden gebruikt of gelijkwaardige genormeerde onderdelen die aan dezelfde veiligheidsnormen voldoen.



Onderdelenlijst

Zie voor verdere informatie de onderdelenstukslijst in de bijlage van deze documentatie!



Informatie

In principe gelden de "Algemene verkoop- en leveringsvoorwaarden" van MISUMI Europa GmbH. Deze zal de exploitant van de installatie ten laatste op het moment ontvangen wanneer ook het contract getekend wordt. Met uw handtekening bevestigt u de bestelling!

8.8 Bestelling

- Neem voor bestelling van toebehoren, accessoires en onderdelen contact op via het volgende adres:

MISUMI Europa GmbH
Franklinstraße 61-63
D-60486 Frankfurt am Main
Germany

E-Mail: Mail.tech@misumi-europe.com
Website: www.misumi-europe.com

9. Onderhoud



Veiligheidsaanwijzingen

Neem de veiligheidsaanwijzingen in hoofdstuk 3 "Veiligheidsaanwijzingen" in acht!

Bovendien dienen alle veiligheidsaanwijzingen en -symbolen op de transportsystemen en in de in de bijlage opgenomen producentendocumentatie in acht genomen te worden.

- Neem de algemene nationale voorschriften voor de ongevallenpreventie in acht!
- Verricht de voorgeschreven instellingen, onderhouds- en servicewerkzaamheden binnen de gestelde termijnen!
- Pas de onderhoudscyclus evt. aan de dagelijkse behoeften aan!
- Vervang defecte machineonderdelen zo snel mogelijk!
- Gebruik alleen in een perfecte toestand verkerende gereedschappen!
- Breng het bedienende en toezichhoudende personeel vooraf over geplande onderhouds- of servicewerkzaamheden!
- Breng waarschuwingsborden op het transportsysteem aan!
- Documenteer de voorgeschreven onderhoudswerkzaamheden!
- Gebruik uitsluitend originele onderdelen die door de producent toegelaten zijn - vooral bij veiligheidsrelevante componenten!



Technische assistentie

Voor technische assistentie bij storingen die men niet zelf kan verhelpen, dient men contact op te nemen met de producent van de transportsystemen!

- Voer voor aanvang van de onderhouds- en servicewerkzaamheden aan de transporteur de volgende veiligheidsmaatregelen uit in de aangegeven volgorde!

1. Schakel de stroomtoevoer uit
2. Beveilig het systeem tegen ongewenste herinschakeling
3. Controleer de spanningsvrijheid
4. Aarden en kortsluiten
5. Dek naastgelegen onder spanning staande delen af of bakken deze af
6. Onderbreek de veiligheidscircuits (transporteur en voorafgaande en navolgende machines)

GEVAAR



Levensgevaar door elektrische schok

Nadat de stroomtoevoer onderbroken is, bestaat er nog steeds gevaar door elektrische restenergie in kabels en elektrische inrichtingen.



Scheid het transportsysteem bij storingen van de stroomtoevoer en beveilig het tegen een ongewenste herinschakeling door onbevoegden! Plaats waarschuwingsborden!



Verzekert u ervan dat de storingsopheffing aan elektrische uitrusting wordt uitgevoerd door bevoegd, gekwalificeerd personeel!

Neem contact op met de producent in geval van storingen die u niet zelf kunt opheffen!

WAARSCHUWING



Risico op letsel door restenergie

Tijdens de onderhoudswerkzaamheden kunnen zich gevaarlijke situaties van uiteenlopende aard voordoen.



Draag de veiligheidsuitrusting (helm, veiligheidsschoenen, handschoenen)!

Onderhouds-, service- en reparatiewerkzaamheden mogen uitsluitend door daarvoor opgeleid of geïnstrueerd vakbekwaam personeel worden verricht!

WAARSCHUWING



Risico op letsel bij werkzaamheden boven lichaamshoogte

Bij werkzaamheden op hoge gelegen punten van transportsystemen bestaat een risico op een val.



Gebruik veilige opstapjes, ladders, werkplatformen etc. Gebruik geen machinedelen als opstap.



Informatie

Onderhoud kan ook door bedienend personeel uitgevoerd worden wanneer dit daarvoor opgeleid is of instructies heeft ontvangen. Indien dit het geval is, moet schriftelijk vastgelegd worden welke ingrepen het bedienend personeel mag verrichten en voor welke werkzaamheden een deskundige onderhoudsmonteur opgeroepen moeten worden.

De hieronder beschreven onderhoudswerkzaamheden moeten principieel door vakkundig personeel worden verricht!

9.1 Reiniging van het transportsysteem

WAARSCHUWING



Risico op letsel door reinigingsmiddelen

Wanneer de reinigingsinstructies van de producent genegeerd worden, kan de omgang met reinigingsmiddelen letsels veroorzaken of schadelijk voor de gezondheid zijn.



Volg bij de reiniging alle toepasselijke milieuvorschriften op!



Bij de reiniging met vluchtige stoffen (bijv. spiritus) moet een adequate ventilatie gegarandeerd zijn!



Hanteer nooit met open vuur bij de machine of wanneer er gewerkt wordt met licht ontvlambare koudreinigers!

Draag een veiligheidsbril en beschermende handschoenen!

- Reinig de machine vooral in geval van sterke verontreinigingen vaker en grondiger!
- Verricht de reinigingswerkzaamheden alleen met geschikte hulpmiddelen!
- Wis het transportsysteem en vooral ook de band met een vochtige doek af om vuil te verwijderen!
- Verwijder na de reinigingswerkzaamheden alle hulpmiddelen!
- Controleer de werking van het gereinigde gedeelte!



Belangrijk

Let erop, dat vetten en andere milieuverontreinigende stoffen niet in de riolering terecht komen!



Afgewerkte olie en andere milieugevaarlijke stoffen moeten ingezameld en correct afgevoerd worden voor verdere verwerking!

9.2 Verpakking van machinedelen

- Volg de volgende aanwijzingen voor de herverpakking van machinedelen op, wanneer deze voor reparatie retourgestuurd moeten worden:
- Gebruik voor de verpakking van machinedelen evt. karton en ander verpakkingsmateriaal (stretchfolie), zodat deze tijdens het transport niet door externe invloeden beschadigd raken.
- Beveilig machinedelen tegen kantelen en instabiliteit tijdens het transport.

9.3 Onderhoudsaanwijzingen



Belangrijk

Voor de navolgende beschreven onderhoudswerkzaamheden dienen de voorbereidende werkzaamheden absoluut vooraf uitgevoerd en gewaarborgd te worden.

De onderhoudsintervallen zijn afhankelijk van de gebruiksomstandigheden en de omgevingsfactoren. De eigenaar / exploitant moet de intervallen aanpassen aan het gebruik en deze zo nodig completeren! In geval van twijfel dient men de producent te raadplegen.

Interval	Beschrijving van de onderhoudswerkzaamheden
dagelijks	Bandloop Verricht (meteen na de inschakeling) een visuele controle van de bandloop! De band moet volledig vrij lopen. Loopt de band niet gecentreerd over de aandrijfrol, dan moet deze overeenkomstig afgesteld worden. Controleer visueel de afslijting en slijtage van de band!
dagelijks	Externe schades Verricht een visuele inspectie en werkingscontrole op zichtbare externe gebreken en schades aan de componenten van het transportsysteem!
dagelijks	Elektrische bekabeling / bedrading Controleer de stabiliteit en de trekcontlaste bevestiging van de bekabeling - bedrading! Bevestig deze zo nodig opnieuw!
dagelijks	Stabiele stand Controleer de stabiele stand van het transportsysteem. Draai eventueel de bevestigingsmiddelen aan!
dagelijks	Lichte loop van bewegende delen Controleer de bewegende delen (transferrollen, omkeerwalsen) op lichte loop! Smeer deze zo nodig opnieuw!
dagelijks	Reiniging Reinig het transportsysteem van vuilpartikels, afzettingen en met olie vervuilde oppervlakken!
dagelijks	Vastzitten van toebehoren Controleer of de sensoren, fotocellen en stoppers goed vastzitten! Bevestig deze zo nodig opnieuw! Vervang defecte componenten zo snel mogelijk!
dagelijks	Reiniging toebehoren Reinig de initiatoren, sensoren, fotocellen etc. Gebruik geen bijtende reinigingsmiddelen!
dagelijks	Vastzitten van beschermende afdekkingen Controleer de afdekkingen op vastzitten en aanwezigheid!
wekelijks	Slijtage motoren Controleer de slijtage van de motor! Vervang evt. defecte lagers zo snel mogelijk! Reinig de koelribben!
maandelijks	Bandspanning Controleer de bandspanning en alle schroefbevestigingen! Controleer de lagers op geluidsontwikkeling en beschadigingen!

driemaandelijks	Elektrische bekabeling / bedrading Controleer de kabeldoorvoeren van de eindschakelaars, initiatoren, insteekverbindingen, klemmenkasten en kabels op breuk, slijtage, beschadiging en vervuiling! Vervang deze zo nodig!
driemaandelijks	Motor Verricht een visuele controle van de motor! Let op temperaturen, geluidsemisies en olievlies!
halfjaarlijks	Elektrische bekabeling / bedrading Verricht een visuele controle van de hoofdstroomtoevoer en van de kabelansluitingen van de schakelkasten! Vervang evt. defecte onderdelen zo snel mogelijk!
jaarlijks	Veiligheidscircuit Verricht een visuele controle en werkingscontrole van het veiligheidscircuit! Documenteer deze controles!
jaarlijks	Schakelkast / elektrische componenten Reinig de schakelkastbehuizing en de elektrische componenten! Controleer de elektrische documentatie op volledigheid!
jaarlijks	Aanwijzingsborden en waarschuwingsymbolen Controleer de aanwijzingsborden en waarschuwingsymbolen! Vervang deze zo nodig!
Eens per 4 jaar	Elektrische inrichtingen Laat minimaal eens per 4 jaar een expert de elektrische inrichtingen van het transportsysteem controleren!

WAARSCHUWING

Risico op lichamelijk letsel bij onverwachte opstart

Bij een onverwacht opstart bestaat gevaar door intrekken of gegrepen worden van lichaamsdelen en kleding (bijv. bij hernieuwde inbedrijfstelling na een storing of spanninguitval).

Tijdens werkzaamheden met ontgrendelde resp. gedomonteerde veiligheidsvoorzieningen dient men extra alert te zijn (bijv. bij vermoet de alertheid bijzonder groot zijn (bijv. bij voorbereiding, onderhoud, storingsopheffing)!

9.4 Afronden van de onderhoudswerkzaamheden

- Controleer of de aardverbindingen goed vastzitten!
- Verzeker u ervan dat alle noodzakelijke werkzaamheden volgens het onderhoudsplan uitgevoerd zijn!
- Monteer alle gedomonteerde identificatieplaten na het vervangen van kabels, leidingen en andere middelen opnieuw!
- Draai bij onderhouds- en servicewerkzaamheden losgemaakt schroefverbindingen altijd weer aan!
- Controleer of alle veiligheidsinrichtingen en afschermingen (veiligheidsafdekkingen) aanwezig zijn!
- Verwijder na afronding van de werkzaamheden de gereedschappen, schroeven, hulpmiddelen of andere voorwerpen uit de werkingszone van het transportsysteem!
- Sluit de schakelkast weer en draag de sleutel over aan de verantwoordelijke!
- Verricht na de onderhouds- en reparatiewerkzaamheden een werkingstest (testrun)!
- Draag het transportsysteem over aan het bedienend personeel!

10. Storingsopheffing



Veiligheidsaanwijzingen

Neem de veiligheidsaanwijzingen in hoofdstuk 3 "Veiligheidsaanwijzingen" in acht!

Bovendien dienen alle veiligheidsaanwijzingen en -symbolen op de transportsystemen en in de in de bijlage opgenomen producenten-documentatie in acht genomen te worden.

WAARSCHUWING



Risico op letsel door menselijke fouten of ontoereikende kwalificaties

Menselijke fouten bij optredende storingen kunnen gevaar opleveren.

Het opsporen en verhelpen van storingen mag alleen door deskundig personeel worden verricht dat daarvoor opgeleid is en met de machine vertrouwd is!

Bij steeds terugkerende storingen dient men per omgaande het deskundige onderhoudspersoneel te informeren!

GEVAAR



Levensgevaar door elektrische schok

Nadat de stroomtoevoer onderbroken is, bestaat er nog steeds gevaar door elektrische restenergie in kabels en elektrische inrichtingen.



Scheid het transportsysteem bij storingen van de stroomtoevoer en beveilig het tegen een ongewenste herinschakeling door onbevoegden! Plaats waarschuwborden!



Verzeker u ervan dat de storingsopheffing aan elektrische uitrusting wordt uitgevoerd door bevoegd, gekwalificeerd personeel!



Neem contact op met de producent in geval van storingen die u niet zelf kunt opheffen!

Bij de transportsystemen kunnen storingen optreden. Deze worden hierna in hoofdstuk „Vaak gestelde vragen (FAQ)“ vanaf pagina 67 met de relevante storingsopheffing beschreven.



Technische assistentie

Voor technische assistentie bij storingen die men niet zelf kan verhelpen, dient men contact op te nemen met de producent van de transportsystemen!

10.1 Afloop in geval van storingen

Bij storingen aan het transportsysteem:

1. Transportsysteem buiten gebruik stellen (hoofdschakelaar uitschakelen)
2. Transportsysteem beveiligen
3. Waarschuwborden aanbrengen aan het transportsysteem
4. Storingsopheffing door deskundig personeel
5. Hernieuwde inbedrijfstelling met testrun
6. Overdracht aan het bedienend personeel

WAARSCHUWING



Risico op letsel bij hernieuwde inbedrijfstelling na een storingsopheffing

De positie van bewegende delen staat niet vast. Er bestaat gevaar door plotselinge beweging van machinecomponenten en vrijkomende restenergie.

Controleer de veiligheidsinrichtingen! Neem het transportsysteem pas weer in bedrijf, wanneer de storing opgeheven is en een werkingstest uitgevoerd is!

10.2 Storingen opheffen

- Voer voor aanvang van de werkzaamheden aan de transporteur de volgende veiligheidsmaatregelen uit in de aangegeven volgorde!

1. Schakel de stroomtoevoer uit
2. Beveilig het systeem tegen ongewenste herinschakeling
3. Controleer de spanningsvrijheid
4. Aarden en kortsluiten
5. Dek naastgelegen onder spanning staande delen af of bakendeze af
6. Onderbreek de veiligheidscircuits (transporteur en voorafgaande en navolgende machines)
7. Storing opheffen

10.3 Vaak gestelde vragen (FAQ)

Riem loopt

Controleer de mogelijke reden zoals hierna beschreven.

1. Transportsysteem op verbuiging of verdraaiing van het aluminium profiel of de behuizing controleren.
2. Controleer de bandspanning (eventuele losse band).
3. Controleer de riemschijf of de span- en geleiderol op vreemde materialen.

Mogelijkerwijze maakt de band in het begin meanderende bewegingen die na een bepaalde bedrijfstijd van de band ophoren.

Band loopt weg naar een zijde

Controleer de mogelijke reden zoals hierna beschreven.

1. Treedt mogelijk op basis van een verbogen of getordeerd aluminium profiel resp. behuizing op.
2. De band loopt misschien weg naar een zijde, wanneer de lading ongelijkmatige verdeelt is.

Bandbeweging wordt langzamer

Controleer de mogelijke reden zoals hierna beschreven.

1. Controleer op eventueel aanwezig stof en vuil in de aandrijvingszone (riemschijf/span- en geleidingsrol).
2. De riem is mogelijkerwijze versleten. Vervang de band!

Er treden trillingen en geluidsemisies op

Controleer de mogelijke reden zoals hierna beschreven.

1. Mogelijkerwijze zit de synchroonriem te los of te vast.
2. De riem is mogelijkerwijze versleten. Wanneer de achterzijde versleten is, moet de band/riem vervangen worden.
3. De band/riem is eventueel beschadigd of er bevinden zich vreemde voorwerpen op de riemschijf of de span- en geleidingsrollen.

De transporteur functioneert niet

Controleer de mogelijke reden zoals hierna beschreven.

1. Controleer of de netvoeding ingeschakeld is (stekker, bedieningspaneel).
2. Mogelijkerwijze gaat het om een overbelasting. Let erop dat de last niet hoger is dan de transportcapaciteit.

EG-Conformiteitsverklaring

Wij, de producent,

MISUMI Corporation
Iidabashi First Bldg., 5-1 Koraku 2-chome, Bunkyo-ku
Tokyo 112-8583, Japan

en onze geautoriseerde vertegenwoordiger in Europa

de heer Koichi Tsunematsu
Directeur

MISUMI Europa GmbH
Franklinstraße 61-63
D-60486 Frankfurt am Main

Duitsland

verklaren onder eigen verantwoordelijkheid dat de producten

SVKAE, SVKBE, SVKNE, SVKRE, CVGAE, CVGCE, CVGNE, CVGRE, CVGBE, CVGDE, CVGPE, CVGWE, CVSEE, CVSFE, CVSXE, CVSXE, CVSFAE, CVSFBE, CVSFCE, CVSFDE, CVSJAE, CVSSAE, CVLPAE, CVMAE, CVMBE, CVSTCE, CVSTRE, CVGTAE, CVGTBE, CVGTNE, CVGTPE, CVSPA, CVSSAE, CVDSAE, CVDSBE, CVSPCE, CVSAE, CVSBE, CVSNE, CVSPE, CVSCE, CVSDE, CVSRE, CVSWE, CVSTAE, CVSTBE, CVSTNE, CVSTPE, GVHAE, GVFAE, GVHNE, GVFNE, GVTSAE, GVTSNE, GVTWAE, GVTWASE, GVTWNUE, GVTWNSE

waarop deze verklaring betrekking heeft, voldoen aan de onderstaande normen en richtlijnen!

- **EN620:2002 +A1:2010**
- **machinerichtlijn 2006/42/EG (Laagspanningsrichtlijn 2014/35/EU incl.)**
- **EMC-richtlijn 2014/30/EU**

De betreffende producten worden onder toepassing van daarop afgestemde kwaliteitscontroles geproduceerd en getest.

Gevolmachtigde voor het samenstellen van de technische documentatie:

NAKAJIMA NOBUHIRO



Februari 2022

NAKAJIMA NOBUHIRO
Directeur
Hoofd van de marketingafdeling, IM G
Ondernemingseenheid IM

EG-inbouwverklaring

Wij, de producent,

MISUMI Corporation
Iidabashi First Bldg., 5-1 Koraku 2-chome, Bunkyo-ku
Tokyo 112-8583, Japan

en onze geautoriseerde vertegenwoordiger in Europa

de heer Koichi Tsunematsu
Directeur

MISUMI Europa GmbH
Franklinstraße 61-63
D-60486 Frankfurt am Main

Duitsland

verklaren onder eigen verantwoordelijkheid dat de producten (onvolledige transportsystemen, m.a.w. zonder aandrijving)

SVKAE, SVKBE, SVKNE, SVKRE, CVGAE, CVGCE, CVGNE, CVGRE, CVGBE, CVGDE, CVGPE, CVGWE, CVSEE, CVSFE, CVSXE, CVSYE, CVSF AE, CVSFBE, CVSFCE, CVSFDE, CVSJAE, CVSM AE, CVLP AE, CVMAE, CVMBE, CVSTCE, CVSTRE, CVGTAE, CVGTBE, CVGTNE, CVGTPE, CVSPA E, CVSSAE, CVDSAE, CVDSBE, CVSPCE, CVSAE, CVSBE, CVSNE, CVSPE, CVSCE, CVSDE, CVSRE, CVSWE, CVSTAE, CVSTBE, CVSTNE, CVSTPE, GVHAE, GVFAE, GVHNE, GVFNE, GVTSAE, GVTSNE, GVTWAE, GVTWASE, GVTWNUE, GVTWNSE

waarop deze verklaring betrekking heeft, voldoen aan de onderstaande normen en richtlijnen!

- **EN620:2002 +A1:2010 (uitzondering gemaakt voor de vereiste voor de aandrijving)**
- **Machinerichtlijn 2006/42/EG (uitzondering gemaakt voor de vereiste voor de aandrijving)**

De inbedrijfstelling van het product is verboden tot vastgesteld werd dat de machine alle fundamentele vereisten van de richtlijn 2006/42/EG vervult.

De betreffende producten worden onder toepassing van daarop afgestemde kwaliteitscontroles geproduceerd en getest.

Gevolmachtigde voor het samenstellen van de technische documentatie:

NAKAJIMA NOBUHIRO



Februari 2022

NAKAJIMA NOBUHIRO
Directeur
Hoofd van de marketingafdeling, IM G
Ondernemingseenheid IM