

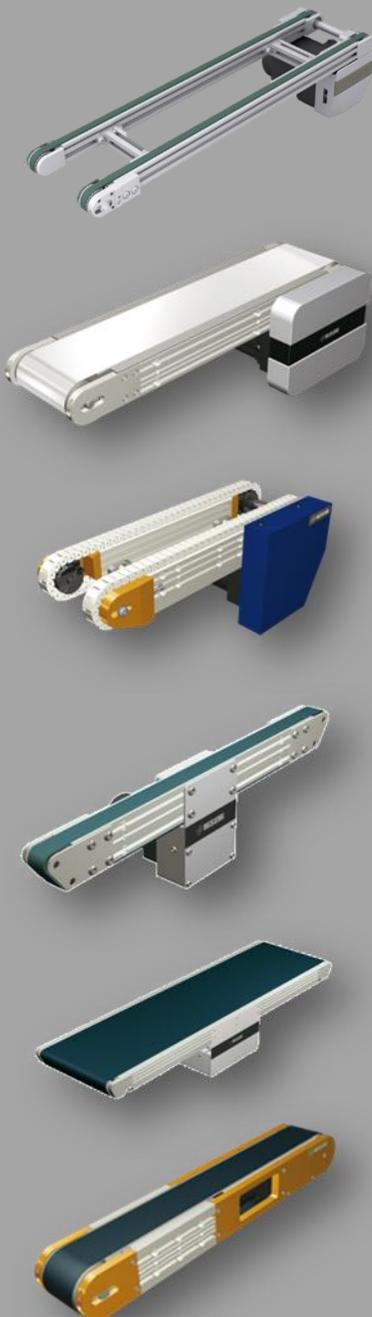

Handbok Transporter



Läs igenom handboken noggrant före utrustningen tas i drift första gången!

Beakta säkerhetsanvisningarna!

Spara för framtida behov! Reservation för att dokumentationen kan ändras utan föregående meddelande!

Detta är en översättning av handboken i original.
MISUMI Europa GmbH
SVENSKA – Februari 2022



Denna handbok har utformats i enlighet med EG:s Maskindirektiv [98/37/EG], avsnittet om teknisk dokumentation av maskiner.

Föreliggande bruksanvisning uppfyller riktlinje 2006/42/EG från Europeiska Parlamentet och rådet för anpassning av rätts- och förvaltningsföreskrifterna i medlemsstaterna för maskiner" (Maskinriktlinje), bilaga I, punkt 1.7.4. för fullständiga maskiner och bilaga VI för ofullständiga maskiner.

EG-konformitetsförklaring resp EG-monteringsförklaring finns i bilagan till denna bruksanvisning.

Handboken är avsedd för driftansvarig, som auktoriserar personal som ansvarar för uppställning, anslutning, användning och underhåll av maskinen.

Driftansvarig måste försäkra sig om att all information i handboken och medföljande dokument blir läst och förstådd. Handboken måste förvaras på en lättåtkomlig plats som personalen känner till, och måste användas även vid minsta oklarhet.

Förbehåll

Tillverkaren påtar inget ansvar för skador på personer, djur, material eller för maskinskador som uppstått på grund av osakkunnigt handhavande, genom underlåtenhet att beakta eller otillräckligt beaktande av säkerhetsföreskrifterna i handboken, eller genom förändringar på maskinen eller användning av olämpliga reservdelar.

Upphovsrätten för handboken innehas endast av



eller av dess legala efterträdare.

Föreliggande handbok får endast kopieras eller spridas till tredje part efter skriftligt medgivande. Detta gäller även när endast delar av handboken kopieras eller sprids. Samma villkor gäller för återgivning av handboken i digital form.

Reviderad: Februari 2022

Symboler och signalord

Följande symboler och signalord används i föreliggande dokumentation. Kombinationen av symboler och signalord klassificerar respektive säkerhetshänvisning. Symbolen kan variera allt efter farans typ.

	Symbol	Signalord	Förklaring
Dödsfall		Fara	Detta signalord måste användas om dödsfall eller irreversibla hälsoeffekter kan inträffa om varningen inte beaktas.
Personskador Materialsador		Varning	Detta signalord varnar för personskador och materialsador, inklusive skade-, olycksfalls- och hälsorisker.
		Var försiktig	Detta signalord anger risk för materialsador. Det finns dessutom en liten risk för personskador.
Inga skador		Obs!	Detta signalord får endast användas om inga hälsovådliga skador kan inträffa. Det varnar för funktionsfel och visas utan symbol eftersom farans grad är låg.
		Viktigt	Detta signalord hänvisar till tips om maskinens handhavande och hänvisningar till andra ställen i handboken. Det används om risk för person- eller materialsador inte föreligger och är därför inte kombinerat med någon symbol.

Målgrupp

Handboken riktar sig till personal med följande kompetens:

Arbetsområde	Kompetens
Transport	Fackpersonal
Montering/ Installation/ Demontering/Idrifttagning	Fackpersonal
Drift/Urdrifttagning	Instruerad personal
Reparationer	Fackpersonal
Skötsel och underhåll	Fackpersonal
Felsökning	Fackpersonal

Definition enligt DIN EN 60204-1:

Instruerad personal:

En person som av en specialist har instruerats och vid behov tränats i de uppgifter som skall utföras, och informerats om möjliga faror vid osakkunnigt handhavande och om nödvändiga skyddsanordningar och skyddsåtgärder.

Fackpersonal:

En person, som på grund av sin fackutbildning, kunskap eller erfarenhet samt kännedom om gällande normer, kan bedöma de arbeten som ska utföras och som är medveten om möjliga faror.

Arkivering

- Som del av den tekniska dokumentationen arkiveras handboken hos tillverkaren i minst 10 år.
- Handboken måste förvaras så att den alltid är tillgänglig.

Föreliggande bruksanvisning gäller för transportsystemen som beskrivs i kapitel 1 från sida 2 i betecknade konfigurationsmöjligheter.

Som regel levereras MISUMI Europa GmbH-transportsystem monteringsfärdiga med CE-märkning och EG-konformitetsförklaring. Vid individuella kundkrav levererar MISUMI Europa GmbH också transportsystem utan drivanordning och/eller utan transportremmar!

I bilagan, kapitel 11, i denna bruksanvisning finns på grund av denna anledning en EG-konformitetsförklaring för fullständiga maskiner, men även en EG-monteringsförklaring för ofullständiga maskiner.

Giltighetsområde för EG-konformitetsförklaring

EG-konformitetsförklaring gäller för kompletta transportsystem (med drivanordning och remmar) samt för transportsystem utan remmar med hänsynstagande till kraven i kapitlen 4.4 och 8.2. Transportsystemen har CE-märkning.

Giltighetsområde för EG-monteringsförklaring

EG-monteringsförklaring gäller för transportsystem utan drivanordning. Transportsystemen har ingen CE-märkning.

1.	Identifiering.....	2	4.3.25	CVSXE	24
1.1	MISUMI-artikelnummer-system	2	4.3.26	CVSYE	24
1.2	Ändamålsenlig användning	3	4.3.27	CVSFAE	25
1.3	Felaktig användning	3	4.3.28	CVSFBE	25
			4.3.29	CVSFCE	26
			4.3.30	CVSFDE	26
2.	Allmänna anvisningar.....	4	4.3.31	CVSJAE	27
2.1	Garanti och ansvar	4	4.3.32	CVSMAE	27
2.2	Handbokens syfte	4	4.3.33	CVLPAE	28
2.3	Symboler	4	4.3.34	CVMAE	28
2.3.1	Påbudsymboler	4	4.3.35	CVMBE	29
2.3.2	Varningssymboler	4	4.3.36	CVSTCE	29
2.3.3	Förbudssymboler	4	4.3.37	CVSTRE	30
2.3.4	Farosymboler	4	4.3.38	CVGTAE	30
			4.3.39	CVGTBE	31
			4.3.40	CVGTNE	31
			4.3.41	CVGTPE	32
3.	Säkerhets hänvisningar	5	4.3.42	CVSPA E	32
3.1	Giltighetsområde	5	4.3.43	CVSSAE	33
3.1.1	Ansvarighet	5	4.3.44	CVDSAE	33
3.1.2	Ägarens ansvar	5	4.3.45	CVDSBE	34
3.1.3	Operatörernas ansvar	6	4.3.46	CVSPCE	34
3.2	Faror/Övriga faror	6	4.4	Bandöversikt	35
3.2.1	Faror pga emissioner	7	4.4.1	Tekniska data – band	35
3.2.2	Faror pga mekanisk energi	7	4.4.2	Utbyte av remmar/plastremmar	38
3.3	Nödsituationer	8	4.5	Komponenter elutrustning/styrsystem	41
			4.5.1	Drivmotor	41
			4.5.2	Elektriskt varvtalsreglerare	41
4.	Konstruktion och funktion	9	4.6	Skyddspaneler	42
4.1	Tekniska data	9	4.7	Ofta förekommande frågor (FAQ)	42
4.2	Översikt över transportörer	9	5.	Transport, montering och anslutning	43
4.2.1	Monteringsvarianter drivmotor	9	5.1	Transport	43
4.2.2	Remtransportör	9	5.2	Montering	43
4.2.3	Kedjeremstransportör	10	5.2.1	Uppackning och uppställning	43
4.2.4	Kuggremstransportör	10	5.2.2	Riktning av transportören	44
4.3	Transportsystem-konfigurationer	10	5.3	Driftförutsättningar	44
4.3.1	SVKAE	12	5.4	Anslutning	44
4.3.2	SVKBE	12	5.4.1	Maskinens anslutningar	45
4.3.3	SVKNE	13	5.5	Kopplings scheman	47
4.3.4	SVKRE	13	5.5.1	Motortillverkare A (motor från Panasonic)	47
4.3.5	GVHAE	14	5.5.2	Motortillverkare B (motor från Oriental)	48
4.3.6	GVFAE	14	5.6	Anslutning extern drivanordning	49
4.3.7	GVHNE	15	5.6.1	Maximalt tillåtet vridmoment	49
4.3.8	GVFNE	15	5.6.2	Maximalt tillåten transporthastighet	49
4.3.9	GVTSAE	16	5.6.3	Mått drivmotor	49
4.3.10	GVTSNE	16	5.6.4	Drivmotor-adapterplatta	51
4.3.11	GVTWAUE	17	6.	Användning.....	52
4.3.12	GVTWASE	17	6.1	Idrifttagning	52
4.3.13	GVTWNUE	18	6.2	Funktionskontroll för drift	52
4.3.14	GVTWNSE	18	6.3	Start av transportören	52
4.3.15	CVGAE	19	7.	Urdrifttagning	53
4.3.16	CVGCE	19	7.1	Avstängning av transportören	53
4.3.17	CVGNE	20			
4.3.18	CVGRE	20			
4.3.19	CVGBE	21			
4.3.20	CVGDE	21			
4.3.21	CVGPE	22			
4.3.22	CVGWE	22			
4.3.23	CVSEE	23			
4.3.24	CVSFE	23			

7.2	Avställning av maskinen	53
7.3	Förvaring av maskinen	53
7.4	Skrotning av maskinen	54
8.	Reparationer och Tillbehör	55
8.1	Byte av drivmotor	55
8.2	Bandbyte	55
8.2.1	Bandbyte - sidomonterad motor	56
8.2.2	Bandbyte - mittmonterad motor	57
8.2.3	Bandbyte - inbyggd motor	58
8.3	Slirkorrigerig	58
8.3.1	Slirkorrigerig - transportör med sidomonterad motor	58
8.3.2	Slirkorrigerig - transportör med mittmonterad motor	59
8.3.3	Slirkorrigerig – Inbyggd motor	59
8.4	Spänna remmar	59
8.5	Idrifttagning efter korrigerig	59
8.6	Tillbehör	60
8.6.1	Benstöd	60
8.6.2	Monteringsfästen	60
8.6.3	Styrskenor i metall	60
8.6.4	Styrskenor i plast	60
8.6.5	Hållare till styrskenor	60
8.6.6	Brytrullar	61
8.6.7	Plastskydd	61

8.7	Reservdelar	61
8.8	Beställning	61
9.	Underhåll.....	62
9.1	Rengöring av transportören	63
9.2	Förpackning av maskindelar	63
9.3	Underhållsanvisningar	63
9.4	Vid underhållsarbetets slut	64
10.	Felsökning	65
10.1	Förlopp vid driftfel	65
10.2	Åtgärda fel	65
10.3	Ofta förekommande frågor (FAQ)	66
	EG-försäkran om överensstämmelse	67
	EG-monteringsförklaring.....	68

1. Identifiering

Beteckning	Transportörer* <ul style="list-style-type: none"> ■ Transportsystem (komplett) ■ Transportsystem utan drivanordning ■ Transportsystem utan remmar ■ Transportsystem utan drivanordning/remmar
Tillverkningsår	2022
Livslängd	<ul style="list-style-type: none"> ■ 10 000 tim: Typiskt 5 år (8 h/dag, 5 dagar/vecka vid konstant last) under normala driftsförhållanden ■ Förhöjd last, nedsmutsning, slitage eller hetta kan sänka detta värde!

Tillverkare	MISUMI Europa GmbH Franklinstraße 61–63 D-60486 Frankfurt am Main Tyskland
E-post:	Mail.tech@misumi-europe.com
Internet	www.misumi-europe.com

* Den fullständiga bruksanvisningen gäller samtidigt för olika transportsystem-konfigurationer! För skillnader i giltighetsområde hänvisas i förekommande fall till början av respektive kapitel!

1.1 MISUMI-artikelnummer-system

MISUMI-artikelnummer innehåller i kodad form grundläggande tekniska mått och karakteristiska värden för transportsystemet.

XXXX-100-1000-25-TA230-IM-25-H-C

XXXX	Typbeteckning på transportören
100	Bredd i mm
1000	Längd i mm
25	Motoreffekt i Watt
TA230	Kod för driftspänning, V
IM/SCM	Kod för utväxlingsförhållanden
25	Kod för remspecifikation
H	Kod för motortillverkare
C	Kod för regleringsvarianter

Vid motsvarande konfiguration på transportsystemet skiljer sig även artikelnummer åt. Härfter beskrivs kod-logiken exempelvis.

Transportsystem (komplett)

SVKAE-100-500-25-TA230-SCM-12.5-H-B

SVKAE	Typbeteckning på transportören
100	Bredd i mm
500	Längd i mm
25	Motoreffekt i Watt
TA230 (230V/50 Hz)	Driftspänning i V
SCM	Regleringsvariant
(Regleringsmotor)	
12,5	Utväxlingsförhållande i växellåda
H	Remspecifikation
B (Oriental motor)	Motortillverkare

Transportsystem utan drivanordning

SVKAE-100-500-25-[NV]-[NM]-[NH]-H-[R]*

SVKAE	Typbeteckning på transportören
100	Bredd i mm
500	Längd i mm
25	Motoreffekt i Watt
-	Driftspänning i V
-	Regleringsvariant
-	Utväxlingsförhållande i växellåda
H	Remspecifikation
-	Motortillverkare

* utan motor, utan brytarhuvud, utan passfjäder

Transportsystem utan remmar

SVKAE-100-500-25-TA230-SCM-12.5-[J]-B

SVKAE	Typbeteckning på transportören
100	Bredd i mm
500	Längd i mm
25	Motoreffekt i Watt
TA230 (230V/50 Hz)	Driftspänning i V
SCM	Regleringsvariant
(Regleringsmotor)	
12,5	Utväxlingsförhållande i växellåda
-	Remspecifikation
B (Oriental motor)	Motortillverkare

Transportsystem utan drivanordning/remmar

SVKAE-100-500-25-[NV]-[NM]-[NH]-[J]-[R]

SVKAE	Typbeteckning på transportören
100	Bredd i mm
500	Längd i mm
25	Motoreffekt i Watt
-	Driftspänning i V
-	Regleringsvariant
-	Utväxlingsförhållande i växellåda
-	Remspecifikation
-	Motortillverkare

1.2 Ändamålsenlig användning

Dessa transportörer är uteslutande avsedda för linjär transport i definierad riktning av fast gods som passar till det aktuella bandets dragstyrka och materialegenskaper. Godset placeras på transportören och transporteras längs hela bandets längd.

Vid transportsystem som levereras utan transportremmar, hör det till bestämmelseenlig användning, att dessa aldrig får sättas igång utan förbyggda transportremmar. Den insatta remmen är antingen en original-MISUMI-Tillbehörssdel eller en transportrem, vars tekniska kännetecken (för detta se kapitel 4.4 från sida 35) motsvarar en original-MISUMI-transportrem.

Vid transportsystem, som levereras utan drivmotor, hör det till bestämmelseenlig användning, att drivmotorer som ställs till förfogande av operatören, skall uppfylla de tekniska kraven i kapitel 4.5.1, från sida 41.

Transportörerna är uteslutande avsedda för användning i utrymmen utan explosionsfarlig atmosfär.

En annan eller vidare användning av maskinen betraktas som icke ändamålsenlig och därmed sakvidrig. I sådana fall kan säkerheten påverkas. För skador som uppstått på grund av sådan användning påtar sig tillverkaren Misumi Europa GmbH inget ansvar.

Avsedd användning omfattar även:

- att alla hänvisningar i handboken följs,
- att samtliga säkerhetskänvisningar följs,
- att inspektions- och underhållsarbeten utförs.

1.3 Felaktig användning

Felaktig användning som kan innebära faror för användaren, tredje part eller för maskinen i alla driftsätt är:

- en användning av transportören och dess elektriska utrustning som inte överensstämmer med angiven ändamålsenlig användning (1.2),
- transport av otillåtet gods, t.ex. sand, grus och alla andra typer av granulat och/eller av verktygshållare, vars form och mått avviker från de former och mått som transportörerna har konstruerats för,
- transport av personer eller djur på banden,
- körning av transportörerna baklänges,
- drift av maskinen som går utöver de i kapitlet "Driftföresättningar" på sid. 44 angivna fysiska gränserna,
- modifieringar av programvaran i styrsystemet utan föregående överenskommelse med Misumi Europa GmbH,
- ändringar på transportörerna samt till- eller ombyggnad utan föregående överenskommelse med Misumi Europa GmbH,
- användning av maskinen som strider mot anvisningarna i handboken rörande säkerhet, installation, drift, underhåll och reparation, förberedning och fel,

- förbikoppling eller frånkoppling av olika säkerhets och skyddsanordningar på transportören,
- användning av transportörer när uppenbara fel uppstått,
- reparations-, rengörings- och underhållsarbeten utan att maskinen har kopplats från.

VARNING



Fara pga av felaktig användning

Fara kan föreligga för driftstörningar och personskador om maskinen används på ett osakkunnigt sätt.

Maskinen får endast användas för sitt avsedda ändamål.

VARNING



Fara på grund av otillåtna modifieringar

Fara kan föreligga vid egenmäktiga förändringar på maskinen, eller vid användning av reservdelar från andra tillverkare.

Endast originalreservdelar och slitdelar från tillverkaren får användas.

Inga förändringar, på- eller ombyggnad av maskinen får utföras utan överenskommelse med Misumi Europa GmbH. Detta gäller även för svetsning på bärande komponenter.

2. Allmänna anvisningar

2.1 Garanti och ansvar

I princip gäller "Allmänna försäljnings- och leveransvillkor" från Misumi Europa GmbH. Dessa står ägaren till förfogande senast vid kontraktets undertecknande.

Garanti och ansvarsanspråk för person- eller materialskador kan inte göras gällande om de uppstått på grund av en eller flera av följande orsaker:

- felaktig användning av transportörer,
- icke fackmässig montering, idrifttagning, användning och icke fackmässigt underhåll av transportörer,
- drift av transportör med defekta säkerhetsanordningar,
- underlåtenhet att följa hänvisningarna i handboken,
- egenmäktiga konstruktionsförändringar av transportör,
- bristfälliga åtgärder för underhåll, reparation eller skötsel av maskinen,
- katastrofer genom inverkan från främmande föremål eller force majeure.

2.2 Handbokens syfte

Handbokens syfte är att ge vägledning och den innehåller alla nödvändiga hänvisningar som måste beaktas för allmän säkerhet, för maskinens transport, installation, drift, underhåll och reparationer.

Handboken inkl. samtliga säkerhetshänvisningar, liksom alla tillkommande dokument för komponenter från andra tillverkare måste:

- läsas, följas och förstås av alla personer som arbetar med maskinen (i synnerhet säkerhetshänvisningarna),
- finnas lätt tillgänglig för all personal,
- konsulteras vid minsta oklarhet om säkerhet.

2.3 Symboler

FARA

Fara på grund av att säkerhetssymbolerna inte följs

Fara kan föreligga om de varningar som finns på maskinen och i handboken inte respekteras.

Beakta varningar och varningssymboler!

Följande speciella säkerhetssymboler enligt DIN 4844-2 används för att markera aktuella textavsnitt i handboken, och uppmanar till särskild aktsamhet allt efter kombinationen av signalord och symbol:

Allmänna anvisningar

2

2.3.1 Påbudssymboler

	Skyddsskläder måste användas		Koppla från strömmen
	Skyddshjälm måste användas		Skyddshandskar måste användas
	Säkerhetsskor måste användas		Bär skyddsglasögon måste användas
	Lås med hänglås!		Frikoppla innan arbete påbörjas
	Beakta tilläggsinformation		Beakta dokumentationen!

2.3.2 Varningssymboler

	Heta ytor		Farlig elektrisk spänning
	Fallrisk		Klämrisk
	Snubbelrisk		Handskador
	Halkrisk		Automatisk start
	Explosionsfarlig atmosfär		Hängande last
	Skadliga eller irriterande ämnen		Brandfarliga ämnen
	Indragningsfara		Farozon
	Hälssofarliga emissioner		Tippande last

2.3.3 Förbudssymboler

	Obehöriga äga ej tillträde		Förbud mot rökning, eld och öppen låga
	Förbud mot lagring eller uppställning		Tillträde förbjudet
	Förbud mot släckning med vatten		Gå ej under hängande last

2.3.4 Farosymboler

	Miljöfarlig
--	-------------

3. Säkerhetshänvisningar

3.1 Giltighetsområde

FARA



Fara på grund av att säkerhetssymbolerna inte följs

Fara kan föreligga om handboken och alla säkerhetshänvisningarna i den inte följs.

Läs igenom handboken noggrant före utrustningen tas i drift första gången. Nödvändiga säkerhetsvillkor måste uppfyllas före första idrittagningen.

Allmänna säkerhetshänvisningar och även de speciella säkerhetshänvisningarna som förekommer i övriga kapitel måste beaktas.

Beakta säkerhetsanvisningarna på maskinen.

Maskinen har konstruerats enligt aktuell teknisk standard och allmänt erkända säkerhetstekniska regler. För att vid maskinens användning kunna utesluta faror för användarens liv och hälsa, för tredje part samt för maskinen, får maskinen endast användas för avsett ändamål och i ett säkerhetstekniskt oklanderligt tillstånd.

För person- eller materialsador, som uppstått på grund av att anvisningarna i handboken inte har följts, ansvarar maskinägaren eller person som företräder denne. Fel som kan inverka på säkerheten måste åtgärdas omedelbart.

Alla säkerhetshänvisningar och varningar på maskinen måste beaktas och alltid vara tydliga och läsbara.

3.1.1 Ansvarighet

FARA



Fara pga vårdslöst umgänge med maskinen

Trots ett stort antal skydds- och säkerhetsanordningar kan fara föreligga om maskinen handhas på ett vårdslöst sätt.

Iaktta alltid yttersta noggrannhet och aktsamhet vid arbete på eller med maskinen. Om säkerhetshänvisningarna inte följs leder det till att anspråk på skadeersättning inte kan göras gällande.

Följande omständigheter kan öka riskerna under arbete vid maskinen:

- om viktiga maskinfunktioner bortfaller,
- om föreskrivna procedurer för underhåll och skötsel inte följs,
- fara för personer pga elektrisk eller mekanisk inverkan.

3.1.2 Ägarens ansvar

Maskinens säkerhetsrelaterade tillstånd och användning är förutsättningen för drift av maskinen utan faror. Av denna anledning har maskinens ägare försäkra sig om att följande förhållningsregler följs:

- Försäkra dig om att maskinen endast används av instruerad och auktoriserad personal! Beakta lagstadgad minimiålder för arbete vid maskin.
- Förbjud arbetsmetoder som är farliga eller inverkar på säkerheten! Kontrollera personalens handhavande av maskinen!
- Personer under utbildning eller träning (även inom ramen för allmän utbildning) får endast arbeta vid maskinen under uppsikt av erfaren personal!
- Låt personalen bekräfta att de tagit del av handboken genom en underskrift.
- Försäkra dig om att det alltid finns ett komplett exemplar av handboken till hands vid maskinen!
- Kontrollera regelbundet att handboken är komplett och i läsbart skick!
- Se till att lämplig skyddsutrustning (handskar, skyddsglasögon) används vid arbeten där risken för skador är stor!
- Bestäm exakt vem som är ansvarig för respektive arbete (drift, underhåll).
- Säg till drift- och underhållspersonalen att omedelbart anmäla bristande säkerhetsförhållanden till arbetsledaren!

FARA



Livsfara som uppstår personers felaktiga beteende vid maskinen och arbete utfört av person med otillräckliga kvalifikationer.



Fara kan uppstå genom felaktigt handhavande pga otillräckliga kvalifikationer eller i allmänhet pga personers felaktiga beteende.

Ägaren måste reglera arbete vid maskinen med driftanvisningar!

Underhållsarbeten, rengöring och felsökning får endast utföras av fackpersonal.

Arbeten på strömförsörjningen får endast utföras av elektriker.

Personal som arbetar vid maskinen ska regelbundet delta i utbildning och uppmärksammas på de inbyggda säkerhetsanordningarna.

VARNING

Skaderisk på grund av remmar som fattas

Det finns risk för skada, när transportremmarna inte är pålagda vid påslaget transportsystem där rörliga komponenter kan nås.

Under remutbyte eller vid inte pålagda remmar måste transportsystemet vara säkert frånskilt från strömförsörjningen.

Slå aldrig på transportsystemet utan remmar, då detta samtidigt utgör en delande skyddsinträngning!

3.1.3 Operatörernas ansvar

Operatörerna är skyldig att genom sitt personliga beteende förhindra arbetsolyckor och deras följder.

VARNING

Fara kan föreligga för personer och risk för störningar i driften pga personal med otillräckliga kvalifikationer.

Anläggningen får endast användas av utbildad personal. Nya operatörer måste utbildas av erfarna operatörer bland personalen. Fastlägg noga ansvarsområden, behörighet och ägarens övervakning av personalen.

Personal för ovanstående kompetensområden måste förete motsvarande kvalifikation för dessa arbeten (utbildning, undervisning). Detta kan vid behov anordnas av tillverkaren på uppdrag av ägaren. Vid icke-beaktande kan inga garantianspråk göras gällande.

VARNING

Fara pga maskinens bristfälliga skick

Fara kan föreligga vid maskinen pga fel eller felfunktioner, bl. a. i säkerhetsanordningarna.

En gång per skift ska säkerhetsanordningar, strömförsörjningsledningar och maskinens skick som helhet kontrolleras.

Koppla inte på maskinen och säkra den mot oavsiktlig tillkoppling.

3.2 Faror/Övriga faror

Frigjord energi kan ger försäkra fara vid transportör när fel föreligger i utrustningen och även under normal drift.

I kablar och anordningar för drivanordning finns det energi kvar även när maskinen stängts av.

OBS

Trots att alla vidtagna åtgärder kan restriker inte helt uteslutas.

Kvarstående risker reduceras genom att man beaktar säkerhetsanvisningarna och ändamålsenlig användning liksom handboken och driftsanvisningarna i sin helhet.

För en bra arbetsmiljö måste ägaren ta fram lämpliga driftsanvisningar.

Riskälla	Exempel
Elström	Elektroniska komponenter och oskyddade strömförande maskindelar
Mekanisk energi	Drivrullar, band och kedjor
Termisk energi	Heta ytor på motorer
Kvardröjande energi	Mekanisk och elektrisk restenergi efter fränkoppling av maskinen
Emissioner	Buller

FARA

Livsfara genom elektrisk stöt som orsakas av defekta elkomponenter, beröring av strömförande delar, personers felaktiga beteende och otillräcklig utbildning.

Fara kan föreligga pga kvardröjande elström och annan restenergi. Efter att maskinen fränkopplats kvarstår det elektrisk restenergi i ledningar, anordningar och utrustning under ca 5 minuter.

I elskåp och anslutningar för elektriska komponenter kan det finnas oskyddade spänningsförande delar.

Innan arbeten på maskinen påbörjas måste man koppla bort strömmen och på olika sätt säkra så att den inte oavsiktligt kan slås på igen.

Arbeten på strömförsörjning och oskyddade strömförande maskindelar får endast utföras av elektriker.

Missförhållanden som helt oskyddade kontakter, felaktig anslutning av jordledare etc kan leda till elstötar och kan orsaka såväl svåra skador som dödsfall.

VARNING

Fara för brännskador pga heta ytor

Fara för brännskador föreligger vid beröring av kåpan till motorn under drift och även efter avstängningen kvarstår faran för brännskador.



Respektera säkerhetsavståndet och bär lämpliga skyddskläder.

3.2.1 Faror pga emissioner

Buller från transportör uppgår maximalt till < 70 dB(A). Beroende på lokala förhållanden kan högre eller lägre bullervärden uppstå.

Vid transport av gods eller p.g.a. bandets egenskaper kan högre buller förekomma. Ägaren måste övervaka maskinens ljudnivå och vid behov måste lämpliga skyddsåtgärdervidtas. För sådana omständigheter kan skyddsanordningar mot buller beställas av tillverkaren.

VARNING

Fara för skador pga buller

Hörselskador kan inträffa på grund av konstanta buller som utgår från maskinen.



Skydda dig mot hörselskador genom att bära hörselskydd.

Transportören avger inga andra emissioner.

3.2.2 Faror pga mekanisk energi
VARNING

Klämrisik och handskador

Fara för skada uppstår om man sträcker sig in mellan maskindelar i rörelser som transportkedja och transportband och fasta komponenter.



Under drift är det strängt förbjudet att sträcka sig in eller ta sig in i maskinens arbetsområde. Var medveten om riskerna för klämskador vid rengöring, reparation, underhåll och felsökning.

Arbeten på maskinen får endast utföras av utbildad personal och medan maskinen är avstängd!

Se till att bära personlig skyddsutrustning!

VARNING

Fara för att fastna i delar av transportören - utskjutande transportgods, verktygsbärare som befinner sig i rörelse, kedjor och band.

Fara föreligger för klämning av kroppsdelar under alla faser av maskinens liv när lemmar, hår, kläder, eller verktyg fastnar eller dras in i maskinen. Särskilt föreligger denna fara vid komponenterna för kraftöverföring och vid vändställen på transportören.



Placera gods på verktygsbärare på ett sådant sätt att det inte vid något tillfälle kan utgöra fara för personalen.



Låt aldrig maskinen vara i drift utan att säkerhetsanordningar - mekaniska liksom elektriska - är på plats/aktiverade. Skyddsanordningar får endast sättas ur funktion eller demonteras om det är absolut nödvändigt.

Se även till att ingen obehörig personal har tillgång till maskinen under installationen.

Förbjud obehöriga från att uppehålla sig inom arbets- och serviceområdet.

Bär åtsittande skyddskläder!

Se till att bära personlig skyddsutrustning!

VARNING

Klämrisik pga anhopning av transportgods

Vid anhopning av gods finns risk för att fingrar och händer kläms på grund av tryck från ankommande gods när orsaken till anhopningen åtgärdas, eller det transporterade godset falla av transportören ner på personalens fötter.



Vid fel ska transportören genast stängas av.

Inklämt eller inklämt transportgods måste avlägsnas med hjälp av redskap, t.ex. pincett, och aldrig med oskyddad hand!

Se till att bära personlig skyddsutrustning!

VARNING

Fallrisk vid transport av personer

Fara föreligger om personer tar sig upp på transportören eller låter sig transporteras av den.

Gå aldrig upp på stillastående transportör eller transportör i rörelser, och åk inte med på bandet.

Förbjud obehörig från att uppehålla sig vid maskinen.

Säkra åtkomsten till transportören.

3.3 Nödsituationer



Viktigt

Delta regelbundet i första hjälpen-kurser.

I varje enskilt fall ska man följa ägarens anvisningar för utrustningen om åtgärder i nödfall (brand, olyckor osv). Följande angivelser är endast allmänna rekommendationer från standardiseringsinstitut

FARA



Livsfara pga elektrisk stöt

Vid försök att släcka brand i elektrisk utrustning med vatten föreligger livsfara pga elstötar.



Försök aldrig använda vatten för att släcka bränder med drivordning - oljor, bensin, lösningsmedel - eller brand i elektrisk utrustning.



Släck bränderna med kolsyreskum (CO₂).

Stäng alltid om möjligt av anläggningen före brandsläckningen påbörjas.

4. Konstruktion och funktion



Säkerhets hänvisningar

Beakta anvisningarna i Kapitel 3 "Säkerhets hänvisningar".

Dessutom ska alla säkerhetsanvisningar och symboler i den medföljande dokumentationen från tillverkaren följas.

4.1 Tekniska data

Märkspänning	230 V
Tolererade spänningsvariationer	± 10 %
Frekvens	50 Hz
Tolererade frekvensvariationer	1 %
Motorsäkring	6W/k. A.; 15W/0,4A; 25W/0,6A; 40W/1,0A; 60W/1,4A; 90W/2,0A
Typ av strömanslutning	Fast anslutning
Buller	≥ 55 ≤ 70 dB
Elektromagnetisk kompatibilitet	i enlighet med riktlinjerna Elektromagnetisk kompatibilitet (EMC) och gällande EMC-föreskrifter om användning i industri
Explosionsfarlig atmosfär	nej
Transporthastighet	konstant eller reglerbar



Tekniska data

Närmare information och mer utförliga tekniska specifikationer återfinns i den följande beskrivningen liksom i dokumentationen från motortillverkaren. Denna dokumentation medföljer handboken som bilaga!

4.2 Översikt över transportörer

MISUMI erbjuder tre olika transportsystem, som grundläggande skiljer sig åt i deras byggform, beroende på kundkraven och på det gods som skall transporteras.

- Remtransportör
- Kedjerepstransportör
- Kuggremstransportör

Transportörerna av olika typ - band-, kuggrem- och kedjerepstransportörer - består av följande komponenter:

- en individuell metallram
- en drivmotor med eller utan varvtalsreglerare
- vändrullar
- transportband

Styrningen av transportören sker - beroende på motor - med motorskyddsbytare och elektronisk styrenhet.

4.2.1 Monteringsvarianter drivmotor

Det finns tre monteringsvarianter för drivordningen på transportsystemet.

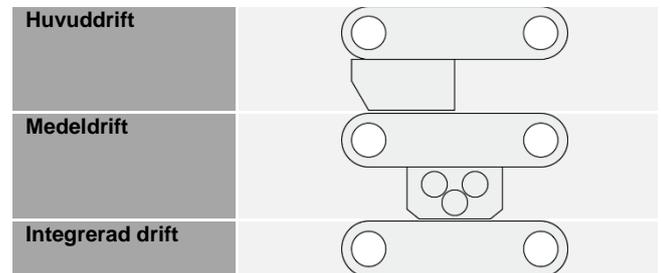

4.2.2 Remtransportör

Mekanisk uppbyggnad

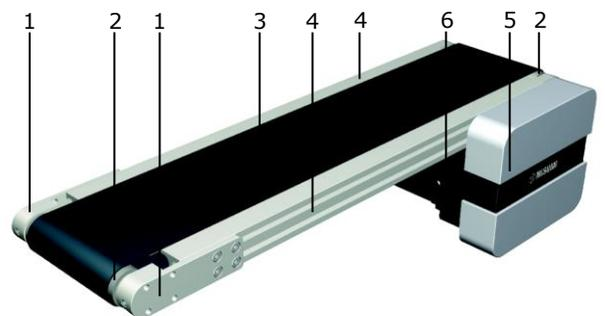

- | | |
|-------------------|----------------------------------|
| 1 Skyddslock | 4 Profilaramar |
| 2 Rembrytulle | 5 Skyddslock drivanordning |
| 3 Transportremmar | 6 Drivanordning (här huvuddrift) |

Särskilda kännetecken

- Enspårig
- Bullerfri transport
- Transport av styckgods
- Komplettering till rullbanor
- Lätt kombinerbar med annan transportteknik
- Full inom ramarna för integrerad bandbädd
- Remåterföring i ramarna
- Långa-transportörer-utföranden förfogar över stödrullar i underparten
- Moduler kan lätt kombineras med varandra
- Låg underhållskostnad
- Utföranden finns tillgängliga med skyddskil för remriktning
- Utföranden med mätkant finns tillgängliga

4.2.3 Kedjeremstransportör

Mekanisk uppbyggnad

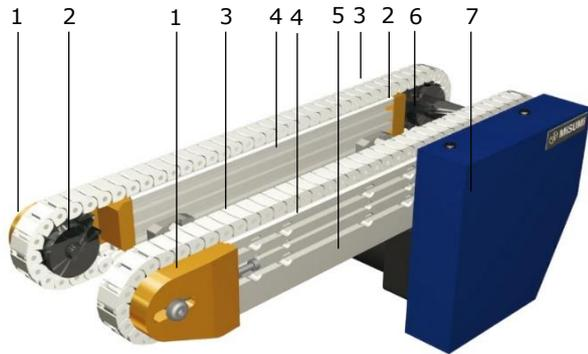

- | | |
|---------------|----------------------------------|
| 1 Skyddslock | 5 Drivanordning (här huvuddrift) |
| 2 Kedjehjul | 6 Drivaxel |
| 3 Plastkedja | 7 Skyddslock drivanordning |
| 4 Profilramar | |

Särskilda kännetecken

- Tvåspårig
- Drivanordningen är formöverensstämmande och halksäker
- Transport av tunga laster
- Kedjor förs och kan efterspännas
- Kedjesträngarna drivs över en drivaxel från motorn och garanterar på så sätt en synkronkörning

4.2.4 Kuggremstransportör

Mekanisk uppbyggnad

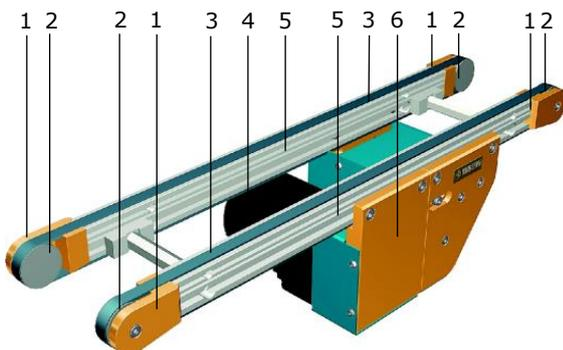

- | | |
|----------------|----------------------------------|
| 1 Skyddslock | 4 Drivanordning (här medeldrift) |
| 2 Rembrytrulle | 5 Profilramar |
| 3 Kuggremmar | 6 Skyddslock drivanordning |

Särskilda kännetecken

- Tvåspårig
- Drivanordningen är formöverensstämmande och halksäker
- Transport av otympliga delar
- Kuggremmar förs och kan efterspännas
- Kuggremmar drivs över en drivaxel från motorn och garanterar på så sätt en synkronkörning

4.3 Transportsystem-konfigurationer

MISUMI-transportsystem är alltefter planläggning och beställning komplett men olika konfigurerade.

- Transportsystem med drivanordning och remmar
- Transportsystem utan drivanordning
- Transportsystem utan remmar
- Transportsystem utan drivanordning och remmar



Hänvisning

Observera de olika giltighetsområdena i föreliggande bruksanvisning för transportsystemkonfigurationer, samt speciella säkerhetsanvisningar för transportsystem utan transportremmar och/eller drivanordning!



Tillbehör

För efterföljande beskrivna transportsystem finns olika Tillbehörslister tillgängliga. Utförligare information finns i kapitel "Tillbehör" från sida 8.6.

Sida	Beteckning	Typ
12	SVKAE	Bandtransportör
12	SVKBE	Bandtransportör
13	SVKNE	Bandtransportör
13	SVKRE	Bandtransportör
14	GVHAE	Bandtransportör
14	GVFAE	Bandtransportör
15	GVHNE	Bandtransportör
15	GVFNE	Bandtransportör
16	GV TSAE	Kuggremstransportör
16	GV TSNE	Kuggremstransportör
17	GVTWAUE	Kuggremstransportör
17	GVTWASE	Kuggremstransportör
18	GVTWNUE	Kuggremstransportör
18	GVTWNSE	Kuggremstransportör
19	CVGAE	Bandtransportör
19	CVGCE	Bandtransportör
20	CVGNE	Bandtransportör
20	CVGRE	Bandtransportör
21	CVGBE	Bandtransportör
21	CVGDE	Bandtransportör
22	CVGPE	Bandtransportör
22	CVGWE	Bandtransportör
23	CVSEE	Bandtransportör
23	CVSFE	Bandtransportör
24	CVSXE	Bandtransportör
24	CVSYE	Bandtransportör
25	CVSFAE	Fullbreddstransportör
25	CVSFBE	Fullbreddstransportör
26	CVSFCE	Fullbreddstransportör
26	CVSFDE	Fullbreddstransportör
27	CVSJAE	Bandtransportör
27	CVSMAE	Bandtransportör
28	CVLPAE	Bandtransportör
28	CVMAE	Bandtransportör
29	CVMBE	Bandtransportör
29	CVSTCE	Kuggremstransportör
30	CVSTRE	Kuggremstransportör
30	CVGTAE	Kuggremstransportör
31	CVGTBE	Kuggremstransportör
31	CVGTNE	Kuggremstransportör
32	CVGTPE	Kuggremstransportör
32	CVSPA E	Kedjetransportör (plastkedjor)
33	CVSSAE	Stålbandsstransportör
33	CVDSAE	Bandtransportör med profiler
34	CVDSBE	Bandtransportör med profiler
34	CVSPCE	Kedjetransportör (plastkedjor)

4.3.1 SVKAE

Egenskaper

- Bandtransportör, en sträng
- Drivrulle Ø 30 mm
- Sidomonterad motor

Tekniska data

Bandbredd (mm)*	50~400	
Längd (mm)*	300~3000	
Vikt (kg)*	3.7~28.8	
Effekt (W)*	6	25
Spänning (V)	230	
Frekvens (Hz)	50	

*Uppgifterna är beroende av det aktuella utförandet av transportören

Transportkapacitet

Tillåten godsvikt (vertikalt i kg) beroende på bandhastighet (horisontellt i m/min) och utväxling

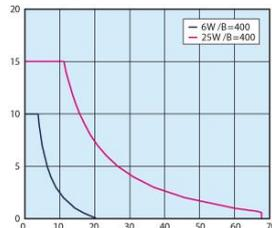
Utväxling i växelhuvud

Bandhastighet (m/min) beroende på frekvens och vald utväxling i växelhuvudet

	Bandhastighet	
	50 Hz	60 Hz
5	56.4	67.7
7.5	37.6	45.1
9	31.3	37.6
12.5	22.6	27.1
15	18.8	22.6
18	15.7	18.8
25	11.3	13.5
30	9.4	11.3
36	7.8	9.4
50	5.6	6.8
60	4.7	5.6
75	3.8	4.5
90	3.1	3.8
100	2.8	3.4
120	2.4	2.8
150	1.9	2.3
180	1.6	1.9

4.3.2 SVKBE

Egenskaper

- Bandtransportör, en sträng
- Drivrulle Ø 30 mm
- Sidomonterad motor
- Band med styrkil som slirsäkring

Tekniska data

Bandbredd (mm)*	50~400	
Längd (mm)*	300~3000	
Vikt (kg)*	3.7~28.8	
Effekt (W)*	6	25
Spänning (V)	230	
Frekvens (Hz)	50	

*Uppgifterna är beroende av det aktuella utförandet av transportören

Transportkapacitet

Tillåten godsvikt (vertikalt i kg) beroende på bandhastighet (horisontellt i m/min) och utväxling

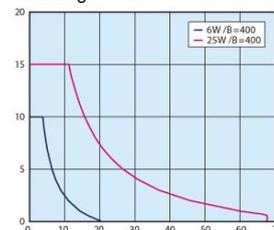
Utväxling i växelhuvud

Bandhastighet (m/min) beroende på frekvens och vald utväxling i växelhuvudet

	Bandhastighet	
	50 Hz	60 Hz
5	56.4	67.7
7.5	37.6	45.1
9	31.3	37.6
12.5	22.6	27.1
15	18.8	22.6
18	15.7	18.8
25	11.3	13.5
30	9.4	11.3
36	7.8	9.4
50	5.6	6.8
60	4.7	5.6
75	3.8	4.5
90	3.1	3.8
100	2.8	3.4
120	2.4	2.8
150	1.9	2.3
180	1.6	1.9

Ytterligare information

Anslutning
Bandegenskaper
Tillbehör

- ▶ sidan 44
- ▶ sidan 35
- ▶ sidan 60

Ytterligare information

Anslutning
Bandegenskaper
Tillbehör

- ▶ sidan 44
- ▶ sidan 35
- ▶ sidan 60

4.3.3 SVKNE

Egenskaper

- Bandtransportör, en sträng
- Drivrulle Ø 30 mm
- Mittmonterad motor

Tekniska data

Bandbredd (mm)*	50~400				
Längd (mm)*	390~3000				
Vikt (kg)*	5.4~41.5				
Effekt (W)*	6	25	40	60	90
Spänning (V)	230				
Frekvens (Hz)	50				

*Uppgifterna är beroende av det aktuella utförandet av transportören

Transportkapacitet

Tillåten godsvikt (vertikalt i kg) beroende på bandhastighet (horisontellt i m/min) och utväxling

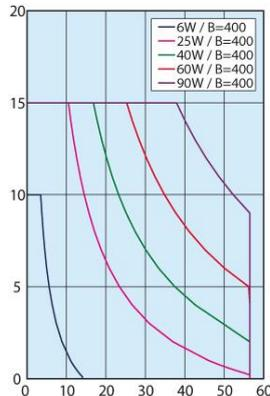
Utväxling i växelhuvud

Bandhastighet (m/min) beroende på frekvens och vald utväxling i växelhuvudet

	Bandhastighet	
	50 Hz	60 Hz
5	47.1	56.5
7.5	31.4	37.7
9	26.2	31.4
12.5	18.8	22.6
15	15.7	18.8
18	13.1	15.7
25	9.4	11.3
30	7.9	9.4
36	6.5	7.9
50	4.7	5.7
60	3.9	4.7
75	3.1	3.8
90	2.6	3.1
100	2.4	2.8
120	2.0	2.4
150	1.6	1.9
180	1.3	1.6

4.3.4 SVKRE

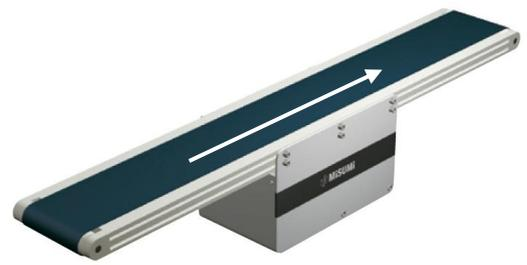
Egenskaper

- Bandtransportör, en sträng
- Drivrulle Ø 30 mm
- Mittmonterad motor
- Band med styrkil som slirsäkring

Tekniska data

Bandbredd (mm)*	50~400				
Längd (mm)*	390~3000				
Vikt (kg)*	5.4~41.5				
Effekt (W)*	6	25	40	60	90
Spänning (V)	230				
Frekvens (Hz)	50				

*Uppgifterna är beroende av det aktuella utförandet av transportören

Transportkapacitet

Tillåten godsvikt (vertikalt i kg) beroende på bandhastighet (horisontellt i m/min) och utväxling

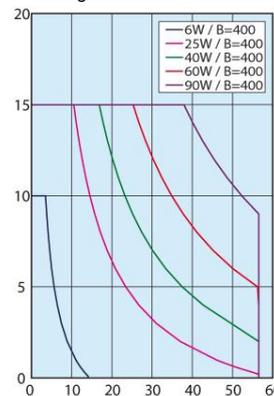
Utväxling i växelhuvud

Bandhastighet (m/min) beroende på frekvens och vald utväxling i växelhuvudet

	Bandgeschwindigkeit	
	50 Hz	60 Hz
5	47.1	56.5
7.5	31.4	37.7
9	26.2	31.4
12.5	18.8	22.6
15	15.7	18.8
18	13.1	15.7
25	9.4	11.3
30	7.9	9.4
36	6.5	7.9
50	4.7	5.7
60	3.9	4.7
75	3.1	3.8
90	2.6	3.1
100	2.4	2.8
120	2.0	2.4
150	1.6	1.9
180	1.3	1.6

Ytterligare information

Anslutning
Bandegenskaper
Tillbehör

- ▶ sidan 44
- ▶ sidan 35
- ▶ sidan 60

Ytterligare information

Anslutning
Bandegenskaper
Tillbehör

- ▶ sidan 44
- ▶ sidan 35
- ▶ sidan 60

4.3.5 GVHAE

Egenskaper

- Bandtransportör, en sträng
- Drivrulle Ø 30 mm
- Sidomonterad motor

Tekniska data

Bandbredd (mm) *	30~300		
Längd (mm)*	240~2000		
Vikt (kg)*	3.9~15.1		
Effekt (W)*	6	25	
Spänning (V)	230		
Frekvens (Hz)	50		

*Uppgifterna är beroende av det aktuella utförandet av transportören

Transportkapacitet

Tillåten godsvikt (vertikalt i kg) beroende på bandhastighet (horisontellt i m/min) och utväxling

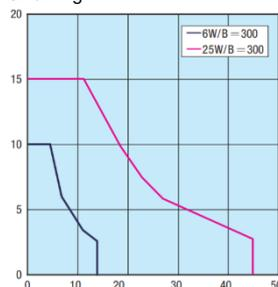
Utväxling i växelhusud

Bandhastighet (m/min) beroende på frekvens och vald utväxling i växelhusudet

	Bandhastighet	
	50 Hz	60 Hz
5	56.4	67.7
7.5	37.6	45.1
9	31.3	37.6
12.5	22.6	27.1
15	18.8	22.6
18	15.7	18.8
25	11.3	13.5
30	9.4	11.3
36	7.8	9.4
50	5.6	6.8
60	4.7	5.6
75	3.8	4.5
90	3.1	3.8
100	2.8	3.4
120	2.4	2.8
150	1.9	2.3
180	1.6	1.9

Ytterligare information

- Anslutning ▶ sidan 44
- Bandegenskaper ▶ sidan 35
- Tillbehör ▶ sidan 60

4.3.6 GVFAE

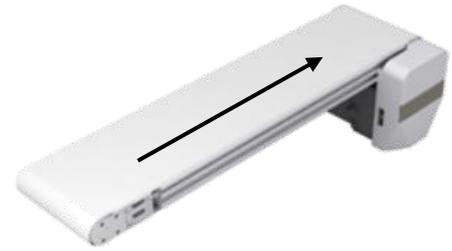
Egenskaper

- Bandtransportör, en sträng
- Drivrulle Ø 30 mm
- Sidomonterad motor
- Hel rem

Tekniska data

Bandbredd (mm) *	50~300		
Längd (mm)*	240~2000		
Vikt (kg)*	3.9~15.1		
Effekt (W)*	6	25	
Spänning (V)	230		
Frekvens (Hz)	50		

*Uppgifterna är beroende av det aktuella utförandet av transportören

Transportkapacitet

Tillåten godsvikt (vertikalt i kg) beroende på bandhastighet (horisontellt i m/min) och utväxling

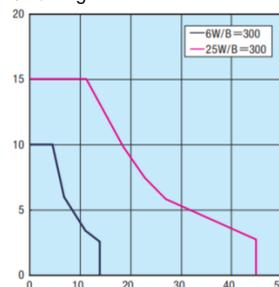
Utväxling i växelhusud

Bandhastighet (m/min) beroende på frekvens och vald utväxling i växelhusudet

	Bandhastighet	
	50 Hz	60 Hz
5	56.4	67.7
7.5	37.6	45.1
9	31.3	37.6
12.5	22.6	27.1
15	18.8	22.6
18	15.7	18.8
25	11.3	13.5
30	9.4	11.3
36	7.8	9.4
50	5.6	6.8
60	4.7	5.6
75	3.8	4.5
90	3.1	3.8
100	2.8	3.4
120	2.4	2.8
150	1.9	2.3
180	1.6	1.9

Ytterligare information

- Anslutning ▶ sidan 44
- Bandegenskaper ▶ sidan 35
- Tillbehör ▶ sidan 60

4.3.7 GVHNE

Egenskaper

- Bandtransportör, en sträng
- Drivrulle Ø 30 mm
- Mittmonterad motor

Tekniska data

Bandbredd (mm) *	30~300			
Längd (mm)*	320~2000			
Vikt (kg)*	7.8~24.1			
Effekt (W)*	25	40	60	90
Spänning (V)	230			
Frekvens (Hz)	50			

*Uppgifterna är beroende av det aktuella utförandet av transportören

Transportkapacitet

Tillåten godsvikt (vertikalt i kg) beroende på bandhastighet (horisontellt i m/min) och utväxling

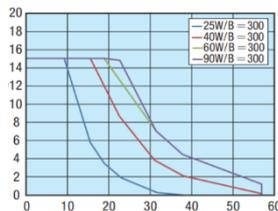
Utväxling i växelhusud

Bandhastighet (m/min) beroende på frekvens och vald utväxling i växelhusudet

	Bandhastighet	
	50 Hz	60 Hz
5	47.1	56.5
7.5	31.4	37.7
9	26.2	31.4
12.5	18.8	22.6
15	15.7	18.8
18	13.1	15.7
25	9.4	11.3
30	7.9	9.4
36	6.5	7.9
50	4.7	5.7
60	3.9	4.7
75	3.1	3.8
90	2.6	3.1
100	2.4	2.8
120	2	2.4
150	1.6	1.9
180	1.3	1.6

Ytterligare information

- Anslutning ▶ sidan 44
 Bandegenskaper ▶ sidan 35
 Tillbehör ▶ sidan 60

4.3.8 GVFNE

Egenskaper

- Bandtransportör, en sträng
- Drivrulle Ø 30 mm
- Mittmonterad motor
- Hel rem

Tekniska data

Bandbredd (mm) *	50~300			
Längd (mm)*	320~2000			
Vikt (kg)*	7.8~24.1			
Effekt (W)*	25	40	60	90
Spänning (V)	230			
Frekvens (Hz)	50			

*Uppgifterna är beroende av det aktuella utförandet av transportören

Transportkapacitet

Tillåten godsvikt (vertikalt i kg) beroende på bandhastighet (horisontellt i m/min) och utväxling

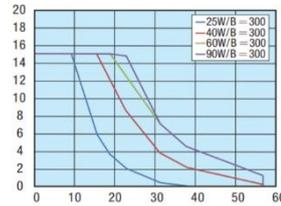
Utväxling i växelhusud

Bandhastighet (m/min) beroende på frekvens och vald utväxling i växelhusudet

	Bandhastighet	
	50 Hz	60 Hz
5	47.1	56.5
7.5	31.4	37.7
9	26.2	31.4
12.5	18.8	22.6
15	15.7	18.8
18	13.1	15.7
25	9.4	11.3
30	7.9	9.4
36	6.5	7.9
50	4.7	5.7
60	3.9	4.7
75	3.1	3.8
90	2.6	3.1
100	2.4	2.8
120	2	2.4
150	1.6	1.9
180	1.3	1.6

Ytterligare information

- Anslutning ▶ sidan 44
 Bandegenskaper ▶ sidan 35
 Tillbehör ▶ sidan 60

4.3.9 GVTSAE

Egenskaper

- Kuggremstransportör, en sträng
- Drivrulle Ø 30 mm
- Sidomonterad motor

Tekniska data

Bandbredd (mm) *	10
Längd (mm)*	190~2000
Vikt (kg)*	2.2~5.2
Effekt (W)*	6 25
Spänning (V)	230
Frekvens (Hz)	50

*Uppgifterna är beroende av det aktuella utförandet av transportören

Transportkapacitet

Tillåten godsvikt (vertikalt i kg) beroende på bandhastighet (horisontellt i m/min) och utväxling

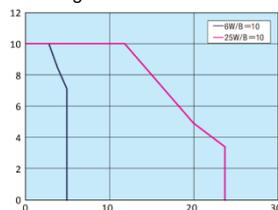
Utväxling i växelhuvud

Bandhastighet (m/min) beroende på frekvens och vald utväxling i växelhuvudet

	Bandhastighet	
	50 Hz	60 Hz
5	30.0	36.0
7.5	20.0	24.0
9	16.7	20.0
12.5	12.0	14.4
15	10.0	12.0
18	8.3	10.0
25	6.0	7.2
30	5.0	6.0
36	4.2	5.0
50	3.0	3.6
60	2.5	3.0
75	2.0	2.4
90	1.7	2.0
100	1.5	1.8
120	1.2	1.5
150	1.0	1.2
180	0.8	1.0

Ytterligare information

- Anslutning ▶ sidan 44
 Bandegenskaper ▶ sidan 35
 Tillbehör ▶ sidan 60

4.3.10 GVTSNE

Egenskaper

- Kuggremstransportör, en sträng
- Drivrulle Ø 30 mm
- Mittmonterad motor

Tekniska data

Bandbredd (mm) *	10
Längd (mm)*	200~2000
Vikt (kg)*	2.3~5.3
Effekt (W)*	6 25
Spänning (V)	230
Frekvens (Hz)	50

*Uppgifterna är beroende av det aktuella utförandet av transportören

Transportkapacitet

Tillåten godsvikt (vertikalt i kg) beroende på bandhastighet (horisontellt i m/min) och utväxling

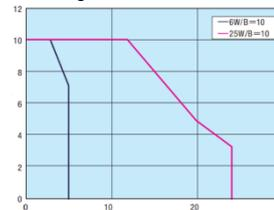
Utväxling i växelhuvud

Bandhastighet (m/min) beroende på frekvens och vald utväxling i växelhuvudet

	Bandhastighet	
	50 Hz	60 Hz
5	30.0	36.0
7.5	20.0	24.0
9	16.7	20.0
12.5	12.0	14.4
15	10.0	12.0
18	8.3	10.0
25	6.0	7.2
30	5.0	6.0
36	4.2	5.0
50	3.0	3.6
60	2.5	3.0
75	2.0	2.4
90	1.7	2.0
100	1.5	1.8
120	1.2	1.5
150	1.0	1.2
180	0.8	1.0

Ytterligare information

- Anslutning ▶ sidan 44
 Bandegenskaper ▶ sidan 35
 Tillbehör ▶ sidan 60

4.3.11 GVTWAUE

Egenskaper

- Kuggremstransportör, två strängar
- Drivrulle Ø 30 mm
- Sidomonterad motor (INOM motorn)

Tekniska data

Bandbredd (mm) *	50~300
Längd (mm)*	250~2000
Vikt (kg)*	3.4~8.3
Effekt (W)*	6 25
Spänning (V)	230
Frekvens (Hz)	50

*Uppgifterna är beroende av det aktuella utförandet av transportören

Transportkapacitet

Tillåten godsvikt (vertikalt i kg) beroende på bandhastighet (horisontellt i m/min) och utväxling

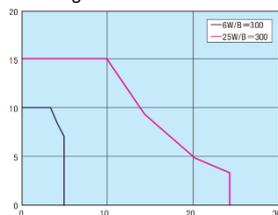
Utväxling i växelhuvud

Bandhastighet (m/min) beroende på frekvens och vald utväxling i växelhuvudet

	Bandhastighet	
	50 Hz	60 Hz
5	30.0	36.0
7.5	20.0	24.0
9	16.7	20.0
12.5	12.0	14.4
15	10.0	12.0
18	8.3	10.0
25	6.0	7.2
30	5.0	6.0
36	4.2	5.0
50	3.0	3.6
60	2.5	3.0
75	2.0	2.4
90	1.7	2.0
100	1.5	1.8
120	1.2	1.5
150	1.0	1.2
180	0.8	1.0

Ytterligare information

- Anslutning ▶ sidan 44
 Bandegenskaper ▶ sidan 35
 Tillbehör ▶ sidan 60

4.3.12 GVTWASE

Egenskaper

- Kuggremstransportör, en sträng
- Drivrulle Ø 30 mm
- Sidomonterad motor (UTOM motorn)

Tekniska data

Bandbredd (mm) *	50~2300
Längd (mm)*	250~2000
Vikt (kg)*	3.4~8.3
Effekt (W)*	6 25
Spänning (V)	230
Frekvens (Hz)	50

*Uppgifterna är beroende av det aktuella utförandet av transportören

Transportkapacitet

Tillåten godsvikt (vertikalt i kg) beroende på bandhastighet (horisontellt i m/min) och utväxling

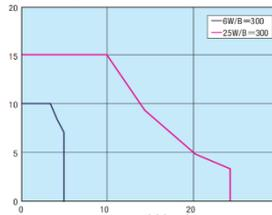
Utväxling i växelhuvud

Bandhastighet (m/min) beroende på frekvens och vald utväxling i växelhuvudet

	Bandhastighet	
	50 Hz	60 Hz
5	30.0	36.0
7.5	20.0	24.0
9	16.7	20.0
12.5	12.0	14.4
15	10.0	12.0
18	8.3	10.0
25	6.0	7.2
30	5.0	6.0
36	4.2	5.0
50	3.0	3.6
60	2.5	3.0
75	2.0	2.4
90	1.7	2.0
100	1.5	1.8
120	1.2	1.5
150	1.0	1.2
180	0.8	1.0

Ytterligare information

- Anslutning ▶ sidan 44
 Bandegenskaper ▶ sidan 35
 Tillbehör ▶ sidan 60

4.3.13 GVTWNUE

Egenskaper

- Kuggremstransportör, två strängar
- Drivrulle Ø 30 mm
- Mittmonterad motor (INOM motorn)

Tekniska data

Bandbredd (mm) *	50~300		
Längd (mm)*	280~2000		
Vikt (kg)*	3.5~8.5		
Effekt (W)*	6	25	
Spänning (V)	230		
Frekvens (Hz)	50		

*Uppgifterna är beroende av det aktuella utförandet av transportören

Transportkapacitet

Tillåten godsvikt (vertikalt i kg) beroende på bandhastighet (horisontellt i m/min) och utväxling

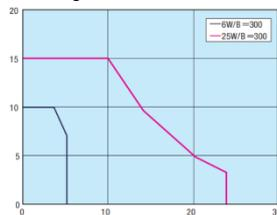
Utväxling i växelhuvud

Bandhastighet (m/min) beroende på frekvens och vald utväxling i växelhuvudet

	Bandhastighet	
	50 Hz	60 Hz
5	30.0	36.0
7.5	20.0	24.0
9	16.7	20.0
12.5	12.0	14.4
15	10.0	12.0
18	8.3	10.0
25	6.0	7.2
30	5.0	6.0
36	4.2	5.0
50	3.0	3.6
60	2.5	3.0
75	2.0	2.4
90	1.7	2.0
100	1.5	1.8
120	1.2	1.5
150	1.0	1.2
180	0.8	1.0

Ytterligare information

- Anslutning ▶ sidan 44
 Bandegenskaper ▶ sidan 35
 Tillbehör ▶ sidan 60

4.3.14 GVTWNSE

Egenskaper

- Kuggremstransportör, två strängar
- Drivrulle Ø 30 mm
- Mittmonterad motor (UTOM motorn)

Tekniska data

Bandbredd (mm) *	50~300		
Längd (mm)*	280~2000		
Vikt (kg)*	3.5~8.5		
Effekt (W)*	6	25	
Spänning (V)	230		
Frekvens (Hz)	50		

*Uppgifterna är beroende av det aktuella utförandet av transportören

Transportkapacitet

Tillåten godsvikt (vertikalt i kg) beroende på bandhastighet (horisontellt i m/min) och utväxling

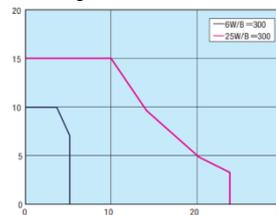
Utväxling i växelhuvud

Bandhastighet (m/min) beroende på frekvens och vald utväxling i växelhuvudet

	Bandhastighet	
	50 Hz	60 Hz
5	30.0	36.0
7.5	20.0	24.0
9	16.7	20.0
12.5	12.0	14.4
15	10.0	12.0
18	8.3	10.0
25	6.0	7.2
30	5.0	6.0
36	4.2	5.0
50	3.0	3.6
60	2.5	3.0
75	2.0	2.4
90	1.7	2.0
100	1.5	1.8
120	1.2	1.5
150	1.0	1.2
180	0.8	1.0

Ytterligare information

- Anslutning ▶ sidan 44
 Bandegenskaper ▶ sidan 35
 Tillbehör ▶ sidan 60

4.3.15 CVGAE

Egenskaper

- Bandtransportör, en sträng
- Drivrulle Ø 30 mm
- Sidomonterad motor
- Bred transportyta

Tekniska data

Bandbredd (mm)*	30~300		
Längd (mm)*	190~2000		
Vikt (kg)*	4.2~17.4		
Effekt (W)*	6	25	
Spänning (V)	230		
Frekvens (Hz)	50		

*Uppgifterna är beroende av det aktuella utförandet av transportören

Transportkapacitet

Tillåten godsvikt (vertikalt i kg) beroende på bandhastighet (horisontellt i m/min) och utväxling

Utväxling i växelhuvud

Bandhastighet (m/min) beroende på frekvens och vald utväxling i växelhuvudet

	Bandhastighet	
	50 Hz	60 Hz
5	56.4	67.7
7.5	37.6	45.1
9	31.3	31.6
12.5	22.6	27.1
15	18.8	22.6
18	15.7	18.8
25	11.3	13.5
30	9.4	11.3
36	7.8	9.4
50	5.6	6.8
60	4.7	5.6
75	3.8	4.5
90	3.1	3.8
100	2.8	3.4
120	2.4	2.8
150	1.9	2.3
180	1.6	1.9

Ytterligare information

Anslutning
Bandegenskaper
Tillbehör

- ▶ sidan 44
- ▶ sidan 35
- ▶ sidan 60

4.3.16 CVGCE

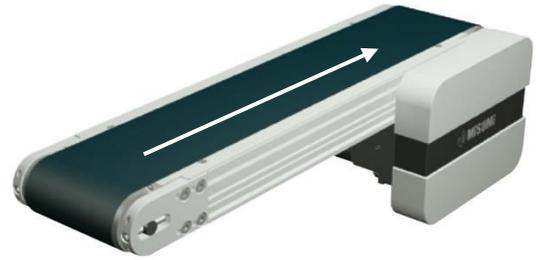
Egenskaper

- Bandtransportör, en sträng
- Drivrulle Ø 50 mm
- Sidomonterad motor
- Bred transportyta

Tekniska data

Bandbredd (mm)*	40~300		
Längd (mm)*	240~2000		
Vikt (kg)*	6.5~25.7		
Effekt (W)*	6	25	40
Spänning (V)	230		
Frekvens (Hz)	50		

*Uppgifterna är beroende av det aktuella utförandet av transportören

Transportkapacitet

Tillåten godsvikt (vertikalt i kg) beroende på bandhastighet (horisontellt i m/min) och utväxling

Utväxling i växelhuvud

Bandhastighet (m/min) beroende på frekvens och vald utväxling i växelhuvudet

	Bandhastighet	
	50 Hz	60 Hz
5	47.1	56.5
7.5	31.4	37.7
9	26.2	31.4
12.5	18.8	22.6
15	15.7	18.8
18	13.1	15.7
25	9.4	11.3
30	7.9	9.4
36	6.5	7.9
50	4.7	5.7
60	3.9	4.7
75	3.1	3.8
90	2.6	3.1
100	2.4	2.8
120	2.0	2.4
150	1.6	1.9
180	1.3	1.6

Ytterligare information

Anslutning
Bandegenskaper
Tillbehör

- ▶ sidan 44
- ▶ sidan 35
- ▶ sidan 60

4.3.17 CVGNE

Egenskaper

- Bandtransportör, en sträng
- Drivrulle Ø 30 mm
- Mittmonterad motor
- Inställbar bandspänning

Tekniska data

Bandbredd (mm)*	30~300		
Längd (mm)*	355~2000		
Vikt (kg)*	5.8~23.9		
Effekt (W)*	6	25	
Spänning (V)	230		
Frekvens (Hz)	50		

*Uppgifterna är beroende av det aktuella utförandet av transportören

Transportkapacitet

Tillåten godsvikt (vertikalt i kg) beroende på bandhastighet (horisontellt i m/min) och utväxling

Utväxling i växelhuvud

Bandhastighet (m/min) beroende på frekvens och vald utväxling i växelhuvudet

	Bandhastighet	
	50 Hz	60 Hz
5	47.1	56.5
7.5	31.4	37.7
9	26.2	31.4
12.5	18.8	22.6
15	15.7	18.8
18	13.1	15.7
25	9.4	11.3
30	7.9	9.4
36	6.5	7.9
50	4.7	5.7
60	3.9	4.7
75	3.1	3.8
90	2.6	3.1
100	2.4	2.8
120	2.0	2.4
150	1.6	1.9
180	1.3	1.6

4.3.18 CVGRE

Egenskaper

- Bandtransportör, en sträng
- Drivrulle Ø 50 mm
- Mittmonterad motor
- Inställbar bandspänning

Tekniska data

Bandbredd (mm)*	40~300		
Längd (mm)*	385~2000		
Vikt (kg)*	7.3~30.6		
Effekt (W)*	6	25	40
Spänning (V)	230		
Frekvens (Hz)	50		

*Uppgifterna är beroende av det aktuella utförandet av transportören

Transportkapacitet

Tillåten godsvikt (vertikalt i kg) beroende på bandhastighet (horisontellt i m/min) och utväxling

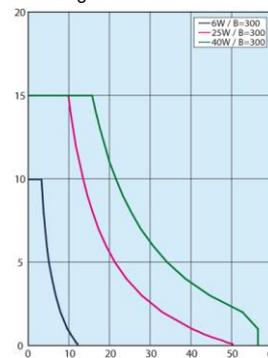
Utväxling i växelhuvud

Bandhastighet (m/min) beroende på frekvens och vald utväxling i växelhuvudet

	Bandhastighet	
	50 Hz	60 Hz
5	47.1	56.5
7.5	31.4	37.7
9	26.2	31.4
12.5	18.8	22.6
15	15.7	18.8
18	13.1	15.7
25	9.4	11.3
30	7.9	9.4
36	6.5	7.9
50	4.7	5.7
60	3.9	4.7
75	3.1	3.8
90	2.6	3.1
100	2.4	2.8
120	2.0	2.4
150	1.6	1.9
180	1.3	1.6

Ytterligare information

- Anslutning ▶ sidan 44
 Bandegenskaper ▶ sidan 35
 Tillbehör ▶ sidan 60

Ytterligare information

- Anslutning ▶ sidan 44
 Bandegenskaper ▶ sidan 35
 Tillbehör ▶ sidan 60

4.3.19 CVGBE

Egenskaper

- Bandtransportör, en sträng
- Drivrulle Ø 30 mm
- Sidomonterad motor
- Band med styrkil som slirsäkring

Tekniska data

Bandbredd (mm)*	50~300		
Längd (mm)*	190~2000		
Vikt (kg)*	4.2~17.4		
Effekt (W)*	6	25	
Spänning (V)	230		
Frekvens (Hz)	50		

*Uppgifterna är beroende av det aktuella utförandet av transportören

Transportkapacitet

Tillåten godsvikt (vertikalt i kg) beroende på bandhastighet (horisontellt i m/min) och utväxling

Utväxling i växelhuvud

Bandhastighet (m/min) beroende på frekvens och vald utväxling i växelhuvudet

	Bandhastighet	
	50 Hz	60 Hz
5	56.4	67.7
7.5	37.6	45.1
9	31.3	37.6
12.5	22.6	27.1
15	18.8	22.6
18	15.7	18.8
25	11.3	13.5
30	9.4	11.3
36	7.8	9.4
50	5.6	6.8
60	4.7	5.6
75	3.8	4.5
90	3.1	3.8
100	2.8	3.4
120	2.4	2.8
150	1.9	2.3
180	1.6	1.9

4.3.20 CVGDE

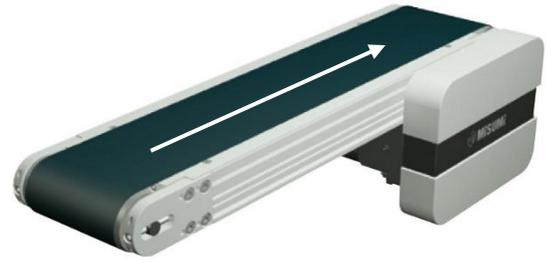
Egenskaper

- Bandtransportör, en sträng
- Drivrulle Ø 50 mm
- Sidomonterad motor
- Band med styrkil som slirsäkring

Tekniska data

Bandbredd (mm)*	50~300		
Längd (mm)*	240~2000		
Vikt (kg)*	6.5~25.7		
Effekt (W)*	6	25	40
Spänning (V)	230		
Frekvens (Hz)	50		

*Uppgifterna är beroende av det aktuella utförandet av transportören

Transportkapacitet

Tillåten godsvikt (vertikalt i kg) beroende på bandhastighet (horisontellt i m/min) och utväxling

Utväxling i växelhuvud

Bandhastighet (m/min) beroende på frekvens och vald utväxling i växelhuvudet

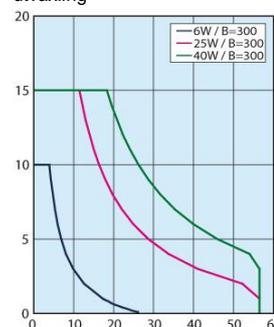

	Bandhastighet	
	50 Hz	60 Hz
5	47.1	56.5
7.5	31.4	37.7
9	26.2	31.4
12.5	18.8	22.6
15	15.7	18.8
18	13.1	15.7
25	9.4	11.3
30	7.9	9.4
36	6.5	7.9
50	4.7	5.7
60	3.9	4.7
75	3.1	3.8
90	2.6	3.1
100	2.4	2.8
120	2.0	2.4
150	1.6	1.9
180	1.3	1.6

Ytterligare information

Anslutning
Bandegenskaper
Tillbehör

- ▶ sidan 44
- ▶ sidan 35
- ▶ sidan 60

Ytterligare information

Anslutning
Bandegenskaper
Tillbehör

- ▶ sidan 44
- ▶ sidan 35
- ▶ sidan 60

4.3.21 CVGPE

Egenskaper

- Bandtransportör, en sträng
- Drivrulle Ø 30 mm
- Mittmonterad motor
- Band med styrkil som slirsäkring

Tekniska data

Bandbredd (mm)*	50~300		
Längd (mm)*	300~2000		
Vikt (kg)*	5.8~23.9		
Effekt (W)*	6	25	
Spänning (V)	230		
Frekvens (Hz)	50		

*Uppgifterna är beroende av det aktuella utförandet av transportören

Transportkapacitet

Tillåten godsvikt (vertikalt i kg) beroende på bandhastighet (horisontellt i m/min) och utväxling

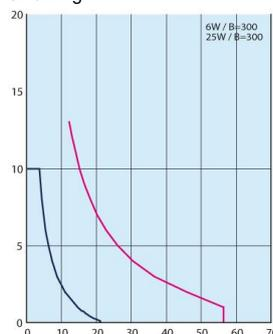
Utväxling i växelhuvud

Bandhastighet (m/min) beroende på frekvens och vald utväxling i växelhuvudet

	Bandhastighet	
	50 Hz	60 Hz
5	47.1	56.5
7.5	31.4	37.7
9	26.2	31.4
12.5	18.8	22.6
15	15.7	18.8
18	13.1	15.7
25	9.4	11.3
30	7.9	9.4
36	6.5	7.9
50	4.7	5.7
60	3.9	4.7
75	3.1	3.8
90	2.6	3.1
100	2.4	2.8
120	2.0	2.4
150	1.6	1.9
180	1.3	1.6

Ytterligare information

Anslutning
Bandegenskaper
Tillbehör

- ▶ sidan 44
- ▶ sidan 35
- ▶ sidan 60

4.3.22 CVGWE

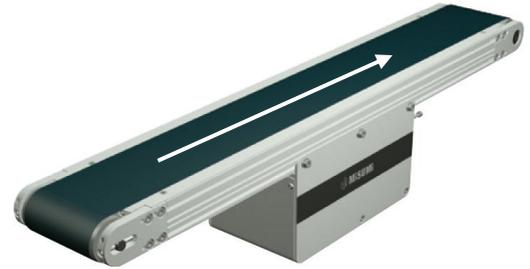
Egenskaper

- Bandtransportör, en sträng
- Drivrulle Ø 50 mm
- Mittmonterad motor
- Band med styrkil som slirsäkring

Tekniska data

Bandbredd (mm)*	50~300		
Längd (mm)*	385~2000		
Vikt (kg)*	7.3~30.6		
Effekt (W)*	6	25	40
Spänning (V)	230		
Frekvens (Hz)	50		

*Uppgifterna är beroende av det aktuella utförandet av transportören

Transportkapacitet

Tillåten godsvikt (vertikalt i kg) beroende på bandhastighet (horisontellt i m/min) och utväxling

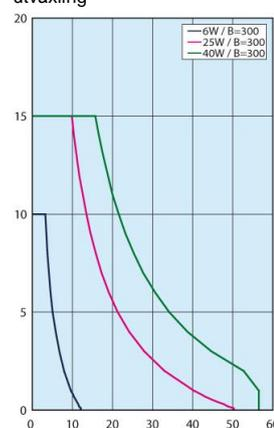
Utväxling i växelhuvud

Bandhastighet (m/min) beroende på frekvens och vald utväxling i växelhuvudet

	Bandhastighet	
	50 Hz	60 Hz
5	47.1	56.5
7.5	31.4	37.7
9	26.2	31.4
12.5	18.8	22.6
15	15.7	18.8
18	13.1	15.7
25	9.4	11.3
30	7.9	9.4
36	6.5	7.9
50	4.7	5.7
60	3.9	4.7
75	3.1	3.8
90	2.6	3.1
100	2.4	2.8
120	2.0	2.4
150	1.6	1.9
180	1.3	1.6

Ytterligare information

Anslutning
Bandegenskaper
Tillbehör

- ▶ sidan 44
- ▶ sidan 35
- ▶ sidan 60

4.3.23 CVSEE

Egenskaper

- Bandtransportör, en sträng, hög effekt
- Drivrulle Ø 60 mm
- Sidomonterad motor
- Medellånga transportlängd

Tekniska data

Bandbredd (mm)*	100~500	
Längd (mm)*	440~6000	
Vikt (kg)*	15.9~81.5	
Effekt (W)*	60	90
Spänning (V)	230	
Frekvens (Hz)	50	

*Uppgifterna är beroende av det aktuella utförandet av transportören

Transportkapacitet

Tillåten godsvikt (vertikalt i kg) beroende på bandhastighet (horisontellt i m/min) och utväxling

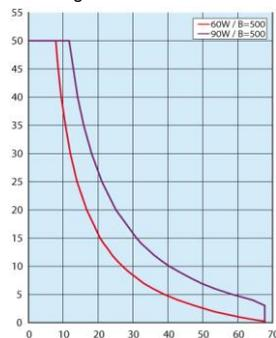
Utväxling i växelhuvud

Bandhastighet (m/min) beroende på frekvens och vald utväxling i växelhuvudet

	Bandhastighet	
	50 Hz	60 Hz
5	56.4	67.7
7.5	37.6	45.1
9	31.3	37.6
12.5	22.6	27.1
15	18.8	22.6
18	15.7	18.8
25	11.3	13.5
30	9.4	11.3
36	7.8	9.4
50	5.6	6.8
60	4.7	5.6
75	3.8	4.5
90	3.1	3.8
100	2.8	3.4
120	2.4	2.8
150	1.9	2.3
180	1.6	1.9

Ytterligare information

Anslutning
Bandegenskaper
Tillbehör

- ▶ sidan 44
- ▶ sidan 35
- ▶ sidan 60

4.3.24 CVSFE

Egenskaper

- Bandtransportör, en sträng, hög effekt
- Drivrulle Ø 60 mm
- Sidomonterad motor
- Band med styrkil som slirsäkring

Tekniska data

Bandbredd (mm)*	100~500	
Längd (mm)*	440~6000	
Vikt (kg)*	15.9~81.5	
Effekt (W)*	60	90
Spänning (V)	230	
Frekvens (Hz)	50	

*Uppgifterna är beroende av det aktuella utförandet av transportören

Transportkapacitet

Tillåten godsvikt (vertikalt i kg) beroende på bandhastighet (horisontellt i m/min) och utväxling

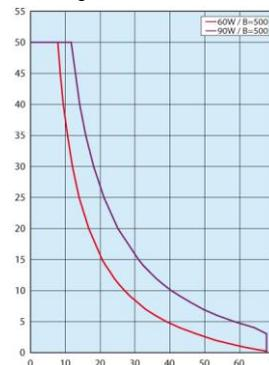
Utväxling i växelhuvud

Bandhastighet (m/min) beroende på frekvens och vald utväxling i växelhuvudet

	Bandhastighet	
	50 Hz	60 Hz
5	56.4	67.7
7.5	37.6	45.1
9	31.3	37.6
12.5	22.6	27.1
15	18.8	22.6
18	15.7	18.8
25	11.3	13.5
30	9.4	11.3
36	7.8	9.4
50	5.6	6.8
60	4.7	5.6
75	3.8	4.5
90	3.1	3.8
100	2.8	3.4
120	2.4	2.8
150	1.9	2.3
180	1.6	1.9

Ytterligare information

Anslutning
Bandegenskaper
Tillbehör

- ▶ sidan 44
- ▶ sidan 35
- ▶ sidan 60

4.3.25 CVSXE

Egenskaper

- Bandtransportör, en sträng, hög effekt
- Drivrulle Ø 30 mm
- Mittmonterad motor
- Medellånga transportlängd

Tekniska data

Bandbredd (mm)*	100–500	
Längd (mm)*	480–6000	
Vikt (kg)*	20–94	
Effekt (W)*	60	90
Spänning (V)	230	
Frekvens (Hz)	50	

*Uppgifterna är beroende av det aktuella utförandet av transportören

Transportkapacitet

Tillåten godsvikt (vertikalt i kg) beroende på bandhastighet (horisontellt i m/min) och utväxling

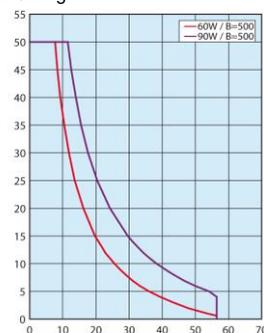
Utväxling i växelhuvud

Bandhastighet (m/min) beroende på frekvens och vald utväxling i växelhuvudet

	Bandhastighet	
	50 Hz	60 Hz
5	47.1	56.5
7.5	31.4	37.7
9	26.2	31.4
12.5	18.8	22.6
15	15.7	18.8
18	13.1	15.7
25	9.4	11.3
30	7.9	9.4
36	6.5	7.9
50	4.7	5.7
60	3.9	4.7
75	3.1	3.8
90	2.6	3.1
100	2.4	2.8
120	2.0	2.4
150	1.6	1.9
180	1.3	1.6

Ytterligare information

Anslutning
Bandegenskaper
Tillbehör

- ▶ sidan 44
- ▶ sidan 35
- ▶ sidan 60

4.3.26 CVSYE

Egenskaper

- Bandtransportör, en sträng, hög effekt
- Drivrulle Ø 30 mm
- Mittmonterad motor
- Band med styrkil som slirsäkring

Tekniska data

Bandbredd (mm)*	100–500	
Längd (mm)*	480–6000	
Vikt (kg)*	20–94	
Effekt (W)*	60	90
Spänning (V)	230	
Frekvens (Hz)	50	

*Uppgifterna är beroende av det aktuella utförandet av transportören

Transportkapacitet

Tillåten godsvikt (vertikalt i kg) beroende på bandhastighet (horisontellt i m/min) och utväxling

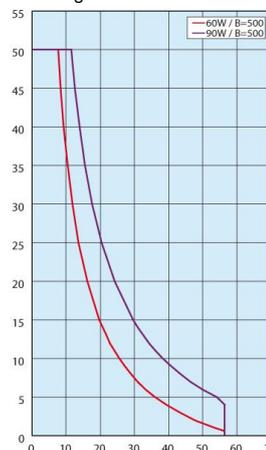
Utväxling i växelhuvud

Bandhastighet (m/min) beroende på frekvens och vald utväxling i växelhuvudet

	Bandhastighet	
	50 Hz	60 Hz
5	47.1	56.5
7.5	31.4	37.7
9	26.2	31.4
12.5	18.8	22.6
15	15.7	18.8
18	13.1	15.7
25	9.4	11.3
30	7.9	9.4
36	6.5	7.9
50	4.7	5.7
60	3.9	4.7
75	3.1	3.8
90	2.6	3.1
100	2.4	2.8
120	2.0	2.4
150	1.6	1.9
180	1.3	1.6

Ytterligare information

Anslutning
Bandegenskaper
Tillbehör

- ▶ sidan 44
- ▶ sidan 35
- ▶ sidan 60

4.3.27 CVSFAE

Egenskaper

- Fullbreddstransportör, en sträng
- Drivrulle Ø 30 mm
- Sidomonterad motor
- Hela översidan kan användas för transport

Tekniska data

Bandbredd (mm)*	60~300		
Längd (mm)*	280~2000		
Vikt (kg)*	4.3~16.3		
Effekt (W)*	6	25	
Spänning (V)	230		
Frekvens (Hz)	50		

*Uppgifterna är beroende av det aktuella utförandet av transportören

Transportkapacitet

Tillåten godsvikt (vertikalt i kg) beroende på bandhastighet (horisontellt i m/min) och utväxling

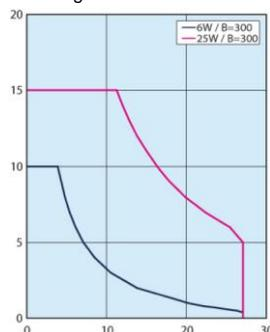
Utväxling i växelhuvud

Bandhastighet (m/min) beroende på frekvens och vald utväxling i växelhuvudet

	Bandhastighet	
	50 Hz	60 Hz
12.5	22.6	27.1
15	18.8	22.6
18	15.7	18.8
25	11.3	13.5
30	9.4	11.3
36	7.8	9.4
50	5.6	6.8
60	4.7	5.6
75	3.8	4.5
90	3.1	3.8
100	2.8	3.4
120	2.4	2.8
150	1.9	2.3
180	1.6	1.9

Ytterligare information

- Anslutning ▶ sidan 44
 Bandegenskaper ▶ sidan 35
 Tillbehör ▶ sidan 60

4.3.28 CVSFBE

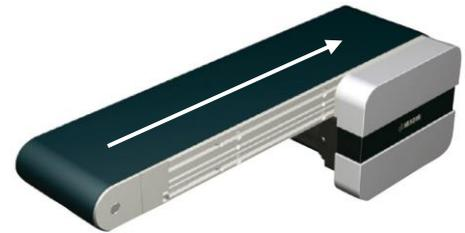
Egenskaper

- Fullbreddstransportör, en sträng
- Drivrulle Ø 50 mm
- Sidomonterad motor
- Hela översidan kan användas för transport

Tekniska data

Bandbredd (mm)*	60~300		
Längd (mm)*	320~2000		
Vikt (kg)*	6~23.9		
Effekt (W)*	6	25	40
Spänning (V)	230		
Frekvens (Hz)	50		

*Uppgifterna är beroende av det aktuella utförandet av transportören

Transportkapacitet

Tillåten godsvikt (vertikalt i kg) beroende på bandhastighet (horisontellt i m/min) och utväxling

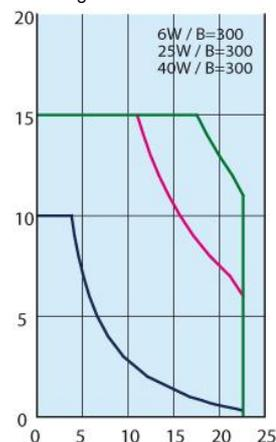
Utväxling i växelhuvud

Bandhastighet (m/min) beroende på frekvens och vald utväxling i växelhuvudet

	Bandhastighet	
	50 Hz	60 Hz
12.5	18.8	22.6
15	15.7	18.8
18	13.1	15.7
25	9.4	11.3
30	7.9	9.4
36	6.5	7.9
50	4.7	5.7
60	3.9	4.7
75	3.1	3.8
90	2.6	3.1
100	2.4	2.8
120	2.0	2.4
150	1.6	1.9
180	1.3	1.6

Ytterligare information

- Anslutning ▶ sidan 44
 Bandegenskaper ▶ sidan 35
 Tillbehör ▶ sidan 60

4.3.29 CVSFCE

Egenskaper

- Fullbreddstransportör, en sträng
- Drivrulle Ø 30 mm
- Sidomonterad motor
- Band med styrkil som slirsäkring
- Hela översidan kan användas för transport

Tekniska data

Bandbredd (mm)*	70~300		
Längd (mm)*	280~2000		
Vikt (kg)*	4.3~16.3		
Effekt (W)*	6	25	
Spänning (V)	230		
Frekvens (Hz)	50		

*Uppgifterna är beroende av det aktuella utförandet av transportören

Transportkapacitet

Tillåten godsvikt (vertikalt i kg) beroende på bandhastighet (horisontellt i m/min) och utväxling

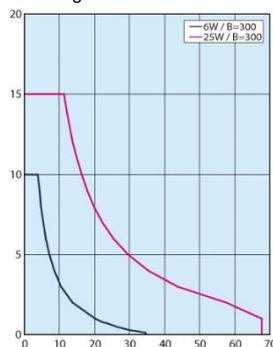
Utväxling i växelhuvud

Bandhastighet (m/min) beroende på frekvens och vald utväxling i växelhuvudet

	Bandhastighet	
	50 Hz	60 Hz
5	56.4	67.7
7.5	37.6	45.1
9	31.3	37.6
12.5	22.6	27.1
15	18.8	22.6
18	15.7	18.8
25	11.3	13.5
30	9.4	11.3
36	7.8	9.4
50	5.6	6.8
60	4.7	5.6
75	3.8	4.5
90	3.1	3.8
100	2.8	3.4
120	2.4	2.8
150	1.9	2.3
180	1.6	1.9

Ytterligare information

- Anslutning ▶ sidan 44
 Bandegenskaper ▶ sidan 35
 Tillbehör ▶ sidan 60

4.3.30 CVSFDE

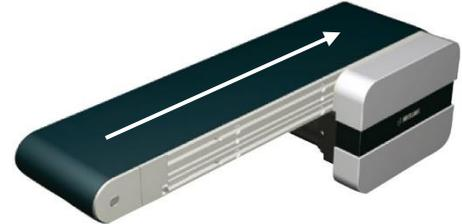
Egenskaper

- Fullbreddstransportör, en sträng
- Drivrulle Ø 50 mm
- Sidomonterad motor
- Band med styrkil som slirsäkring
- Hela översidan kan användas för transport

Tekniska data

Bandbredd (mm)*	80~300		
Längd (mm)*	320~2000		
Vikt (kg)*	6~23.9		
Effekt (W)*	6	25	40
Spänning (V)	230		
Frekvens (Hz)	50		

*Uppgifterna är beroende av det aktuella utförandet av transportören

Transportkapacitet

Tillåten godsvikt (vertikalt i kg) beroende på bandhastighet (horisontellt i m/min) och utväxling

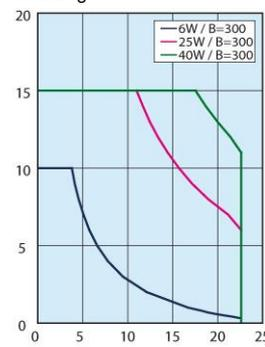
Utväxling i växelhuvud

Bandhastighet (m/min) beroende på frekvens och vald utväxling i växelhuvudet

	Bandhastighet	
	50 Hz	60 Hz
5	47.1	56.5
7.5	31.4	37.7
9	26.2	31.4
12.5	18.8	22.6
15	15.7	18.8
18	13.1	15.7
25	9.4	11.3
30	7.9	9.4
36	6.5	7.9
50	4.7	5.7
60	3.9	4.7
75	3.1	3.8
90	2.6	3.1
100	2.4	2.8
120	2.0	2.4
150	1.6	1.9
180	1.3	1.6

Ytterligare information

- Anslutning ▶ sidan 44
 Bandegenskaper ▶ sidan 35
 Tillbehör ▶ sidan 60

4.3.31 CVSJAE



Egenskaper

- Bandtransportör, en sträng, kort utförande
- Drivrulle Ø 30 mm
- Mittmonterad motor
- Band med styrkil som slirsäkring

Tekniska data

Bandbredd (mm)*	50~300	
Längd (mm)*	220~600	
Vikt (kg)*	6.7~14.3	
Effekt (W)*	6	25
Spänning (V)	230	
Frekvens (Hz)	50	

*Uppgifterna är beroende av det aktuella utförandet av transportören

Transportkapacitet

Tillåten godsvikt (vertikalt i kg) beroende på bandhastighet (horisontellt i m/min) och utväxling

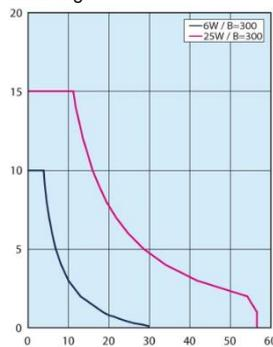

Utväxling i växelhuvud

Bandhastighet (m/min) beroende på frekvens och vald utväxling i växelhuvudet

	Bandhastighet	
	50 Hz	60 Hz
5	47.1	56.5
7.5	31.4	37.7
9	26.2	31.4
12.5	18.8	22.6
15	15.7	18.8
18	13.1	15.7
25	9.4	11.3
30	7.9	9.4
36	6.5	7.9
50	4.7	5.7
60	3.9	4.7
75	3.1	3.8
90	2.6	3.1
100	2.4	2.8
120	2.0	2.4
150	1.6	1.9
180	1.3	1.6



Ytterligare information

Anslutning
Bandegenskaper
Tillbehör

- ▶ sidan 44
- ▶ sidan 35
- ▶ sidan 60

4.3.32 CV SMAE

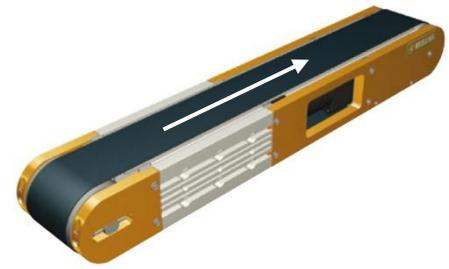

Egenskaper

- Bandtransportör, en sträng
- Drivrulle Ø 70 mm
- Inbyggd motor
- Reducerad transportörhöjd

Tekniska data

Bandbredd (mm)*	60, 100, 150
Längd (mm)*	415~2000
Vikt (kg)*	6.2~18.7
Effekt (W)*	6
Spänning (V)	230
Frekvens (Hz)	50

*Uppgifterna är beroende av det aktuella utförandet av transportören

Transportkapacitet

Tillåten godsvikt (vertikalt i kg) beroende på bandhastighet (horisontellt i m/min) och utväxling

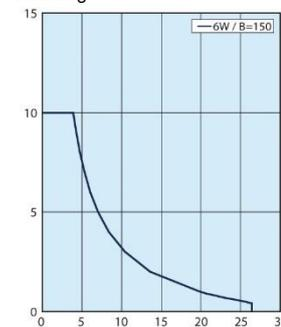

Utväxling i växelhuvud

Bandhastighet (m/min) beroende på frekvens och vald utväxling i växelhuvudet

	Bandhastighet	
	50 Hz	60 Hz
15	22.0	26.4
18	18.3	22.0
25	13.2	15.8
30	11.0	13.2
36	9.2	11.0
50	6.6	7.9
60	5.5	6.6
75	4.4	5.3
90	3.7	4.4
100	3.3	4.0
120	2.7	3.3
150	2.2	2.6
180	1.8	2.2



Ytterligare information

Anslutning
Bandegenskaper
Tillbehör

- ▶ sidan 44
- ▶ sidan 35
- ▶ sidan 60

4.3.33 CVLPAE

Egenskaper

- Bandtransportör, en sträng
- Drivrulle Ø 15 mm
- Mittmonterad motor
- Lågt utförande

Tekniska data

Bandbredd (mm)*	60~ 200	
Längd (mm)*	390~2000	
Vikt (kg)*	7.6~21.1	
Effekt (W)*	25	40
Spänning (V)	230	
Frekvens (Hz)	50	

*Uppgifterna är beroende av det aktuella utförandet av transportören

Transportkapacitet

Tillåten godsvikt (vertikalt i kg) beroende på bandhastighet (horisontellt i m/min) och utväxling

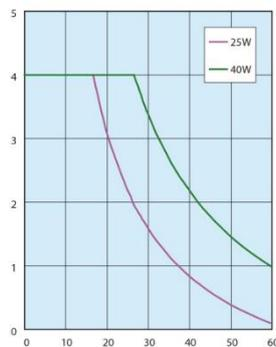
Utväxling i växelhuvud

Bandhastighet (m/min) beroende på frekvens och vald utväxling i växelhuvudet

	Bandhastighet	
	50 Hz	60 Hz
5	47.1	56.5
7.5	31.4	37.7
9	26.2	31.4
12.5	18.8	22.6
15	15.7	18.8
18	13.1	15.7
25	9.4	11.3
30	7.9	9.4
36	6.5	7.9
50	4.7	5.7
60	3.9	4.7
75	3.1	3.8
90	2.6	3.1
100	2.4	2.8
120	2.0	2.4
150	1.6	1.9
180	1.3	1.6

Ytterligare information

Anslutning
Bandegenskaper
Tillbehör

- ▶ sidan 44
- ▶ sidan 35
- ▶ sidan 60

4.3.34 CVMAE

Egenskaper

- Bandtransportör, en sträng
- Drivrulle Ø 30 mm
- Sidomonterad motor
- Motors position kan väljas

Tekniska data

Bandbredd (mm)*	50~300	
Längd (mm)*	200~2000	
Vikt (kg)*	10.5~20	
Effekt (W)*	25	40
Spänning (V)	230	
Frekvens (Hz)	50	

*Uppgifterna är beroende av det aktuella utförandet av transportören

Transportkapacitet

Tillåten godsvikt (vertikalt i kg) beroende på bandhastighet (horisontellt i m/min) och utväxling

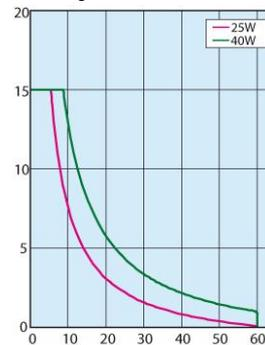
Utväxling i växelhuvud

Bandhastighet (m/min) beroende på frekvens och vald utväxling i växelhuvudet

	Bandhastighet	
	50 Hz	60 Hz
5	56.4	67.7
7.5	37.6	45.1
9	31.3	37.6
12.5	22.6	27.1
15	18.8	22.6
18	15.7	18.8
25	11.3	13.5
30	9.4	11.3
36	7.8	9.4
50	5.6	6.8
60	4.7	5.6
75	3.8	4.5
90	3.1	3.8
100	2.8	3.4
120	2.4	2.8
150	1.9	2.3
180	1.6	1.9

Ytterligare information

Anslutning
Bandegenskaper
Tillbehör

- ▶ sidan 44
- ▶ sidan 35
- ▶ sidan 60

4.3.35 CVMBE

Egenskaper

- Bandtransportör, en sträng
- Drivrulle Ø 30 mm
- Sidomonterad motor
- Band med styrkil som slirsäkring

Tekniska data

Bandbredd (mm)*	50~300	
Längd (mm)*	200~2000	
Vikt (kg)*	10.5~20	
Effekt (W)*	25	40
Spänning (V)	230	
Frekvens (Hz)	50	

*Uppgifterna är beroende av det aktuella utförandet av transportören

Transportkapacitet

Tillåten godsvikt (vertikalt i kg) beroende på bandhastighet (horisontellt i m/min) och utväxling

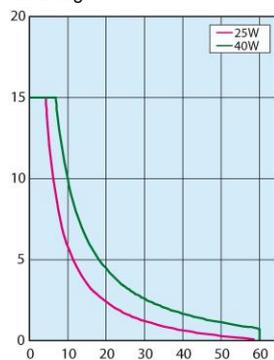
Utväxling i växelhuvud

Bandhastighet (m/min) beroende på frekvens och vald utväxling i växelhuvudet

	Bandhastighet	
	50 Hz	60 Hz
5	56.4	67.7
7.5	37.6	45.1
9	31.3	37.6
12.5	22.6	27.1
15	18.8	22.6
18	15.7	18.8
25	11.3	13.5
30	9.4	11.3
36	7.8	9.4
50	5.6	6.8
60	4.7	5.6
75	3.8	4.5
90	3.1	3.8
100	2.8	3.4
120	2.4	2.8
150	1.9	2.3
180	1.6	1.9

Ytterligare information

Anslutning
Bandegenskaper
Tillbehör

- ▶ sidan 44
- ▶ sidan 35
- ▶ sidan 60

4.3.36 CVSTCE

Egenskaper

- Kuggremstransportör, två strängar
- Drivhjul Ø 19, 20 mm
- Sidomonterad motor
- Platsbesparande utförande

Tekniska data

Bandbredd (mm)*	10, 20
Längd (mm)*	245~2000
Vikt (kg)*	3~7.7
Effekt (W)*	6
Spänning (V)	230
Frekvens (Hz)	50

*Uppgifterna är beroende av det aktuella utförandet av transportören

Transportkapacitet

Tillåten godsvikt (vertikalt i kg) beroende på bandhastighet (horisontellt i m/min) och utväxling

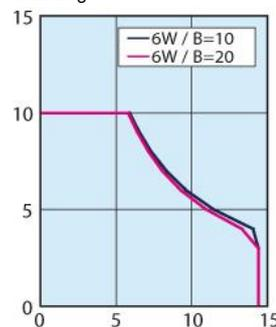
Utväxling i växelhuvud

Bandhastighet (m/min) beroende på frekvens och vald utväxling i växelhuvudet

	Bandhastighet	
	50 Hz	60 Hz
12.5	12.0	14.4
15	10.0	12.0
18	8.3	10.0
25	6.0	7.2
30	5.0	6.0
36	4.2	5.0
50	3.0	3.6
60	2.5	3.0
75	2.0	2.4
90	1.7	2.0
100	1.5	1.8
120	1.3	1.5
150	1.0	1.2
180	0.8	1.0

Ytterligare information

Anslutning
Bandegenskaper
Tillbehör

- ▶ sidan 44
- ▶ sidan 35
- ▶ sidan 60

4.3.37 CVSTRE



Egenskaper

- Kuggremstransportör, två strängar
- Drivhjul Ø 19, 20 mm
- Mittmonterad motor
- Platsbesparande utförande

Tekniska data

Bandbredd (mm)*	10, 20
Längd (mm)*	330–2000
Vikt (kg)*	3.9–8.6
Effekt (W)*	6
Spänning (V)	230
Frekvens (Hz)	50

*Uppgifterna är beroende av det aktuella utförandet av transportören

Transportkapacitet

Tillåten godsvikt (vertikalt i kg) beroende på bandhastighet (horisontellt i m/min) och utväxling

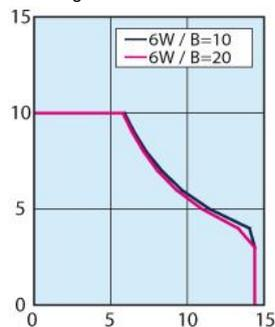

Utväxling i växelhuvud

Bandhastighet (m/min) beroende på frekvens och vald utväxling i växelhuvudet

	Bandhastighet	
	50 Hz	60 Hz
12.5	12.0	14.4
15	10.0	12.0
18	8.3	10.0
25	6.0	7.2
30	5.0	6.0
36	4.2	5.0
50	3.0	3.6
60	2.5	3.0
75	2.0	2.4
90	1.7	2.0
100	1.5	1.8
120	1.3	1.5
150	1.0	1.2
180	0.8	1.0

4.3.38 CVGTAE



Egenskaper

- Kuggremstransportör, två strängar
- Drivhjul Ø 30 mm
- Sidomonterad motor
- Spärrar och sensorer kan installeras mellan strängarna

Tekniska data

Bandbredd (mm)*	80–300	
Längd (mm)*	255–3000	
Vikt (kg)*	5.2–10.6	
Effekt (W)*	6	25
Spänning (V)	230	
Frekvens (Hz)	50	

*Uppgifterna är beroende av det aktuella utförandet av transportören

Transportkapacitet

Tillåten godsvikt (vertikalt i kg) beroende på bandhastighet (horisontellt i m/min) och utväxling

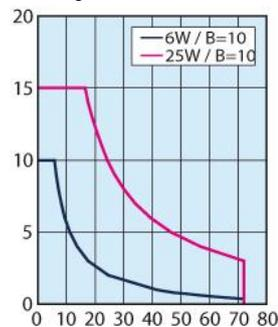

Utväxling i växelhuvud

Bandhastighet (m/min) beroende på frekvens och vald utväxling i växelhuvudet

	Bandhastighet	
	50 Hz	60 Hz
5	60.0	72.0
7.5	40.0	48.0
9	33.3	40.0
12.5	24.0	28.8
15	20.0	24.0
18	16.7	20.0
25	12.0	14.4
30	10.0	12.0
36	8.3	10.0
50	6.0	7.2
60	5.0	6.0
75	4.0	4.8
90	3.3	4.0
100	3.0	3.6
120	2.5	3.0
150	2.0	2.4
180	1.7	2.0



Ytterligare information

- Anslutning ▶ sidan 44
 Bandegenskaper ▶ sidan 35
 Tillbehör ▶ sidan 60



Ytterligare information

- Anslutning ▶ sidan 44
 Bandegenskaper ▶ sidan 35
 Tillbehör ▶ sidan 60

4.3.39 CVGTBE

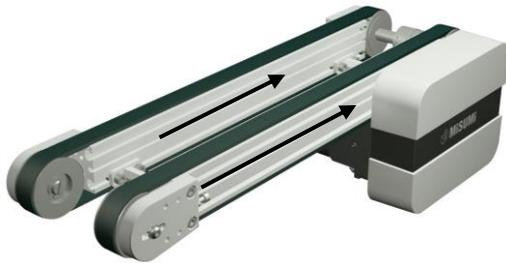
Egenskaper

- Kuggremstransportör, två strängar
- Drivhjul Ø 50 mm
- Sidomonterad motor
- Spärrar och sensorer kan installeras mellan strängarna

Tekniska data

Bandbredd (mm)*	80~300	
Längd (mm)*	265~3000	
Vikt (kg)*	9.1~24.3	
Effekt (W)*	25	40
Spänning (V)	230	
Frekvens (Hz)	50	

*Uppgifterna är beroende av det aktuella utförandet av transportören

Transportkapacitet

Tillåten godsvikt (vertikalt i kg) beroende på bandhastighet (horisontellt i m/min) och utväxling

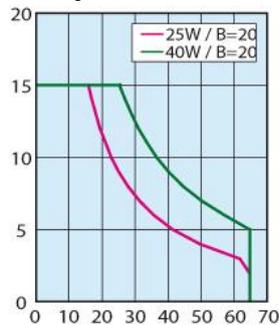
Utväxling i växelhuvud

Bandhastighet (m/min) beroende på frekvens och vald utväxling i växelhuvudet

	Bandhastighet	
	50 Hz	60 Hz
5	54.0	64.8
7.5	36.0	43.2
9	30.0	36.0
12.5	21.6	25.9
15	18.0	21.6
18	15.0	18.0
25	10.8	13.0
30	9.0	10.8
36	7.5	9.0
50	5.4	6.5
60	4.5	5.4
75	3.6	4.3
90	3.0	3.6
100	2.7	3.2
120	2.3	2.7
150	1.8	2.2
180	1.5	1.8

Ytterligare information

- Anslutning ▶ sidan 44
 Bandegenskaper ▶ sidan 35
 Tillbehör ▶ sidan 60

4.3.40 CVGTNE

Egenskaper

- Kuggremstransportör, två strängar
- Drivrulle Ø 30 mm
- Mittmonterad motor
- Spärrar och sensorer kan installeras mellan strängarna

Tekniska data

Bandbredd (mm)*	80~300	
Längd (mm)*	265~3000	
Vikt (kg)*	6.6~13.4	
Effekt (W)*	6	25
Spänning (V)	230	
Frekvens (Hz)	50	

*Uppgifterna är beroende av det aktuella utförandet av transportören

Transportkapacitet

Tillåten godsvikt (vertikalt i kg) beroende på bandhastighet (horisontellt i m/min) och utväxling

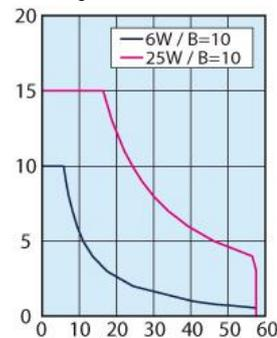
Utväxling i växelhuvud

Bandhastighet (m/min) beroende på frekvens och vald utväxling i växelhuvudet

	Bandhastighet	
	50 Hz	60 Hz
5	48.0	57.6
7.5	32.0	38.4
9	26.7	32.0
12.5	19.2	23.0
15	16.0	19.2
18	13.3	16.0
25	9.6	11.5
30	8.0	9.6
36	6.7	8.0
50	4.8	5.8
60	4.0	4.8
75	3.2	3.8
90	2.7	3.2
100	2.4	2.9
120	2.0	2.4
150	1.6	1.9
180	1.3	1.6

Ytterligare information

- Anslutning ▶ sidan 44
 Bandegenskaper ▶ sidan 35
 Tillbehör ▶ sidan 60

4.3.41 CVGTPE

Egenskaper

- Kuggremstransportör, två strängar
- Drivhjul Ø 50 mm
- Mittmonterad motor
- Spärrar och sensorer kan installeras mellan strängarna

Tekniska data

Bandbredd (mm)*	80~300	
Längd (mm)*	325~3000	
Vikt (kg)*	9.8~26.4	
Effekt (W)*	25	40
Spänning (V)	230	
Frekvens (Hz)	50	

*Uppgifterna är beroende av det aktuella utförandet av transportören

Transportkapacitet

Tillåten godsvikt (vertikalt i kg) beroende på bandhastighet (horisontellt i m/min) och utväxling

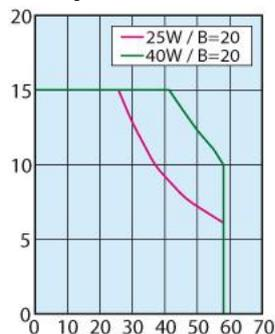
Utväxling i växelhuvud

Bandhastighet (m/min) beroende på frekvens och vald utväxling i växelhuvudet

	Bandhastighet	
	50 Hz	60 Hz
5	48.0	57.6
7.5	32.0	38.4
9	26.7	32.0
12.5	19.2	23.0
15	16.0	19.2
18	13.3	16.0
25	9.6	11.5
30	8.0	9.6
36	6.7	8.0
50	4.8	5.8
60	4.0	4.8
75	3.2	3.8
90	2.7	3.2
100	2.4	2.9
120	2.0	2.4
150	1.6	1.9
180	1.3	1.6

Ytterligare information

- Anslutning ▶ sidan 44
 Bandegenskaper ▶ sidan 35
 Tillbehör ▶ sidan 60

4.3.42 CVSPAЕ

Egenskaper

- Kedjetransportör med kedjor av plastmaterial, två strängar
- Kedjehjul Ø 57 mm
- Sidomonterad motor
- Spärrar och sensorer kan installeras mellan strängarna

Tekniska data

Bandbredd (mm)*	80~300	
Längd (mm)*	300~3000	
Vikt (kg)*	9.6~27.7	
Effekt (W)*	25	40
Spänning (V)	230	
Frekvens (Hz)	50	

*Uppgifterna är beroende av det aktuella utförandet av transportören

Transportkapacitet

Tillåten godsvikt (vertikalt i kg) beroende på bandhastighet (horisontellt i m/min) och utväxling

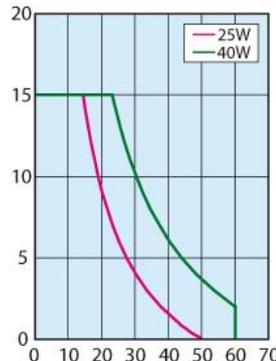
Utväxling i växelhuvud

Bandhastighet (m/min) beroende på frekvens och vald utväxling i växelhuvudet

	Bandhastighet	
	50 Hz	60 Hz
5	53.7	64.4
7.5	35.8	43.0
9	29.8	35.8
12.5	21.5	25.8
15	17.9	21.5
18	14.9	17.9
25	10.7	12.9
30	9.0	10.7
36	7.5	9.0
50	5.4	6.4
60	4.5	5.4
75	3.6	4.3
90	3.0	3.6
100	2.7	3.2
120	2.2	2.7
150	1.8	2.1
180	1.5	1.8

Ytterligare information

- Anslutning ▶ sidan 44
 Bandegenskaper ▶ sidan 35
 Tillbehör ▶ sidan 60

4.3.43 CVSSAE

Egenskaper

- Stålbandstransportör, en sträng
- Drivrulle Ø 50 mm
- Sidomonterad motor
- Värmebeständig och ledande

Tekniska data

Bandbredd (mm)*	40~150		
Längd (mm)*	250~2000		
Vikt (kg)*	6.7~20.4		
Effekt (W)*	6	25	40
Spänning (V)	230		
Frekvens (Hz)	50		

*Uppgifterna är beroende av det aktuella utförandet av transportören

Transportkapacitet

Tillåten godsvikt (vertikalt i kg) beroende på bandhastighet (horisontellt i m/min) och utväxling

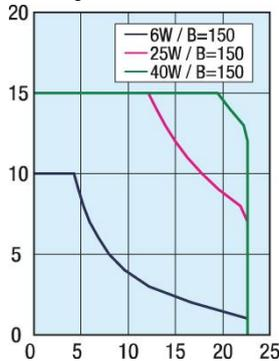
Utväxling i växelhuvud

Bandhastighet (m/min) beroende på frekvens och vald utväxling i växelhuvudet

	Bandhastighet	
	50 Hz	60 Hz
12.5	18.8	22.6
15	15.7	18.8
18	13.1	15.7
25	9.4	11.3
30	7.9	9.4
36	6.5	7.9
50	4.7	5.7
60	3.9	4.7
75	3.1	3.8
90	2.6	3.1
100	2.4	2.8
120	2.0	2.4
150	1.6	1.9
180	1.3	1.6

4.3.44 CVDSAE

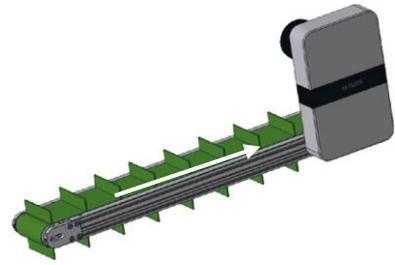
Egenskaper

- Bandtransportör med profiler, en sträng
- Drivrulle Ø 50 mm
- Sidomonterad motor
- Lämplig för livsmedel, utförande med lutning

Tekniska data

Bandbredd (mm)*	50~300
Längd (mm)*	500~3000
Vikt (kg)*	11.4~37.8
Effekt (W)*	40
Spänning (V)	230
Frekvens (Hz)	50

*Uppgifterna är beroende av det aktuella utförandet av transportören

Transportkapacitet

Tillåten godsvikt (vertikalt i kg) beroende på bandhastighet (horisontellt i m/min) och utväxling

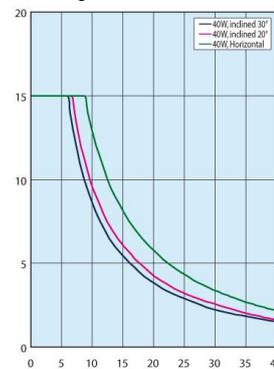
Utväxling i växelhuvud

Bandhastighet (m/min) beroende på frekvens och vald utväxling i växelhuvudet

	Bandhastighet	
	50 Hz	60 Hz
7.5	31.4	37.7
9	26.2	31.4
12.5	18.8	22.6
15	15.7	18.8
18	13.1	15.7
25	9.4	11.3
30	7.9	9.4
36	6.5	7.9
50	4.7	5.7
60	3.9	4.7
75	3.1	3.8
90	2.6	3.1
100	2.4	2.8
120	2.0	2.4
150	1.6	1.9
180	1.3	1.6

Ytterligare information

Anslutning
Bandegenskaper
Tillbehör

- ▶ sidan 44
- ▶ sidan 35
- ▶ sidan 60

Ytterligare information

Anslutning
Bandegenskaper
Tillbehör

- ▶ sidan 44
- ▶ sidan 35
- ▶ sidan 60

4.3.45 CVDSBE

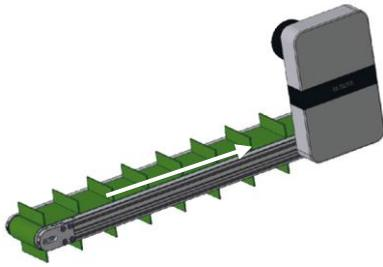
Egenskaper

- Bandtransportör med profiler, en sträng
- Drivrulle Ø 50 mm
- Sidomonterad motor
- Lämplig för livsmedel, utförande med lutning, oljeresistent

Tekniska data

Bandbredd (mm)*	50~300
Längd (mm)*	500~3000
Vikt (kg)*	11.4~37.8
Effekt (W)*	40
Spänning (V)	230
Frekvens (Hz)	50

*Uppgifterna är beroende av det aktuella utförandet av transportören

Transportkapacitet

Tillåten godsvikt (vertikalt i kg) beroende på bandhastighet (horisontellt i m/min) och utväxling

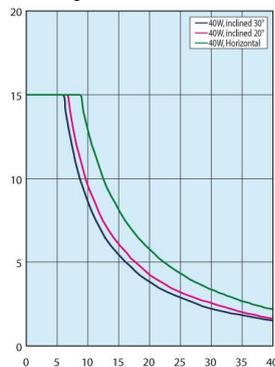
Utväxling i växelhuvud

Bandhastighet (m/min) beroende på frekvens och vald utväxling i växelhuvudet

	Bandhastighet	
	50 Hz	60 Hz
7.5	31.4	37.7
9	26.2	31.4
12.5	18.8	22.6
15	15.7	18.8
18	13.1	15.7
25	9.4	11.3
30	7.9	9.4
36	6.5	7.9
50	4.7	5.7
60	3.9	4.7
75	3.1	3.8
90	2.6	3.1
100	2.4	2.8
120	2.0	2.4
150	1.6	1.9
180	1.3	1.6

Ytterligare information

Anslutning
Bandegenskaper
Tillbehör

- ▶ sidan 44
- ▶ sidan 35
- ▶ sidan 60

4.3.46 CVSPCE

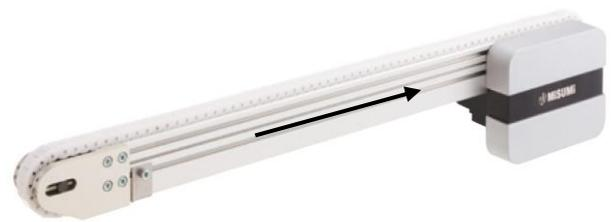
Egenskaper

- Kedjetransportör med kedjor av plastmaterial, en sträng
- Kedjehjul Ø 57 mm
- Sidomonterad motor
- Värmebeständig och ledande

Tekniska data

Bandbredd (mm)*	20	
Längd (mm)*	350~3000	
Vikt (kg)*	5.3~12.9	
Effekt (W)*	6	25
Spänning (V)	230	
Frekvens (Hz)	50	

*Uppgifterna är beroende av det aktuella utförandet av transportören

Transportkapacitet

Tillåten godsvikt (vertikalt i kg) beroende på bandhastighet (horisontellt i m/min) och utväxling

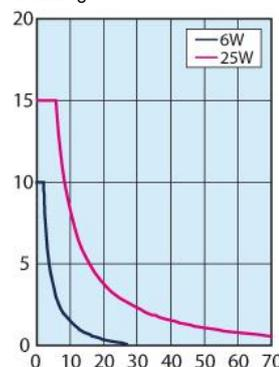
Utväxling i växelhuvud

Bandhastighet (m/min) beroende på frekvens och vald utväxling i växelhuvudet

	Bandhastighet	
	50 Hz	60 Hz
5	53.7	64.4
7.5	35.8	43.0
9	29.8	35.8
12.5	21.5	25.8
15	17.9	21.5
18	14.9	17.9
25	10.7	12.9
30	9.0	10.7
36	7.5	9.0
50	5.4	6.4
60	4.5	5.4
75	3.6	4.3
90	3.0	3.6
100	2.7	3.2
120	2.2	2.7
150	1.8	2.1
180	1.5	1.8

Ytterligare information

Anslutning
Bandegenskaper
Tillbehör

- ▶ sidan 44
- ▶ sidan 35
- ▶ sidan 60

4.4 Bandöversikt

Transportörerna kan alltefter konfiguration, användningsvillkor och transporterat gods försees med olika typer av band. Bredd och längd kan väljas fritt. Följande band är tillgängliga för resp användningsbehov.

Bandmatta	Användning	Visning
Band	<ul style="list-style-type: none"> universell användning glatt yta transportör för elektronikkomponenter oljebeständig 	
Band med styrkil	<ul style="list-style-type: none"> tunnflytande gods jämn gång 	
Stålbånd	<ul style="list-style-type: none"> universell användning glatt yta 	
Kuggrem	<ul style="list-style-type: none"> transport av verktygsbärare 	
Plastkedja	<ul style="list-style-type: none"> transport av verktygsbärare 	
Band med profiler	<ul style="list-style-type: none"> Livsmedelstransport 	

VAR FÖRSIKTIG



Skador på transportband

Felaktig och otillåten användning kan försämra bandets transportförmåga liksom förkorta dess livslängd.

Band med tjocklekar på 0,1 och 0,15 mm är inte lämpliga som transportband.

Undvik stötar ned i bandet eftersom det är mycket tunnt! Om ett band blir fransat kommer dess livslängd att förkortas.

Se till att lasta arbetsstycken på bandet utan att de kanar omkring på bandet eller kommer i kontakt med andra delar av utrustningen. Se till att transportgods som kommer i kontakt med bandet har en mindre hårdhet än bandet.

Använd inte band där damm kan tränga in mellan bandets ram eller styrning!

Använd förutsedda drivrullar/drivhjul och styrrullar.

4.4.1 Tekniska data – band

Bandegenskaper- kuggrem

MISUMI – komponent-nummer	Material	Tillåten dragstyrka (N)	Kontinuerlig drift, temperatur °C	Vikt g/m (Bredd 10 mm)
LTBR	Polyuretan	120	-20~70	32.5
LTBRA	Polyuretan	150	0~80	20.8
LTBJA	Polyuretan	150	0~80	20.8

Bandegenskaper-plastkedja

MISUMI – komponent-nummer	Material	Tillåten dragstyrka (N)	Kontinuerlig drift, temperatur °C	Draglast (kg/m)
CHEED	Polyoximetyl	45	-5~65	0.32

tillåten kedjehastighet (m/min)	Glidfriktionskoefficient f1
60	0.32



Beställning av band, ytterligare information

Ingående information om bandens tekniska specifikationer, deras användningsområden och beställningsmöjligheter finns i katalogen eller på webbplatsen www.misumi-europe.com.

Bandegenskaper-band

MISUMI – komponent- nummer	Användning	Material Ovansida	Material Undersida	Färg	Tjocklek mm	Vikt kg/m ²	Tillåten bandspän- ning N/m	Minimum remskiva- diameter Ø mm	Skärkant	Kontinu- erlig drift, Temperat- ur °C	Friktions- koefficient (för polerat stål)	
											Ovan- sida	Under- sida
HBLT	Universell användning	Polyuretan		grön	0.8	0.9	4	25	R8	-10~80	0.3	0.1
HBLTWH				vit								
HBLTG				grön	0.8	0.7	4	15	R3	-30~80	0.8	0.2
HBLTGDN				grön	1.7	1.9	8	50	—			
HBLBN				himmelsb lä	1.4	1.3	3	15	R3	-30~100	0.6	0.2
HBLYGN				gul-grön		1.5	8	25(15) ^{*1}	(R3) ^{*1}			
SHBLTG	Ködrift	Polyuretanimpreg- nerat	Polyester	grön	0.5	0.5	4	25	R3	-10~80	0.15	0.1
SHBLT		Polyester		vit							0.1	0.1
LHBLT	För lutande transport	flexibel polyuretan		grön	1.5	1.6	4	30	—	-10~80	1.7	0.1
LHBLTWH				vit	0.9	1	3.5	25				0.15
GBLG	Tekniska data för handtag	Polyuretan		grön	1	0.9	4	15	R3	-30~100	0.7	0.2
GBLW				vit								
GBLGSN				grön	1.6	1.6	8	25	—			
OHBLTG	oljebeständig	oljebeständig polyuretan		grön	0.8	0.7	4	15	R3	-30~80	0.8	0.2
OHBLTGN				grön	1.4	1.5	8	25	R3		0.8	0.2
OHBLTW		Polyuretan		vit	0.8	0.7	4	15	R3	-30~80	0.6	0.2
OHBLGN				vit	1.4	1.5	8	25(15) ^{*1}	(R3) ^{*1}	0.6	0.2	
NSHBLT	jämn gång	Polyuretan	Polyester	vit	0.9	1	3.5	25	R5	-10~80	0.2	0.15
NSHBLTS				vit	0.8	0.7	4	15	R3	-10~80	0.6	0.2
NSHB				himmels- blå	0.8	0.7	4	15	R3	-30~100	0.6	0.2
NSHBLTG				limegrön	0.8	0.7	4	15	R3	-30~100	0.6	0.2
NSHBWN				vit	1.4	1.5	8	25(15) ^{*1}	(R3) ^{*1}	-30~100	0.6	0.2
NSHBN				himmels- blå	1.4	1.5	8	25(15) ^{*1}	(R3) ^{*1}	-30~100	0.6	0.2
NSHBLGN				limegrön	1.4	1.5	8	25(15) ^{*1}	(R3) ^{*1}	-30~100	0.6	0.2
NFHBG				grön	0.8	0.7	4	15	R3	-30~100	0.4	0.2
NFHBW				vit	0.8	0.7	4	15	R3	-30~100	0.4	0.2
NFHBGN				grön	1.4	1.4	8	30(15) ^{*1}	(R3) ^{*1}	-30~100	0.4	0.2
NFHBWN				vit	1.4	1.4	8	30(15) ^{*1}	(R3) ^{*1}	-30~100	0.4	0.2
BHFHBWN				vit	1.4	1.5	8	30(15) ^{*1}	(R3) ^{*1}	-30~100	0.4	0.2

MISUMI – komponent- nummer	Användning	Material Ovansida	Material Undersida	Färg	Tjocklek mm	Vikt kg/m ²	Tillåten bandspän- ning N/m	Minimum remskiva- diameter Ø mm	Skärkant	Kontinu- erlig drift, Temperat- ur °C	Friktions- koefficient (för polerat stål)	
											Ovansida	Undersida
FHBLT	Livsmedelstrans- port möjlig	Polyuretan	Polyester	vit	0.8	0.9	3.5	20	R3	-10~80	0.2	0.15
KBLW				vit	0.8	0.7	4	15	R3	-30~100	0.6	0.2
KBLT				himmels- blå	0.8	0.7	4	15	R3	-30~100	0.6	0.2
KBLWSN				vit	1.4	1.5	8	25(15) ^{*1}	(R3) ^{*1}	-30~100	0.6	0.2
KBLWDN				vit	1.7	1.9	8	50	-	-30~100	0.6	0.2
PHBLB				vit	1.3	1	4	20	-	-30~100	0.6	0.2
PHBLBN				himmels- blå	1.7	1.6	3	30	-	-30~100	0.6	0.2
PHBLWN				vit	1.7	1.6	3	30	-	-30~100	0.6	0.2
DHBLT				Transportör för elektronikkomp- onenter	Elektriskt ledande polyuretanbeläg- ning	Polyester	svart	0.6	0.7	3	25	R3
DHBLTS	svart	0.8	0.7				4	15	R3	-10~80	0.8	0.2
DHBLGN	Polyuretan	svart	1.4				1.5	8	25(15) ^{*1}	(R3) ^{*1}	-30~80	0.6

Bandegenskaper-band med styrkil

MISUMI – komponent- nummer	Användning	Material Ovansida	Material Undersida	Färg	Tjocklek mm	Vikt kg/m ²	Tillåten band- spänning N/mm	Minimum remskiva- diameter Ø mm	Kontinuerlig drift, Temperatur °C	Friktionskoefficient (för polerat stål)	
										Ovansida	Undersida
HBLTDSG	Universell användning	Polyuretan		grön	0.8	0.7	4	15	-30~80	0.8	0.2
HBLTDSW				vit							
SHBLTDSG	Ködrift	Polyuretanimpregnerad		grön	0.6	0.4	4	20	-30~80	0.2	0.2
SHBLTDSW		Polyester		vit							
GBLDSG	Tekniska data för handtag	Polyuretan		grön	1.0	0.9	4	15	-30~100	0.7	0.2
GBLDSW				vit							
OHBLTDSG	oljaresistent	oljaresistent polyuretan		grön	0.8	0.7	4	15	-30~80	0.8	0.2
OHBLTDSW		Polyuretan		vit							
NSHBLTDS	jämn gång	Polyuretan	Polyester	vit	0.8	0.7	4	15	-30~80	0.9	0.2
NSHDSB				himmels- blå	0.8	0.7	4	15	-30~100	0.6	0.2
NSHBLGDS				lime- grön	0.8	0.7	4	15	-30~100	0.6	0.2
HFHBDGSG				grön	0.8	0.7	4	15	-30~100	0.4	0.2
HFHBDGSW				vit	0.8	0.7	4	15	-30~100	0.4	0.2
KBLDSW				vit	0.8	0.7	4	15	-30~100	0.6	0.2
KBLTDSG				Livsmedelstrans- port möjlig	Polyuretan		himmels- blå	0.8	0.7	4	15
PHBLDSB				himmels- blå	1.3	1	4	20	-30~100	0.6	0.2
DHBLTDS	Transportör för elektronikkomp- onenter	Elektriskt ledande polyuretanbeläg- ning		svart	0.8	0.7	4	15	-30~80	0.8	0.2

Bandegenskaper-Bandtransportör med profiler

MISUMI – komponent- nummer	Användning	Material Ovansida	Material Undersida	Färg	Tjock- lek mm	Vikt kg/m ²	Tillåten band- spänning kg/cm	min. Drivrulle Ø mm	Kontinu- erlig drift, temperatur °C	Livsmedels- transport möjlig	Friktionskoefficient (för polerat stål)		Lamell- hårdhet Shore A (°)
											Ovansida	Undersida	
YBLTG	Bandtrans- portör med profiler	Polyuretan	Polyester	grön	1.3	1.5	4.6	50	-15~80	Ingen	0.8	0.2	70
YBLTW				vit	1.2	1.3	6		-30~80	Ja			

Bandegenskaper-stålbånd

MISUMI – komponent- nummer	Tjock- lek mm	Vikt kg/m ²	Tillåten bandspänni- ng kg/cm	min. Drivrulle Ø mm	Kontinuerlig drift, temperatur °C	Elektriskt motstånd på ovansidan (Ω)	Friktionskoefficient (för polerat stål)	Hårdhet HV	Young elasticitetsm- odul kgf/mm ²	Värme- utjämnings- koefficient x10 ⁻⁶ /°C
STHBLT	0.1	0.8	4	50	-80~110	0.2	0.2	370 eller högre	19700	17.3
	0.15	1.2	6	75	-80~120	0.3	0.2			
	0.2	1.6	8	100	-80~130	0.5	0.2			

4.4.2 Utbyte av remmar/plastremmar

Vid utbyte av en rem eller en plastrem skall följande kriterier beaktas.

Minimum tillåten remskiva-diameter	Observera fastställda minimala remskivor-diameter för MISUMI-remmar (böjradie).
Remmar- och plastkedjelängder	Beräkna och jämför längden på remmen/plastkedjan enligt tabellen som visas nedan.
Transportriktning	Observera att hos många remmar är transportriktningen fastställd.

4.4.2.1 Formellista för beräkning av remlängd

Delnummer	Remtyp	Antal banor	Position drivenhet	Drivrulle Ø	Formel	Enhet
SVKAE	Planremmar	En bana	Huvud	30	$(2L+97)/1.002/1000$	m [*2]
SVKBE	Planremmar (med riktningsskydd)			30	$(2L+97)/1.002/1000$	m [*2]
SVKNE	Planremmar	En bana	Mitten	30	$(2L+270)/1.002/1000$ [*6]	m [*2]
SVKRE	Planremmar (med riktningsskydd)			30	$(2L+270)/1.002/1000$ [*6]	m [*2]
GVHAE	Planremmar	En bana	Huvud	30	$(2L+98)/1000$	m [*2]
GVFAE	Planremmar	En bana	Huvud	30	$(2L+98)/1000$	m [*2]
GVHNE	Planremmar	En bana	Mitten	30	$(2L+250)/1000$	m [*2]
GVFNE	Planremmar	En bana	Mitten	30	$(2L+250)/1000$	m [*2]
GV TSAE	Synkronremmar	En bana	Huvud	30	$(2L+220)/5$	Tänder
GV TSNE	Synkronremmar	En bana	Mitten	30	$(2L+240)/5$	Tänder
GVTWAUE	Synkronremmar (INOM motorn)	två strängar	Huvud	30	Drivsida: $(2L+220)/5$ [*7] Driven sida: $(2L+100)/5$ [*7]	Tänder
GVTWASE	Synkronremmar (UTOM motorn)	två strängar	Huvud	30	Drivsida: $(2L+220)/5$ [*7] Driven sida: $(2L+100)/5$ [*7]	Tänder
GVTWNUE	Synkronremmar (INOM motorn)	två strängar	Mitten	30	Drivsida: $(2L+240)/5$ [*7] Driven sida: $(2L+100)/5$ [*7]	Tänder
GVTWNSE	Synkronremmar (UTOM motorn)	två strängar	Mitten	30	Drivsida: $(2L+240)/5$ [*7] Driven sida: $(2L+100)/5$ [*7]	Tänder
CVGAE	Planremmar	En bana	Huvud	30	$(2L+94)/1000$	m [*2]
CVGCE				50	$(2L+160)/1000$	m [*2]
CVGNE	Planremmar	En bana	Mitten	30	$(2L+A)/1000$ [*6]	m [*2]
CVGRE				50	$(2L+A)/1000$ [*6]	m [*2]
CVGBE	Planremmar (med riktningsskydd)	En bana	Huvud	30	$(2L+94)/1000$	m [*2]
CVGDE				50	$(2L+160)/1000$	m [*2]
CVGPE	Planremmar (med riktningsskydd)	En bana	Mitten	30	$(2L+A)/1000$ [*6]	m [*2]
CVGWE				50	$(2L+A)/1000$ [*6]	m [*2]
CVSEE	Planremmar	En bana	Huvud	60/30	$(2L+161)/1.002/1000$	m [*2]
CVSFE	Planremmar (med riktningsskydd)			60/30	$(2L+161)/1.002/1000$	m [*2]
CVSXE	Planremmar	En bana	Mitten	30	$(2L+284)/1.002/1000$	m [*2]
CVSYE	Planremmar (med riktningsskydd)			30	$(2L+284)/1.002/1000$	m [*2]
CVSSAE	Remmar av rostfritt stål	En bana	Huvud	50	$(2L+160)/1000$	m [*2]
CVSFAE	Planremmar	En bana	Huvud	30	$(2L+97)/1.002/1000$	m [*2]
CVSFBE				50	$(2L+160)/1.002/1000$	m [*2]
CVSFCE	Planremmar (med riktningsskydd)	En bana	Huvud	30	$(2L+97)/1.002/1000$	m [*2]
CVSFDE				50	$(2L+160)/1.002/1000$	m [*2]
CVSJAE	Planremmar (med riktningsskydd)	En bana	Mitten	30	$(2L+262)/1.002/1000$	m [*2]
CVSTCE	Synkronremmar	En bana	Huvud	19/20	CVSTC10: $(2L+130)/5$ CVSTC20: $(2L+165)/5$	Tänder
CVSTRE	Synkronremmar	En bana	Mitten	19/20	CVSTR10: $(2L+215)/5$ CVSTR20: $(2L+240)/5$	Tänder
CVSMAE	Planremmar	En bana	Integrerad	70	$(2L+220)/1.002/1000$	m [*2]

Delnummer	Remtyp	Antal banor	Position drivenhet	Drivrulle Ø	Formel	Enhet
CVSTAE	Synkronremmar	två strängar	Huvud	30	$(2L+100)/5$	Tänder [*3]
CVSTBE				50	$(2L+180)/10$	Tänder [*4]
CVSTNE	Synkronremmar	två strängar	Mitten	30	$(2L+260)/5$	Tänder [*3]
CVSTPE				50	$(2L+420)/10$	Tänder [*5]
CVSPA E	Plastkedja	två strängar	Huvud	57 [*1]	$(2L+179)/12.7$	Anslutningar [*4]
CVDSA E	Planremmar med profiler	En bana	Huvud	50	$(2L+160)/1000$	m [*2]
CVDSB E	Planremmar med profiler	En bana	Huvud	50	$(2L+160)/1000$	m [*2]
CVLPA E	Planremmar	En bana	Mitten	15	$(2L+223)/1000$	m [*2]
CVSPC E	Plastkedja	En bana	Huvud	57 [*1]	$(2L+179)/12.7$	Anslutningar [*4]
CVMA E	Planremmar	En bana	Huvud	30	$(2L+94)/1000$	m [*2]
CVMB E	Planremmar (med riktningsskydd)	En bana	Huvud	30	$(2L+94)/1000$	m [*2]

[*1] För plastkedjor gäller kedjehjul-delningscirkeldiameter.

[*2] Runda av till 2:a decimal.

[*3] Runda av till hela tal.

[*4] Runda av till hela tal.

[*5] Runda upp till hela tal

[*6] För option mätkant eller rullkant se följande tabell för A $[(2L+A)/1.002/1000]$

[*7] Som det visas nedan, innehåller 2-banors kuggremstransportörer två remmar med olika antal tänder. En för den drivande delen, den andra för den drivna delen.

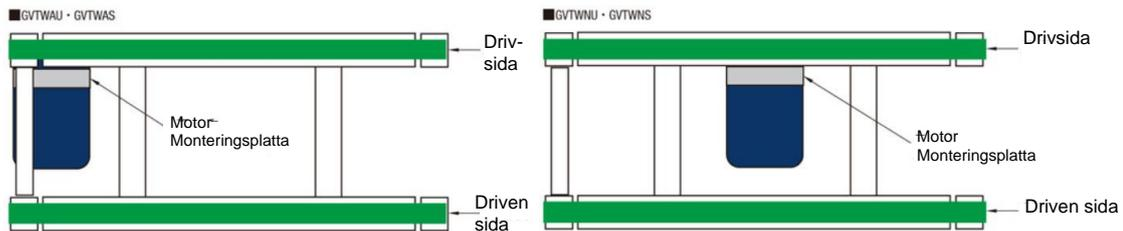

		SVKNE	SVKRE	CVGNE	CVGPE	CVGRE	CVGWE
	Standardutförande*	270	270	270	270	330	330
HR	Knivkant tvåsidig	257	257	250	250	300	300
MR	Rullkant ensidig						
WR	Rullkant tvåsidig	244	244	240	240	260	260

* utan uppgift om utförande

4.5 Komponenter elutrustning/styrsystem



Hänvisning

Kapitlet "Komponenter elutrustning/styrsystem" gäller endast för transportsystem som levererats med drivmotor! Transportsystem utan drivmotor gäller som ofullständiga maskiner enligt maskinriktlinje 2006/42/EG!

Vid transportsystemet (komplett) finns det olika elektriska komponenter tillbyggda som driftsmedel eller säkerhetskomponenter.

Elektriska drivanordningar är märka med följande varningssymbol.



"Farlig elektrisk spänning"

FARA



Livsfara genom elektrisk stöt som orsakas av defekta elkomponenter, beröring av strömförande delar, personers felaktiga beteende och otillräcklig utbildning.



Fara kan föreligga pga kvardröjande elström och annan restenergi. Efter att maskinen frånkopplats kvarstår det elektrisk restenergi i ledningar, anordningar och utrustning under ca 5 minuter.



I elskåp och anslutningar för elektriska komponenter kan det finnas oskyddade spänningsförande delar.



Innan arbeten på maskinen påbörjas måste man koppla bort strömmen och på olika sätt säkra så att den inte oavsiktligt kan slås på igen.

Arbeten på strömförsörjning och oskyddade strömförande maskindelar får endast utföras av elektriker.

Missförhållanden som helt oskyddade kontakter, felaktig anslutning av jordledare etc kan leda till elstötar och kan orsaka såväl svåra skador som dödsfall.

4.5.1 Drivmotor

Transportörerna är alltefter på konfiguration försedda med en av dessa drivmotorer,

Märke	Effekt [W]	Specifikationer	Spänning [V]
Panasonic	6, 25, 40, 60, 90	Asynkronmotor	Enfas 230 V
Oriental	6, 25, 40, 60, 90	Asynkronmotor eller regleringsmotor	Enfas 230 V

4.5.2 Elektriskt varvtalsreglerare

Transportörer en är alltefter konfiguration försedda med varvtalsreglerare med brytare (På/Av)

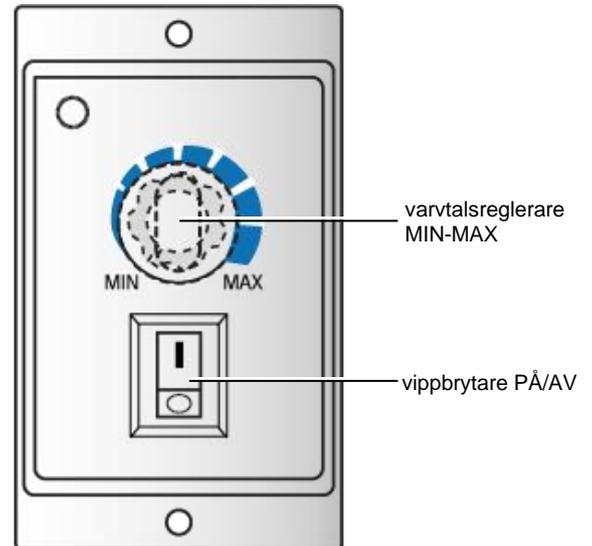

Varvtalsreglerare till drivmotor för inbyggnad (exempel)



Elanslutning

Beläggning av kopplingsklämmor på baksidan av varvtalsregleraren ska utföras enligt kopplingschemat i kapitlet "Kopplingscheman" på sidan 47!

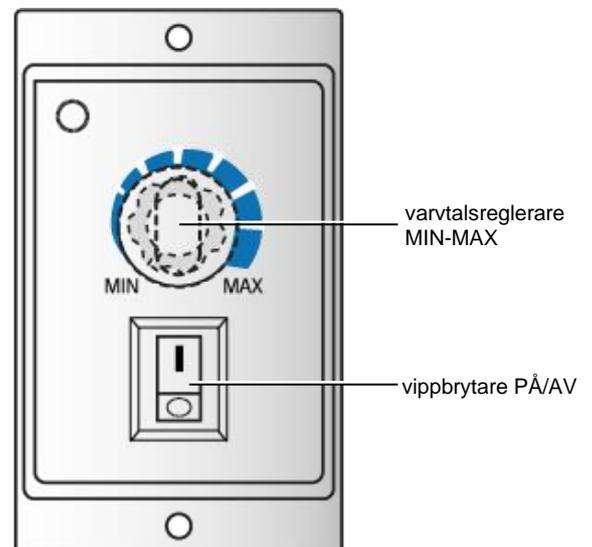

Varvtalsreglerare till drivmotor (monterad på hattskena)

4.6 Skyddspaneler

Farliga delar av maskinen säkras med hjälp av fasta skyddspaneler. Som tillval kan även bandmattan säkras med transparenta plastskydd.

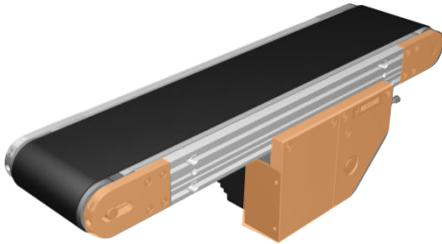

Fasta skydd för motor och valsar (exempel)

FARA





Fara pga underlåtenhet att beakta farozoner

Faror kan uppstå genom elektrisk, mekanisk och termisk energi såväl som pga speciella restfaror.

Se till att ingen uppehåller sig i farozonerna medan skydden är demonterade under inkörning eller under bandbyte.

4.7 Ofta förekommande frågor (FAQ)

Kan transportören köras baklänges?

Omvänd körriktning är inte att rekommendera.

Transportlasten är otillräcklig p.g.a. att ändrade arbetsstyck-laster. Vad ska man göra?

Man kan tänka sig ett byte av drivmotor eller drivsystem. Vi rekommenderar att man i första hand byter drivsystem eftersom ett byte av motor även kräver modifieringar på monteringsplattan. Motorbyte ändrar utrustningens yttermått, därför måste man då även byta monteringsplatta. Observera att bandhastigheten blir reducerad om man byter växelhuvudet för att öka transportkapaciteten.

Kan varvtalet för asynkronmotorn ändras?

Varvtalet för asynkronmotorn kan inte ändras. Däremot kan man ändra transporthastigheten genom att byta växelhuvud. Nya växelhuvuden kan erhållas från Misumi.

Vilken livslängd har motorn?

Vid en insats på 8 timmar om dagen med likvärdiga laster håller motorn som regel för drift i 10 000 timmar. Livslängden beror i huvudsak på under vilka villkor motorn används, så detta värde är enbart att betrakta som ett referensvärde.

Kan motorn köras i korta intervall med stopp/start?

Motorerna är avsedda för kontinuerlig drift och frekventa avstängningar och uppstarter är inte att rekommendera. Periodisk drift är möjlig med intervall på minst 10 sekunder.

Hur ska man läsa diagrammen för transportkapacitet?

Kontrollera först lasten för arbetsstycken och jämför sedan dessa. Hitta sedan i diagrammet punkten som anger önskad kombination för last och bandhastighet, och se till att punkten inte ligger över kurvan som anger effekt för den aktuella motorn. I exemplet nedan söks en motor som klarar en transportlast på 8kg/enhet och bandhastighet på 5m/min - motorn med en effekt på 25 W klarar detta.

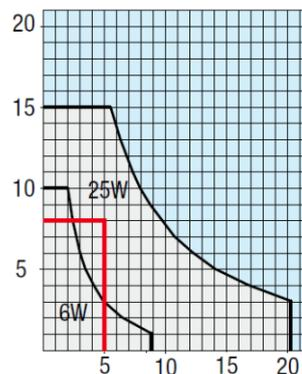

5. Transport, montering och anslutning



Säkerhets hänvisningar

Beakta anvisningarna i Kapitel 3 "Säkerhets hänvisningar".

Dessutom ska alla säkerhetsanvisningar och symboler i den medföljande dokumentationen från tillverkaren följas.

5.1 Transport

Transportörerna levereras emballerade utifrån konfiguration och mått* (kartong eller trälår) med lastbil.

Enheterna är placerade på pallar, som ska hanteras med gaffeltruck.

- Fånga upp laster, som monteras på eller av och vars vikt inte kan hållas, med lämpliga anordningar (linor eller lyftblock)!
- Kontrollera visuellt att anslagsmedlet inte uppvisar skador och befinner sig i ett gott skick! Lyft endast godset till denna anslagspunkt.
- Kontrollera levererade detaljer med avseende på fullständighet, skador och annat iögonfallande!
- Beakta nationella föreskrifter om säkerhet och förebyggande av olycksfall i arbetet.
- Vid frågor rörande transport, konstruktion och installation av maskinen, vänd dig till Misumi Europa GmbH!
- Se till att det inte finns några lösa föremål på transportgodset som kan ramla av.
- Till- och frånkoppling av elledningar i klämmor får endast utföras av auktoriserad personal.
- Vid förflyttning av utrustningen ska man endast använda felfria och helt funktionella lyftanordningar med tillräcklig lyftkraft. Se till att lyftkraften hos lyftanordningarna liksom upphängnings- och transportanordningarna klarar den aktuella vikten för transportgodset.



*Leveransvillkor

Enligt beställning levereras transportsystemet beroende på ramprofilens längdmått.

Längd ≤ 2000	Ramprofil av ett stycke
Längd ≥ 2005	Ramprofil delad i 3 avsnitt

FARA



Fara pga fallande last

Faror uppstår genom personers felaktiga beteende och undermåligt eller felaktigt säkrade laster.



För förflyttning av utrustningen inom företaget bör gaffeltruck eller annat golvtransport med tillräcklig lyftkraft och gaffellängd användas.



Lägg glidsäkra gummimattor på gafflarna så att maskinen inte kan glida. Ge akt på tyngdpunkten under transporten. För transport med lastbil ska maskinen säkras på lastytan med lämpliga fästeanordningar.



Det är inte tillåtet att uppehålla sig under hängande last"

Se till att bära personlig skyddsutrustning!

5.2 Montering

- Det måste finnas ett strömuttag på uppställningsplatsen!
- Brytarna måste vara lättillgängligt placerade.



Uppställningsplan och ritningar

Detaljerade upplysningar om mått och vikter för maskinkomponenterna kan utläsas från de scheman och ritningar som medföljer denna handbok som bilagor.

5.2.1 Uppackning och uppställning

Uppställningsplatsen för transportören måste vara jämt och fast.

Jämnt betonggolv av standardtyp för maskinhallar rekommenderas.

- Iakttag försiktighet vid upppackningen av transportören. Avlägsna emballage och transportsäkringar. Lämnat emballaget till föreskriven återvinning.
- Beakta de exakta måtten för det individuellt konfigurerade transportören!
- Ställ upp transportören på ett sådant sätt att det åt alla håll finns ett arbets- och underhållsutrymme på minst 800 mm (lagerutrymme ej inräknat).
- Se till att underlaget till utrustningen har en bärkraft av minst 3 t/m²!

VARNING

Fara pga att hänsyn inte tas till risk-, arbets- och serviceområden

Faror kan uppstå genom elektrisk, mekanisk och termisk energi såväl som pga speciella restfaror när hänsyn inte tas till säkerhetsavståndet till transportören.

Se till att hålla ett säkerhetsavstånd på 800 mm till transportören.

Placera eller förvara inga föremål i arbets- och serviceområdet.

Se till att säkra fri tillgång till de delar på maskinen där underhåll och inspektion ska genomföras.

Se även till att bevara motsvarande säkerhetsavstånd till anläggningen särskilt under inställningsdrift och vanlig drift.

5.2.2 Riktning av transportören

För att rikta de monterade maskindelarna behövs verktyg som låsmedsverktyg och vattenpass.

Transportörerna är alltefter kundkonfiguration försedda med antingen länkrullar eller inställningsskruvar för höjdställning.

- Gör en grovinställning av transportören i förhållande till anslutande utrustning.
- Gör en fininställning av systemet med de höjdställbara maskinfötterna.
- Kontrollera att alla komponenter står vågrätt med hjälp av vattenpasset.
- Fixera därefter länkrullarna eller inställningsskruvarna så att maskinen inte kan komma att flyttas.
- Förankra maskinfötterna i golvet i maskinhallen.

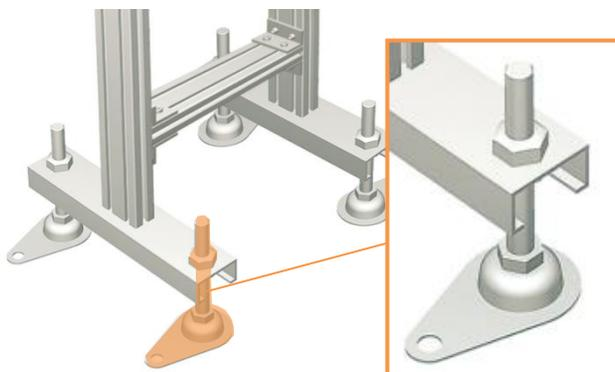

Exempel på inställningsskruvar

5.3 Driftförutsättningar

Egenskap	Fysiska villkor
Omgivnings-temperatur	<ul style="list-style-type: none"> ■ +5°C till + 45°C (uppvärmningsbar lokal) (Se driftstemperaturer för band och remmar)
Driftstemperatur	<ul style="list-style-type: none"> ■ -10°C-40°C
Luftfuktighet	<ul style="list-style-type: none"> ■ 30% till 60%
Uppställningshöjd	<ul style="list-style-type: none"> ■ upp till 1000 m NN
Explosionsfarlig atmosfär	<ul style="list-style-type: none"> ■ Användning i explosionsfarlig atmosfär är inte tillåten
Nedsmutsning	<ul style="list-style-type: none"> ■ Ingen nedsmutsning av olja, vatten och damm eller sura och korroderande gaser
Övrigt	<ul style="list-style-type: none"> ■ Ej direkt solljus ■ tillräcklig belysning: 250 Lx (ArbStättV §7) ■ Om arbetsutrymmet inte har tillräcklig belysning kan en arbetsplatsbelysning anbringas vid maskinen! ■ god ventilering av arbetsutrymmet (användarens belastning) ■ maskinen förfogar inte över ex-skydd

5.4 Anslutning

Hänvisning

Kapitlet "Anslutning" – gäller endast för transportsystem som levererats med drivmotor! Transportsystem utan drivmotor gäller som ofullständiga maskiner enligt maskinriktlinje 2006/42/EG!

Beakta beskrivningen för anslutning extern drivanordning i kapitel 5.6, från sida 49!

När maskiner har ställts upp måste fackpersonal utföra anslutning till strömförsörjning och styrtekniska anordningar.

VARNING

Fara för skador pga oväntad maskinstart

Under arbetet med anslutning till drivanordning föreligger alltid en fara att maskinen plötsligt går igång eller kommer i rörelse.



Säkra maskinen mot oavsiktlig tillkoppling vid installationen.



Se till att bära personlig skyddsutrustning!

Se även till att ingen obehörig personal har tillgång till maskinen under installationen. Förbjud obehöriga från att uppehålla sig inom arbets- och serviceområdet.

- Anslutningsledningar till maskinen ska läggas dragavlastade så att inte farozoner uppstår!
- Anlita elektriker som känner till de lokala anslutnings- och säkerhetsföreskrifterna för anslutning till nätström.

5.4.1 Maskinens anslutningar

Före drift med transportören måste maskinen anslutas till elnät. Nödvändiga anslutningar på maskinen har förberetts av tillverkaren.

Om elutrustning inte monterats på fabrik måste sådana installationer göras av elektriker på uppdrag av ägaren till maskinen. Kopplingschema finns angivet i kopplingsdosor eller bifogade kopplingsdokumentation för motorn.

OBS

Vid anslutning av maskinen till elnät måste man kontrollera att nätspänningen motsvarar den nätspänning som specificerats för maskinen, i de tekniska specifikationerna, Kapitel 4.1, anges de säkringar som behövs.

Returströmledningen ska jordas med en anslutning till jord. Återföring av ström med jordanslutning och anslutningskabel måste ha samma diameter.

Varvtalsregulatorn "Oriental" moteras i kapslingar.

FARA	
	Livsfara pga elektrisk stöt Fara kan föreligga pga elström om reparationsarbeten utförs av obehörig personal.
	Innan arbeten på maskinen påbörjas måste man koppla bort strömmen och på olika sätt säkra så att den inte oavsiktligt kan slås på igen.
	Elinstallationer får enbart utföras av elektriker eller under deras överinseende.
	Missförhållanden som helt oskyddade kontakter, felaktig anslutning av jordledare etc kan leda till elstötter och kan orsaka såväl svåra skador som dödsfall.

Se närmare information om korrekt elektrisk anslutning av den till transportbandet påbyggda motorn på kopplingschema A eller B (se Kapitel "Kopplingscheman" på sid. 47). Följande gäller:

- Motor av märke Panasonic Schema A
- Motor av märke Oriental Schema B



Hänvisning

Reglerare och kondensator måste installeras i därför avsedda hus, t.ex. i enlighet med DIN EN 60204-1/ IEC 60204-1/ VDE 0113-1 i aktuell lydelse. Härvid måste en lämplig säkring, t.ex. automatsäkring installeras.

OBS

Beroende på de olika konfigurationsmöjligheterna kan här inte ges allmängiltiga anvisningar om anslutningstypens vridriktning, eftersom vridriktningen beror på vilken typ av drivenhet som används (och därmed av utväxlingen).

Motorns vridriktning varierar alltefter utväxling, därför måste transportriktningen anges vid anslutningen

Beakta att transportören inte kan köras i omvänd riktning (baklänges). Driften är endast tillåten i föreskriven körriktning"

Exempel:

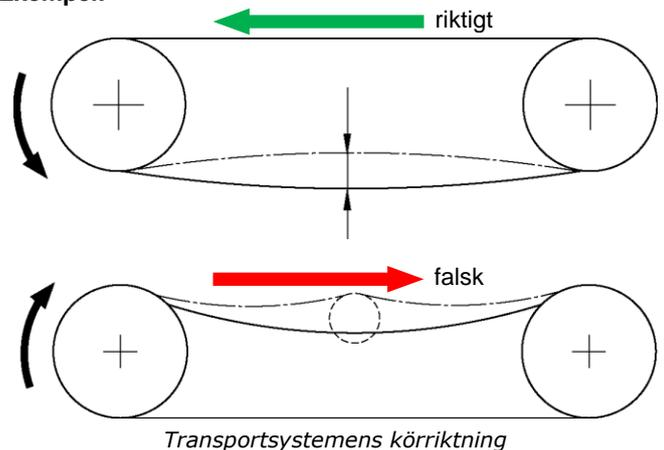

VAR FÖRSIKTIG



Förstörd motor

Om transportören körs mot tillåten transportriktning en längre tid under idrifttagningen kan den ta skada.

Kör transportören baklänges så sällan som möjligt!

Efter den elektriska anslutningen av transportören ska man genom att helt kort sätta igång maskinen (som mest i några sekunder) för att verifiera att bandet går i den avsedda riktningen. Skulle detta inte vara fallet måste beläggningen i klämmorna ändras såsom anges i kopplingschemat.

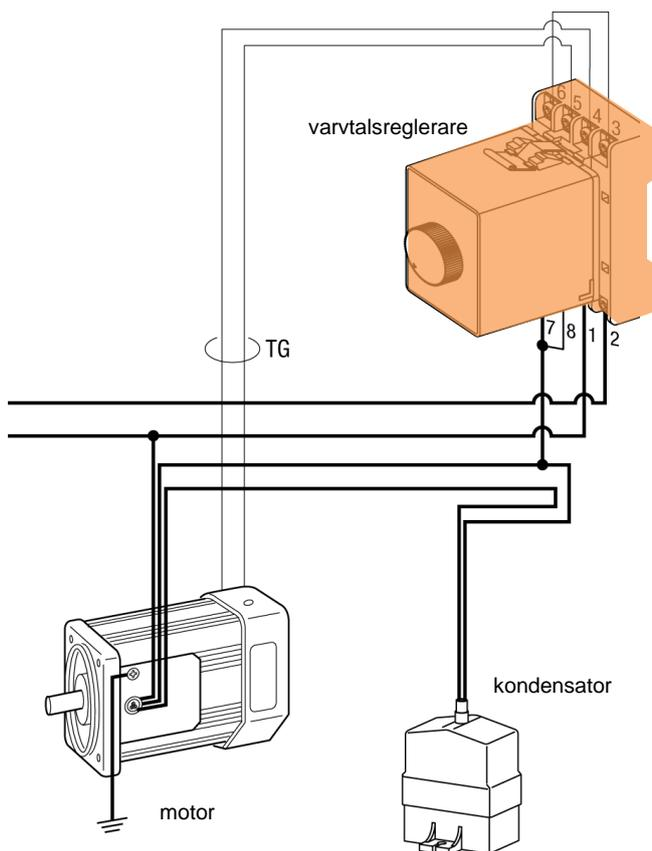

Kopplingsexempel – Motorvariant med reglerare

VARNING



Risk för snubbling pga felaktigt placerad kabel



Fara för personskador föreligger om någon kommer att snubbla över felaktigt eller olämpligt dragna kablar.

Se till att bära personlig skyddsutrustning!

Kablar och ledningar ska dras i kabelschakt och kanaler.

Installationsområdet ska spärras av.

5.5 Kopplingsscheman

5.5.1 Motortillverkare A (motor från Panasonic)

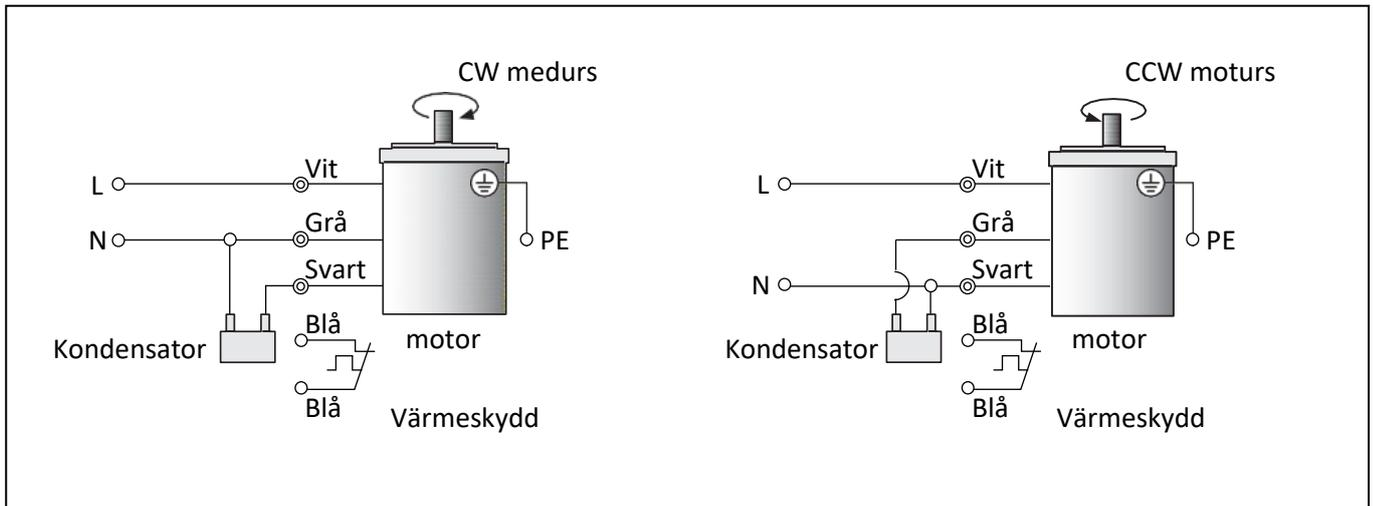

Anslutning asynkronmotor 6W-25W-40W-60W-90W – 230V/50Hz – enfas
 Alla motorer är utrustade med värmskydd, förutom 6W-motorn.

5.5.2 Motortillverkare B (motor från Oriental)

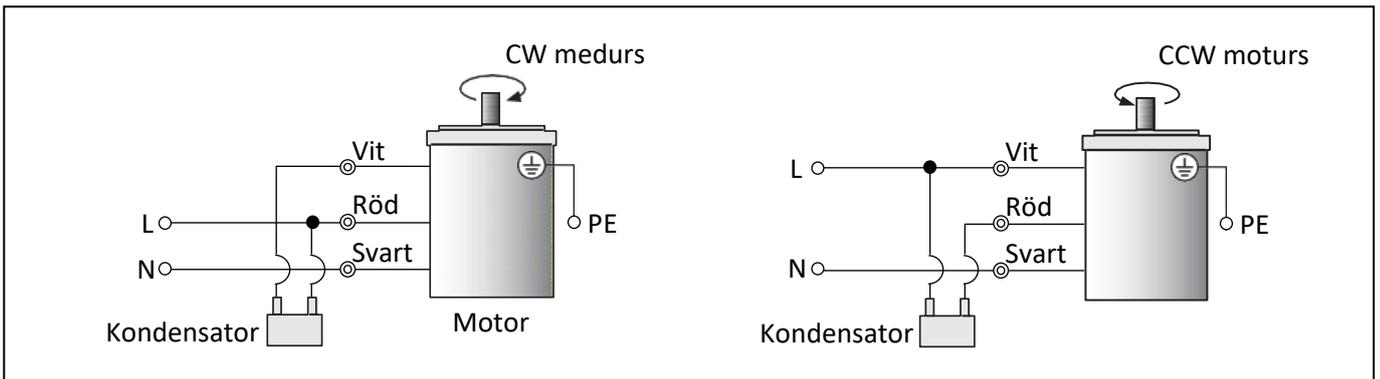

Anslutning asynkronmotor 6W-25W-40W-60W-90W – 230V/50Hz – enfas

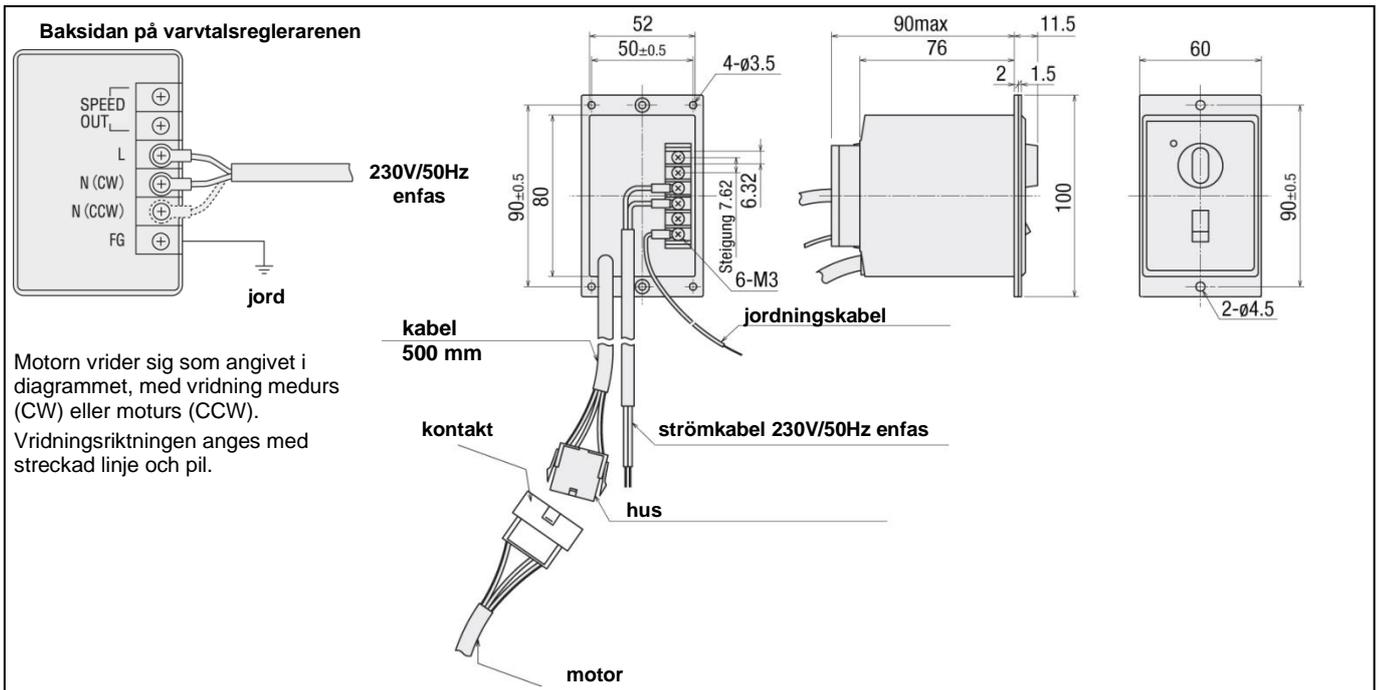

Anslutning regleringsmotor 6W-25W- 40W – 230V/50Hz – enfas

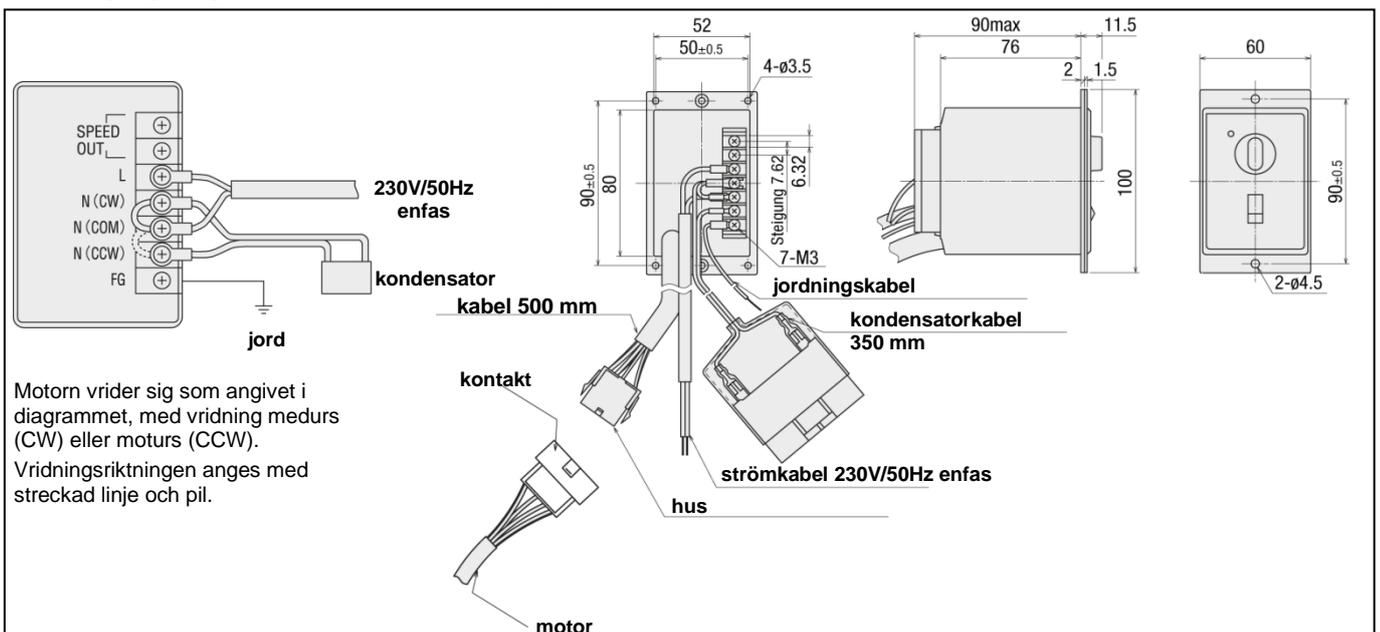

Anslutning regleringsmotor 60W-90W – 230V/50Hz – enfas

5.6 Anslutning extern drivanordning



Viktigt

De från operatörens sida anskaffade drivmotorerna (extern drivanordning) måste uppfylla angivna tekniska krav i kapitel 4.5.1, från sida 41.

För en säkrare och fackmannamässig anslutning av extern drift skall grundläggande egenskaper och mått gälla som förutsättning.

Driftsmoment	▶ Kapitel 5.6.1 från sida 49
Transporthastighet	▶ Kapitel 5.6.2, från sida 49
Remmar-formellista	▶ Kapitel 4.4.2.1, från sida 39
Mått	▶ Kapitel 5.6.3, från sida 49

5.6.1 Maximalt tillåtet vridmoment

Efterföljande värden refererar till maximalt tillåtet vridmoment vid motor- resp växeldrivhjul.

Kapacitet för drivanordning.	Vridmoment max
3,5 W	0,294 Nm
6 W	2,45 Nm
15 W	4,9 Nm
25 W	7,84 Nm
40 W	9,8 Nm
60 W	19,6 Nm
90 W	19,6 Nm

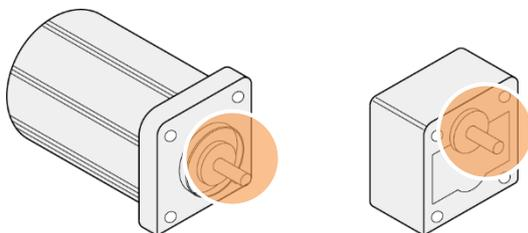

Motordrivhjul (vänster), växeldrivhjul (höger)

5.6.2 Maximalt tillåten transporthastighet

Typ	V _{max}	Typ	V _{max}
SVKAE	67.7 m/min	CVGCE	56.5 m/min
SVKBE	67.7 m/min	CVGNE	56.5 m/min
SVKNE	56.5 m/min	CVGRE	56.5 m/min
SVKRE	56.5 m/min	CVGBE	67.7 m/min
GVHAE	67.7 m/min	CVGDE	56.5 m/min
GVFAE	67.7 m/min	CVGPE	56.5 m/min
GVHNE	56.5 m/min	CVGWE	56.5 m/min
GVFNE	56.5 m/min	CVSEE	67.7 m/min
GVTSAE	36.0 m/min	CVSFE	67.7 m/min
GVTSE	36.0 m/min	CVSXE	56.5 m/min
GVTWAUE	36.0 m/min	CVSFDE	56.5 m/min
GVTWASE	36.0 m/min	CVSTCE	14.4 m/min

GVTWUE	36.0 m/min	CVSTRE	14.4 m/min
GVTWSE	36.0 m/min	CVSJAE	56.5 m/min
CVGAE	67.7 m/min	CVSMAE	26.4 m/min
CVLPAE	56.5 m/min	CVDSAE	37.7 m/min
CVMAE	67.7 m/min	CVDSBE	37.7 m/min
CVMBE	67.7 m/min	CVSPCE	64.4 m/min
CVSSAE	22.6 m/min		
CVSPA	64.4 m/min		
CVGTAE	72.0 m/min		
CVGTBE	64.8 m/min		
CVGTNE	57.6 m/min		
CVGTPE	57.6 m/min		
CVSYE	56.5 m/min		
CVSFAE	27.1 m/min		
CVSFBE	22.6 m/min		
CVSFCE	67.7 m/min		

5.6.3 Mått drivmotor

Drivmotor	Användning
■ Induktionsmotor	■ för kontinuerlig drift (konstant transporthastighet) i en transportriktning
■ Regleringsmotor	■ för reglerbar drift (reglerbar transporthastighet) med potentiometer för varvtalsanpassning

Efterföljande beskrivning och mått gäller för induktions- och regleringsmotorer.

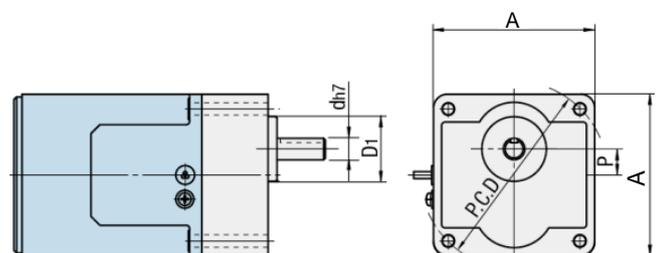
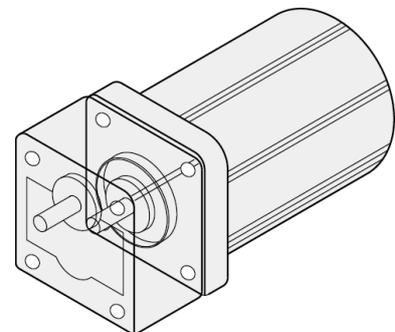

Mått drivmotor

A	Rektangulärt mått
PCD	Delkretsdiаметer
D1	Flänsdiаметer
d	Drivaxel diаметer
P	Axelförskjutning

(W)	A	d	Axeltolerans	D ₁	L ₁	L ₂	L ₃	ℓ	T	(D ₂)	P	a	PCD Ø	Passfjäder	Passfjäder tolerans
3,5	22	Ø 6	h7	12	14	29,5 (34,5)	28	2,1	-	22	0	3,5	18	avplanad axel	
6	60	Ø 8	h7	25		26 (33)	75	6		65	10	4,5	70	avplanad axel	
15	70	Ø 10	h7	30	32	30 (36)	80	5	7	74	15	5,5	82	4	+0.01 / +0.06
25	80		h7			30	85	6		86				4	+0.01 / +0.06
40		Ø 12	h7	36		37	105	5		95				4	+0.01 / +0.06
60	90	Ø 15	h7	34	38	60	120 [150]	7	7.5	-	18	6.5	104	5	+0.00 / +0.05
90			h7				135 [172]			-				5	+0.00 / +0.05

Värden i () är mått för brytarhuvud med ett utväxlingsförhållande ≥ 30

Värden i [] är mått för regleringsmotorer

5.6.3.1 Axelform/drivhjulform

Drivhjul har passfjäderspår (utom 3,5 och 6 W-drivmotorer). Härfter visas måtten för passfjädrarna och passfjäderspår.

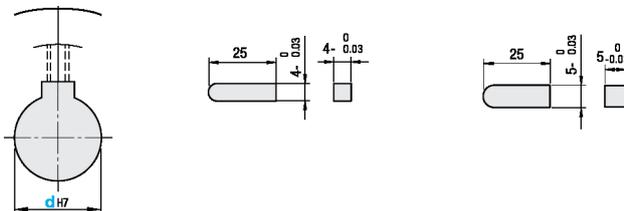

5.6.3.2 Skiss för induktionsmotorer

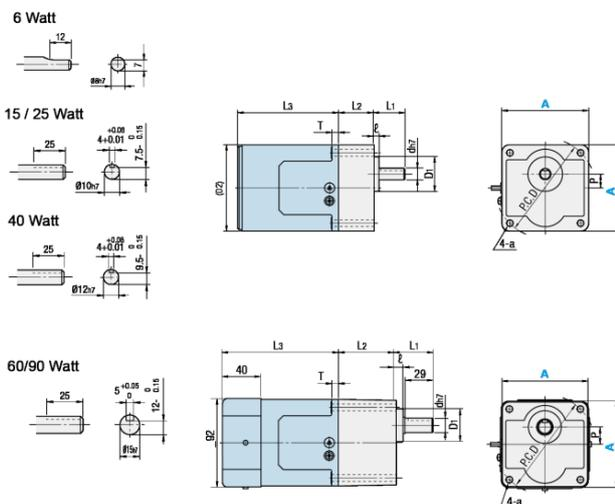

5.6.3.3 Skiss för regleringsmotorer

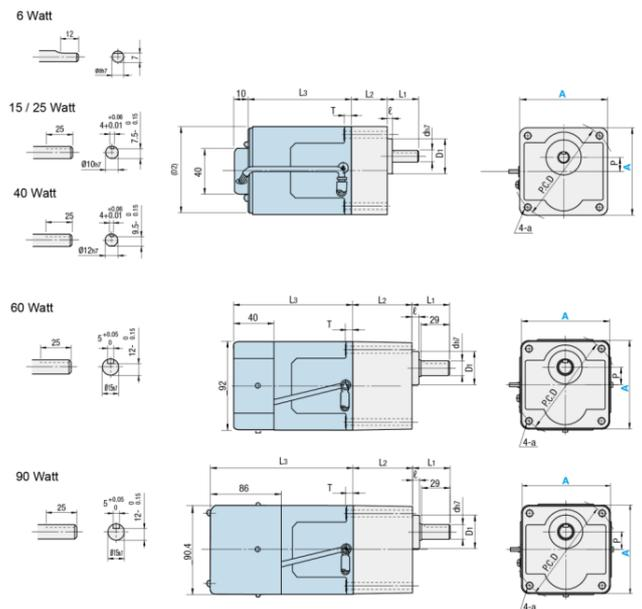

5.6.4 Drivmotor-adapterplatta

För fastställande av nödvändig adapterplatta för en drivmotor måste transportörtyp, motorposition och motorkapacitet vara kända. Dessa data kan fås i efterföljande tabellformöversikt

Typ	Motorposition	Kapacitet
SVKAE/ SVKBE	Standard/ MK	6 W
SVKAE/ SVKBE	Standard/ MK	25 W
SVKNE/ SVKRE	Standard/ MP	6 W
SVKNE/ SVKRE	Standard/ MP	25 W
SVKNE/ SVKRE	Standard/ MP	40 W
SVKNE/ SVKRE	Standard/ MP	90 W
GVHAE/ GVFAE	Standard/ MK	6 W
GVHAE/ GVFAE	Standard/ MK	25 W
GVHNE/ GVFNE	Standard/ MP	25 W
GVHNE/ GVFNE	Standard/ MP	40 W
GVHNE/ GVFNE	Standard/ MP	60 W
GVHNE/ GVFNE	Standard/ MP	90 W
GVTSAE	Standard/ MK	6 W
GVTSAE	Standard/ MK	25 W
GVTWAUE/ GVTWASE	Standard/ MK	6 W
GVTWAUE/ GVTWASE	Standard/ MK	25 W
GVTWNUE/ GVTWNSE	Standard/ MP	6 W
GVTWNUE/ GVTWNSE	Standard/ MP	25 W
CVGAE	Standard/ MK	6 W
CVGAE	Standard/ MK	25 W
CVLPAE	Standard/ MP	25 W
CVLPAE	Standard/ MP	40 W
CVMAE/ CVMBE	Standard/ MK	25 W
CVMAE/ CVMBE	Standard/ MK	40 W
CVSSAE	Standard/ MK	6 W
CVSSAE	Standard/ MK	25 W
CVSSAE	Standard/ MK	40 W
CVSPAЕ	Standard/ MK	25 W
CVSPAЕ	Standard/ MK	40 W
CVGTAE	Standard/ MK	6 W
CVGTAE	Standard/ MK	25 W
CVGTBE	Standard/ MK	25 W
CVGTBE	Standard/ MK	40 W
CVGTNE	Standard/ MP	6 W
CVGTNE	Standard/ MP	25 W
CVGTPE	Standard/ MP	25 W
CVGTPE	Standard/ MP	40 W
CVSYE	Standard/ MP	60 W
CVSYE	Standard/ MP	90 W
CVSFAE	Standard/ MK	6 W
CVSFAE	Standard/ MK	25 W
CVSFBE	Standard/ MK	6 W
CVSFBE	Standard/ MK	25 W



Hänvisning

Enligt referenstabellen kan motsvarande adapterplatta-schema beställas från MISUMI Europa GmbH!

Typ	Motorposition	Kapacitet
CVSFBE	Standard/ MK	40 W
CVSFCE	Standard/ MK	6 W
CVSFCE	Standard/ MK	25 W
CVGCE	Standard/ MK	6 W
CVGCE	Standard/ MK	25 W
CVGNE	Standard/ MK	40 W
CVGNE	Standard/ MP	6 W
CVGNE	Standard/ MP	25 W
CVGRE	Standard/ MP	6 W
CVGRE	Standard/ MP	25 W
CVGRE	Standard/ MP	40 W
CVGBE	Standard/ MK	6 W
CVGBE	Standard/ MK	25 W
CVGDE	Standard/ MK	6 W
CVGDE	Standard/ MK	25 W
CVGDE	Standard/ MK	40 W
CVGPE	Standard/ MP	6 W
CVGPE	Standard/ MP	25 W
CVGWE	Standard/ MP	6 W
CVGWE	Standard/ MP	25 W
CVGWE	Standard/ MP	40 W
CVSEE/ CVSFE	Standard/ MK	60 W
CVSEE/ CVSFE	Standard/ MK	90 W
CVSXE	Standard/ MP	60 W
CVSXE	Standard/ MP	90 W
CVSFDE	Standard/ MK	6 W
CVSFDE	Standard/ MK	25 W
CVSFDE	Standard/ MK	40 W
CVSTCE	Standard/ MK	6 W
CVSTRE	Standard/ MP	6 W
CVSJAE	Standard/ MP	6 W
CVSJAE	Standard/ MP	25 W
CVSMAE	Standard	6 W
CVDSAE	Standard/ MK	40 W
CVDSBE	Standard/ MK	40 W
CVSPCE	Standard/ MK	6 W
CVSPCE	Standard/ MK	25 W

6. Användning



Säkerhets hänvisningar

Beakta anvisningarna i Kapitel 3 "Säkerhets hänvisningar".

Dessutom måste man beakta alla säkerhetsanvisningar och symboler i den medföljande dokumentationen från tillverkaren.

VARNING



Fara pga obehörig användning

Faror kan uppstå om obehöriga har tillgång till maskinen under inkopplingen och drifttagningen.

Säkra maskinen efter avslutat arbete mot oavsiktlig tillkoppling.

Användning av maskinen är endast tillåten efter undervisning eller utbildning.

Den instruerade och utbildade personalen måste kontrollera skydds- och säkerhetsanordningarna före skiftets början med avseende på funktionsdugligt tillstånd. Om bristfälligheter upptäcks måste maskinen tas ur drift tills dessa brister har åtgärdats.



Viktigt

Beakta farozonerna på maskinen.

Utför inga rengöringsarbeten i maskinens arbetsområde efter det att maskinen kopplats till.

Ta hänsyn till transportbandets dragstyrka och överlasta det inte!

6.1 Idrifttagning

OBS

Fastlägg idrifttagande personals ansvarsområden.

Byt omedelbart ut defekta maskindelar. Se extra dokument i bilagan till denna handbok för säker identifikation av maskinkomponenterna.

Montera inte av eller förbikoppla säkerhetsanordningar och arbeta inte utan dessa.

Kontrollera installationsförutsättningarna vid första idrifttagningen resp. efter längre driftuppehåll!



Drifttagning av maskinen får inte ske förrän det kunnat fastställas att maskinen uppfyller alla krav som anges i Maskindirektivet 2006/42/EG.

6.2 Funktionskontroll för drift

FARA



Livsfara pga skador och defekter

Det finns livsfara pga skador och defekter på maskinen.

Ta under inga omständigheter maskinen i drift om en skada har hittats och identifierats. Byt ut defekta komponenter.

Kontrollera de elektriska och mekaniska komponenterna på maskinen.

Utför underhåll enligt med angivna intervall. Ägaren måste tillse att underhåll utförs regelmässigt i efter anvisningarna.

- Genomför ett funktionstest innan drifttagningen för att verifiera att maskinen är i gott skick.
- Kontrollera alla skyddsanordningar är på plats och är intakta.

6.3 Start av transportören

Starten av transportören sker alltefter aktuell konfiguration över motorskyddsbrytaren eller varvtalsregleraren.

Om transportören inordnats i ett övergripande drift- och styrsystem sker start möjligen genom startåtgärd för hela anläggningen. Särskild start/avstängning av transportören behövs då inte.



Huvudströmbrytare

FARA



Livsfara pga felaktig hantering

Livsfara liksom fara för skador på utrustningen föreligger om denna hanteras av oerfaren, okvalificerad personal med otillräckligt utbildning.

Endast utbildad personal får arbeta vid maskinen. Det är ägarens ansvar att tillse att operatörerna har den nödvändiga kunskapen.

Vid underhållsarbeten, reparationer eller rengöring måste maskinen vara avstängd.

7. Urdrifftagning



Säkerhets hänvisningar

Beakta anvisningarna i Kapitel 3 "Säkerhets hänvisningar".

Dessutom måste man beakta alla säkerhetsanvisningar och symboler i den medföljande dokumentationen från tillverkaren.

7.1 Avstängning av transportören



Viktigt

Om transportören körs mot tillåten transportriktning en längre tid under idrifttagningen kan den ta skada.

Avstängning av arbetsskiftets slut

1. Koppla ifrån lastspänningen!
2. Säkra maskinen vid mot obehörig tillkoppling vid arbetsskiftets slut!

Avstängning för längre tid

1. Se till att köra transportören tom. Se till att det inte finns något transportgods på transportören.
2. Koppla ifrån lastspänningen!
3. Koppla fysiskt bort strömmen från transportören

7.2 Avställning av maskinen

För avställning under längre tid som vid lagerförvaring eller vid slutgiltig avställning måste transportören tas ur drift på ordnat sätt.

FARA



Fara vid frånkoppling av strömförsörjning som utförs av obehörig personal

Fara föreligger generellt om avstängning av transportörens drivsystem utförs av okvalificerad personal.

Låt endast auktoriserad personal koppla bort strömanslutningen.

Urdrifftagning

7

1. Se till att köra transportören tom. Se till att det inte finns något transportgods på transportören.
2. Stäng av transportören.
3. Koppla bort all strömförsörjning till transportören.
4. Bestryk blanka metalldelar på transportören lätt med olja.
5. Täck vid lagerförvaring över transportören så att den skyddas mot smuts.
6. Ställ upp transportören på transportpallar.

VARNING



Fara för personskador och fara för miljöförorening pga bristande kvalifikation hos personal



Under avställningen av transportören kan faror uppstå pga att personalen inte är tillräckligt kvalificerad och saknar nödvändiga kunskaper.

Avställning måste utföras av behörig personal.

Drivanordningar och maskin får endast hanteras av fackpersonal.

Se till att följa lokala föreskrifter om avfallshantering.

7.3 Förvaring av maskinen

För avställning under längre tid som vid lagerförvaring eller vid slutgiltig avställning måste transportören tas ur drift på ordnat sätt.

För mellanlagring av transportörer gäller att lagerutrymmet måste vara svalt och torrt för att förebygga korrosion på enskilda maskindelar. Leveransemballaget till systemet är avsett för lagerförvaring upp till 3 månader.

Egenskap	Rekommendation
Lagerplats	Torra, slutna rum
Temperaturer	-20°C till +60°C
Relativ luftfuktighet	Max 85 % (ingen kondensering!) Torkmedel i kopplingskåp/-låda

VARNING



Fara för personskador genom tippning/fall

Vid felaktig lagerplacering eller underlåtenhet att ta hänsyn till utrustningens tyngdpunkt kan det hända att transportören tippas över och slår i golvet

Maskinen bör säkras mot oavsiktlig tippning och instabilitet.

Ta hänsyn till maskinens tyngdpunkt!

7.4 Skrotning av maskinen

- Avfallshandtera förpackningsmaterial enligt nationella föreskrifter!
- Släng kartonger, skyddsförpackningar av plast och konserveringsmaterial separat och sakkunnigt!
- Anlita auktoriserad firma för att skrota maskinen för att förebygga möjliga miljöskador!

Skrotning av maskinen (även maskinkomponenter, drivanordningar) ska ske enligt lokala föreskrifter och de lagar om miljöskydd som gäller i respektive land.

Om maskinen har nått slutet av sin livslängd, ska avfallshandlingen utföras på ett säkert och sakkunnigt sätt. Detta gäller i synnerhet för detaljer och ämnen som är skadliga för miljön. Dit hör bl. a. smörjmedel, plastmaterial och batterier.

8. Reparationer och Tillbehör



Säkerhets hänvisningar

Beakta anvisningarna i Kapitel 3 "Säkerhets hänvisningar".

Dessutom måste man beakta alla säkerhetsanvisningar och symboler i den medföljande dokumentationen från tillverkaren.

FARA



Livsfara och risk för klämskador pga åtgärder av obehöriga



Fara kan uppstå om reparationsarbeten utförs av obehörig personal.

Innan reparationsarbetena påbörjas måste strömmen till maskinen kopplas från och man måste säkra att den inte oavsiktligt och obehörigt kopplas på.

Se till att reparationsarbeten endast utförs av behörig fackpersonal.

Se till att bära personlig skyddsutrustning!

8.1 Byte av drivmotor

I händelse av defekt eller att motorn slutar fungera måste man byta motorn till transportören. Tillvägagångssättet beror på fabrikatet på motorn.



Motortillverkarnas dokumentation

Beakta anvisningarna om montering och demontering av motorer i dokumentationen från resp. tillverkare. Denna dokumentation medföljer handboken som bilaga!

FARA



Livsfara pga elektrisk stöt



Fara kan föreligga pga elström om reparationsarbeten utförs av obehörig personal.



Innan arbeten på maskinen påbörjas måste man koppla bort strömmen och på olika sätt säkra så att den inte oavsiktligt kan slås på igen.



Se till att reparationsarbeten endast utförs av behörig fackpersonal.

8.2 Bandbyte

När man uppnår gränsen för förlitning eller när andra krav ställs på bandet därför att typen av transporterat gods ändras måste man byta bandet på transportören.

I det följande beskrivs proceduren för bandbyte för såväl bandtransportör, som kuggremstransportör och stålbandstransportör.

VARNING



Skaderisk på grund av remmar som fattas

Det finns risk för skada, när transportremmarna inte är pålagda vid påslaget transportsystem där rörliga komponenter kan nås.

Under remutbyte eller vid inte pålagda remmar måste transportsystemet vara säkert frånskilt från strömförsörjningen.

Slå aldrig på transportsystemet utan remmar, då detta samtidigt utgör en delande skyddsinträttning!

VAR FÖRSIKTIG



Överlast pga av för hög bandspänning

Fara för överlast föreligger och skada på såväl motor som band om bandet är alltför hårt spänt

Ställ in bandspänningen så att drivrullen kan dra igenom när bandet är blockerat.



Viktigt

Ifall transportsystemet används utan transportremmar från MISUMI, så är driften endast tillåten med pålagda original-MISUMI-transportörremmar!

Alternativt kan transportremmar användas som motsvarar kännetecknen för original-MISUMI-transportremmar! Beakta tekniska kännetecken i kapitel 4.4.1, från sida 35!

Annars förlorar EG-konformitetsförklaringen sin giltighet! Generellt ansvarar inte MISUMI Europa GmbH för skador eller följdskador, som inträffat vid användning av en transportrem som inte levererats av MISUMI Europa GmbH

Beakta att nyinsatta remmar skall vara passande för transportören och för det gods som skall transporteras.

Använd transportremmar från MISUMI Europa GmbH!

8.2.1 Bandbyte - sidomonterad motor

Tillvägagångssätt vid bandbyte på transportörer med sidomonterad motor

1. Slå av huvudströmbrytaren och dra ut strömkontakten från nätuttaget.
2. Markera aktuell position för inställningsskruvarna på ramen för att kunna få samma bandspänning som tidigare.



3. Lossa de fyra inställningsskruvarna för bandspänning på båda sidorna. När man lossar på skruvarna kommer också bandet loss.

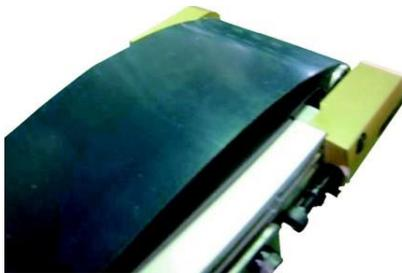

4. Lossa bandet helt och skruva av hållaren till drivrullen.



5. Ta av bandet. Se vid bandbytet till att drivhjulet inte dras av.



6. Sätt i det nya bandet åt rätt håll (transportriktningen). Beakta därvid markeringen av transportriktningen på bandets undersida.
7. Genomför installationen av bandet omvänt mot proceduren för avtagning. Montera tillbaka hållaren till drivrullen.
8. Ställ till sist in bandspänningen med inställningsskruvarna.

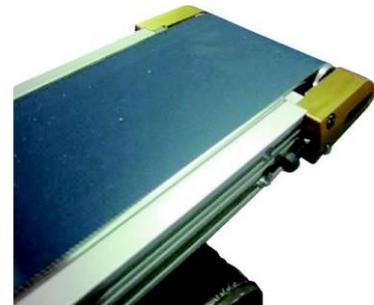

9. Genomför en visuell kontroll och funktionskontroll av transportören efter bandbytet. Var särskilt uppmärksam på inte helt åtdragna skruvförbindelser och lösa föremål som verktyg och skruvar på och runt transportören

8.2.2 Bandbyte - mittmonterad motor

Tillvägagångssätt vid bandbyte på transportörer med mittmonterad motor

1. Slå av huvudströmbrytaren och dra ut strömkontakten från nätuttaget
2. Vänd upp och ned på transportören (180°!)

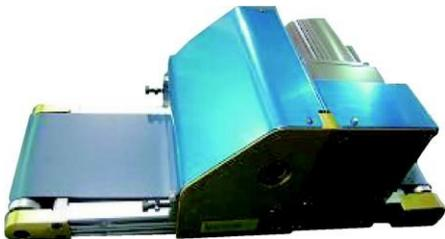

3. Markera aktuell position för inställningskruvarna på ramen för att kunna återställa samma bandspänning som tidigare.

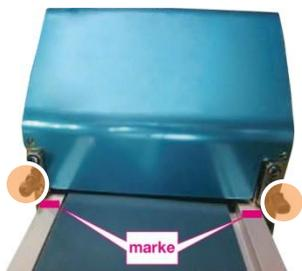

4. Lossa de fyra inställningskruvarna för bandspänning. När man lossar på skruvarna kommer också bandet loss.

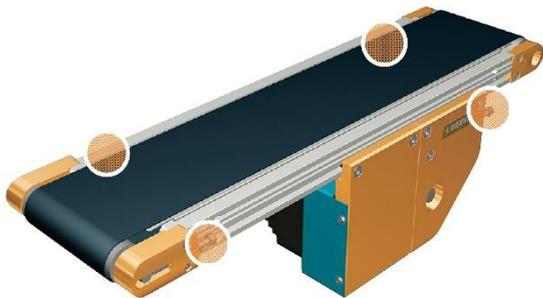

5. Lossa de 5 skruvarna på den blå kåpan och ta av denna.



6. Lägg transportören på sidan och lossa skruvarna till den gula kåpan. Håll rullen med ena handen så att den inte ramlar ut.
7. Ta av den gula kåpan.
8. Ta försiktigt av rullen.



9. Lägg märke till hur bandet löper på rullen med tanke på det nya bandet som ska sättas på.

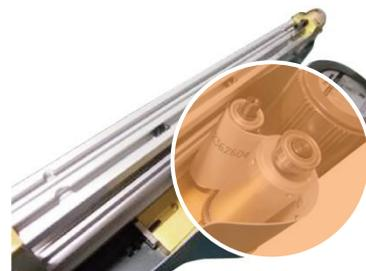

10. Lossa bandet helt och ta av det.
11. Sätt i det nya bandet åt rätt håll (transportriktningen). Beakta därvid markeringen av transportriktningen på bandets undersida.
12. Sätt tillbaka den avtagna rullen och montera på den gula kåpan igen.



13. Ställ till sist in bandspänningen med inställningskruvarna. Se till att bandet inte förskjuts åt enda sidan.

8.2.3 Bandbyte - inbyggd motor

Tillvägagångssätt vid bandbyte på transportörer med inbyggd motor

1. Slå av huvudströmbrytaren och dra ut strömkontakten från nätuttaget.
2. Lossa de båda skruvarna på framsidan av bandkåpan till transportören och ta av dem.

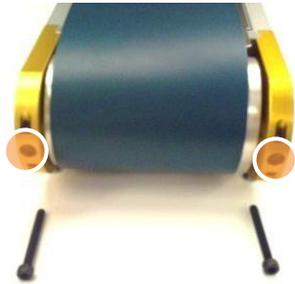

3. Lossa de båda skruvarna på sidorna av bandkåpan till transportören och ta av dem. Obs att man endast behöver lossa på skruvarna på ena änden av transportören för bandbytet.



4. Ta av kåpan över drivrullen.
5. Ta av bandet.

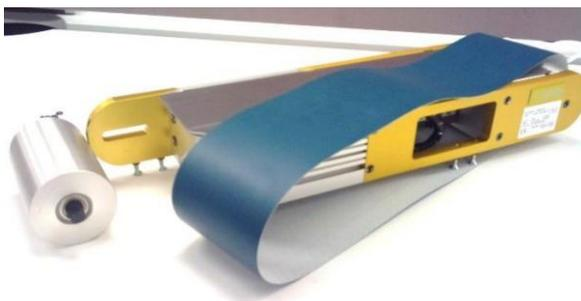

6. Sätt på ett nytt band och montera tillbaka kåpan i med omvänd procedur
7. Ställ till sist in bandspänningen med inställningskruvarna.

8.3 Slirkorrigering

Bandet på transportören ställs in av tillverkaren på fabriken. Likväl kan bandet pga körning eller efter ett bandbyte komma att slira åt endera hållet. För att få bandet att löpa rätt måste man ställa in resp efterjustera inställningen.

Slirkorrigering kan bara utföras på transportör som är i drift.

VAR FÖRSIKTIG



Överstyrning av bandet på grund av ensidig inställning

Fara föreligger för skador på bandkanten vid överstyrning av bandet, när detta är alltför ensidigt inställt.

Genomför korrigeringen för slirning nedan steg för steg med kontinuerlig uppsikt över hur bandet löper.

8.3.1 Slirkorrigering - transportör med sidomonterad motor

1. Placera transportören på ett jämt och stabilt underlag för slirkorrigeringen. Säkra transportörens stabilitet med förankring i golvet.
2. Rikta transportören vågrätt med hjälp av vattenpass.
3. Lossa muttern till inställningsskruven för bandspänning på den slirande sidan av bandet för att långsamt kunna dra åt skruven igen. Skruven måste kunna lossas på nytt ifall man dragit åt för hårt och fått bandet att slira åt andra hållet.
4. Ha hela tiden uppsikt över hur bandet löper. Upprepa proceduren om bandet fortsätter att slira.
5. Sätt till sist tillbaka muttern och dra åt.
6. Kör sedan transportören en stund så att bandets bana stabiliseras.

8.3.2 Slirkorrigerig - transportör med mittmonterad motor

1. Placera transportören på ett jämt och stabilt underlag för innan korrigeringen av slirningen. Säkra transportörens stabilitet med förankring i golvet.
2. Rikta transportören vågrätt med hjälp av vattenpass.
3. Lossa muttern till inställningskruven för bandspänning på den slirande sidan av bandet för att långsamt kunna dra åt skruven igen. Skruven måste kunna lossas på nytt ifall man dragit åt för hårt och fått bandet att slira åt andra hållet.
4. Ha hela tiden uppsikt över hur bandet löper. Upprepa proceduren om bandet fortsätter att slira.
5. Sätt till sist tillbaka muttern och dra åt.



6. Kör sedan transportören en stund så att bandets bana stabiliseras.
7. Återställ med hjälp av inställningskruven på hållaren till drivrullen till det tidigare läget.

8.3.3 Slirkorrigerig – Inbyggd motor

1. Placera transportören på ett jämt och stabilt underlag för innan korrigeringen av slirningen. Säkra transportörens stabilitet med förankring i golvet.
2. Rikta transportören vågrätt med hjälp av vattenpass.
3. Lossa muttern till inställningskruven för bandspänning på den slirande sidan av bandet för att långsamt kunna dra åt skruven igen. Skruven måste kunna lossas på nytt ifall man dragit åt för hårt och fått bandet att slira åt andra hållet.
4. Ha hela tiden uppsikt över hur bandet löper. Upprepa proceduren om bandet fortsätter att slira.
5. Sätt till sist tillbaka muttern och dra åt.

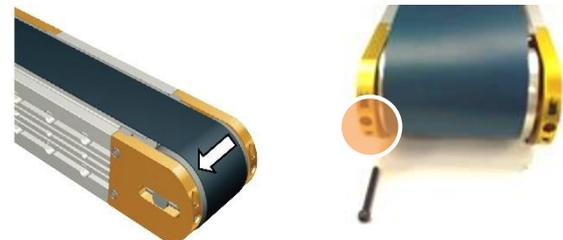

6. Kör sedan transportören en stund så att bandets bana stabiliseras.

8.4 Spänna remmar

Motsvarande driv-monteringsvarianter skiljer sig från föregångarna i remspänning.

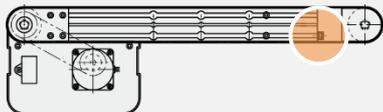
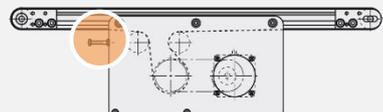
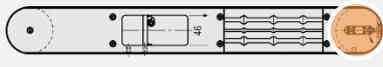
Huvuddrift 	Remmar mellan ramprofilerna: ► Spännskruvar vid vändrulle  Remmar över fulla bredden: ► Spännskruv mellan vändrulle och spännrulle 
Medeldrift 	► Spännskruv vid vändenhet 
Integrerad drift 	► Spännskruvar vid vändrulle 

8.5 Idrifttagning efter korrigerig

- Kontrollera så att skyddsledningarna (jord) sitter fast.
- Efter byte av kablar måste alla demonterade beteckningsskyltar sättas på plats igen!
- Dra åt skruvförbindningarna efter utförda reparationer!
- Kontrollera att alla säkerhets- och skyddsanordningar sitter på plats.
- Ta efter arbetena bort föremål som verktyg och skruvar och hjälpmedel som ligger på och runt transportören.
- Stäng till sist elskåpet och återlämna nyckeln till ansvarig person.
- Utför ett funktionstest (provkörning) efter avslutade reparationsarbeten!

8.6 Tillbehör

Beroende på hur transportören används och i vilken omgivning finns olika Tillbehör tillgängliga.

- Se till att endast används Tillbehör från tillverkaren MISUMI Europa GmbH. eller av tillverkaren auktoriserade leverantörer.
- För närmare information om beställning av Tillbehör se kapitlet "Beställning", sid. 61!



Katalog

Ingående information om Tillbehör och reservdelar finns på www.misumi-europe.com eller i katalogen.

8.6.1 Benstöd

För uppställning av transportörerna kan man beställa benstöd i olika utföranden, I- och H-form, med länkrullar eller inställningsskruvar.



Benstöd H-form

8.6.2 Monteringsfästen

För individuell montering av transportörerna kan man använda monteringsfästen som stödelement. De olika utförandena av transportörerna möjliggör många olika typer av användningsområden.

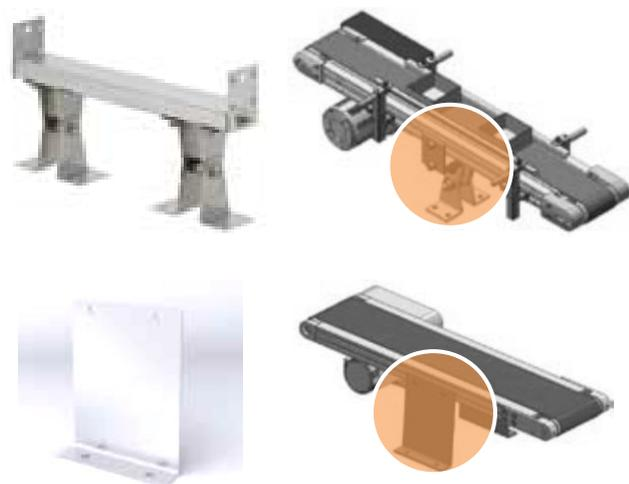

8.6.3 Styrskenor i metall

För linjär styrning av godset på transportören kan man montera metallskenor av olika form (raka, Z- och Y-form) på transportören.



8.6.4 Styrskenor i plast

För linjär styrning av godset på transportören kan man montera metallskenor av olika form (raka, Z- och Y-form) på transportören.



8.6.5 Hållare till styrskenor

För individuell montering av styrskenor av plast eller metall kan man montera särskilda fästen på transportören..



Fäste för styrskenor till bandtransportör av plast - standardutförande

Fäste för styrskenor till bandtransportör av plast - förskjutet



Fäste för styrskenor till bandtransportör - standardutförande



Fäste för styrskenor till bandtransportör - förskjutet



Rundstavsskena



Fäste och vinkelbeslag för rundstavsskena

8.6.6 Brytrullar

Till hjälp för sömlös övergång mellan olika transportörer i samma linje kan man montera brytrullar mellan transportörerna.



8.6.7 Plastskydd

Till skydd för övergångarna mellan transportörer kan man montera transparenta plastskydd av olika slag på utrustningen.



Plastskydd L-form



Plastskydd U-form

8.7 Reservdelar

Vid utbyte av detaljer som säkerställer maskinens säkerhet, får endast original delar användas eller likvärdiga delar, d.v.s. som uppfyller samma säkerhetsstandard.



Reservdelslista

För närmare information se den till dokumentationen bifogade reservdelslistan.



Hänvisning

I princip gäller "Allmänna försäljnings- och leveransvillkor" från Misumi Europa GmbH. Dessa står ägaren till förfogande senast vid kontraktets undertecknande. Du bekräftar beställningen med din underskrift!

8.8 Beställning

- Vänd dig till följande adress vid beställning av reservdelar:

MISUMI Europa GmbH
Franklinstraße 61–63
D-60486 Frankfurt am Main
Tyskland

E-Mail: Mail.tech@misumi-europe.com
Internet: www.misumi-europe.com

9. Underhåll



Säkerhets hänvisningar

Beakta anvisningarna i Kapitel 3 "Säkerhets hänvisningar".

Dessutom måste man beakta alla säkerhetsanvisningar och symboler i den medföljande dokumentationen från tillverkaren.

- Beakta allmänna nationella föreskrifter om förebyggande av olycksfall i arbetet.
- Genomför föreskrivna inställnings-, skötsel-, och underhållsarbeten vid angivna intervall!
- Planera in de återkommande underhållsarbetena i det dagliga arbetet.
- Defekta maskindelar ska bytas ut så snabbt som möjligt!
- Använd endast felfria verktyg!
- Informera operatörer och arbetsledare innan skötsel- och underhållsarbeten påbörjas!
- Sätt upp en hänvisningsskylt på transportören!
- Dokumentera alla föreskrivna underhållsarbeten.
- Använd enbart originalreservdelar auktoriserade av tillverkaren, i synnerhet för säkerhetsrelaterade komponenter.



Teknisk hjälp

Om man inte kan avhjälpa felet på egen hand ska man vända sig till transportörens tillverkare för assistans.

- Utför före underhålls- och servicearbeten på elektriska utrustningar följande säkerhetsåtgärder i angiven ordningsföljd!

1. Koppla bort nätströmmen
2. Säkra så att strömmen inte kan kopplas på igen
3. Kontrollera att systemet är spänningsfritt
4. Jorda och kortslut
5. Övertäck/Koppla från spänningsförande maskindelar i närheten.
6. Bryt skyddskretsen för transportören och maskinerna i närheten.

FARA



Livsfara pga elektrisk stöt

Fara kan föreligga pga kvardröjande ström i kablar och elektriska komponenter även sedan nätströmmen kopplats bort.



Innan arbeten på maskinen påbörjas måste man koppla bort strömmen och på olika sätt säkra så att den inte oavsiktligt kan slås på igen. Sätt upp varningsskyltar



Se till att fel på den elektriska utrustningen åtgärdas av behörig fackpersonal.



Om man inte kan avhjälpa felet på egen hand ska man vända sig till tillverkaren för assistans.

VARNING



Skaderisk pga restenergi

Under pågående underhållsarbetena kan olika typer av farliga situationer uppstå.



Bär skyddsutrustning - hjälm, skyddsskor, handskar.

Underhållsarbeten, service och reparationer får endast utföras av utbildad eller instruerad fackpersonal.

VARNING



Skaderisker vid arbeten över kroppshöjd

Vid arbeten på högt belägna delar av transportören föreligger risk för fall.



Använd säkra hjälpmedel och arbetsplattformar. Använd inte några maskindelar som stege.



Hänvisning

Underhåll kan även utföras av operatörer såvida dessa har undervisats eller instruerats i dessa arbeten! Därvid ska skriftligen dokumenteras vilka ingrepp operatörer får utföra och för vilka en fackman måste anlitas.

De underhållsarbeten som beskrivs i det följande ska utföras av fackpersonal

9.1 Rengöring av transportören

VARNING

 **Fara för skador pga rengöringsmedel**
Om man inte följer tillverkarens anvisningar om rengöring kan umgänget med rengöringsmedel ge upphov till skador och hälsoproblem.

 Följ alla giltiga miljöföreskrifter vid rengöringsarbeten.

 Vid rengöring med flyktiga ämnen som bensen måste tillräcklig ventilation anordnas.

 Ha aldrig öppna lågor i närheten av maskinen eller vid hantering av lättantändliga kallrengörare.

 Bär skyddsglasögon och skyddshandskar.

- Rengör maskinen regelbundet och i synnerhet vid kraftigare beläggningar av smuts.
- Utgör rengöringen med lämpliga hjälpmedel.
- Torka av transportören och särskilt bandet med en fuktig trasa för att avlägsna damm och smuts.
- Avlägsna alla hjälpmedel efter rengöringsarbetena!
- Kontrollera rengjordarens funktion!



Viktigt

Se till så att fett och andra skadliga ämnen inte släpps ut i avloppssystemet.



Samla upp förbrukad olja och miljöfarliga ämnen.

9.2 Förpackning av maskindelar

- Beakta följande anvisningar för återemballering av maskindelar när dessa måste skickas in för reparation.
- För förpackning av maskindelar ska kartongen och annat material användas (plastfilm) så att delarna inte kan skadas genom yttre inverkan under transporten.
- Säkra maskindelar mot tippning och instabilitet under transporten.

9.3 Underhållsanvisningar



Viktigt

Före underhållsarbetena som beskrivs nedan utförs måste man ovillkorligen utföra och säkra lämpliga förberedelser.

Intervallen mellan underhållsåtgärderna beror på under vilka villkor utrustningen används och vilken omgivning den finns i. Ägaren till transportören måste anpassa dessa intervall efter användningen och vid behov göra dem kortare. Vid osäkerhet ska man konsultera tillverkaren.

Intervall	Underhållsarbete
Dagligen	Bandlopp Genomför en visuell inspektion av hur bandet löper direkt efter påkopplingen. Bandet måste löpa helt fritt. Om bandet inte löper centrerat över drivrullen måste denna efterjusteras. Utför en visuell inspektion av nötning och förslitning på bandet.
Dagligen	Yttre skador Genomför visuell inspektion och funktionskontroll för att upptäcka eventuella identifierbara brister och skador på komponenterna till transportören.
Dagligen	Dragning av elledningar Kontrollera stabilitet och korrekt dragning av slangar/ledning! Sätt vid behov fast dem igen.
Dagligen	Stabilitet Kontrollera stabiliteten hos transportören. Dra vid behov åt fästankordningarna.
Dagligen	Rörliga delars rörlighet Kontrollera att rörliga delar som brytullar och vändrullar rullar fritt utan motstånd. Tillsätt smörjmedel vid behov.
Dagligen	Rengöring Rengör transportören och avlägsna smuts, avlagringar och oljefläckar.
Dagligen	Tillbehörens fasta placering Kontrollera att sensorer, ljusknappar och spärrar sitter fast. Sätt vid behov fast dem igen. Byt defekta maskindelar!
Dagligen	Rengöring av Tillbehör Rengör sensorer, ljusknappar och ljusridåer. Undvik att använda frätande rengöringsmedel.
Dagligen	Skyddsanordningarnas fasta placering Kontrollera att skyddsanordningarna finns på plats och sitter fast ordentligt.
En gång i veckan	Förslitning av motor Kontrollera drivmotorn för förslitning. Se till att vid behov ersätta defekta lager med nya. Rengör kylflänsarna.
Varje månad	Bandspänning Kontrollera bandspänningen och alla skruvförbindningar. Kontrollera lagren för oljud och skador!
En gång i kvartalet	Dragning av elledningar Kontrollera kabeldragningarna till slutbrytare, sensorer, kontaktdon, kopplingsdosor och kablar för brott, revor, skador och smuts. Ersätt dessa vid behov med nya.

En gång i kvartalet	Motor Utför en visuell besiktning av motorn Ge akt på temperatur, missljud och oljeläckage.
Varje halvår	Dragning av elledningar Gör en visuell kontroll av matarledningen för ström och anslutningarna i elskåp. Se till att vid behov ersätta defekta lager med nya.
En gång om året	Säkerhetskrets Utför en visuell besiktning och en funktionskontroll! av säkerhetskretsarna Dokumentera kontrollerna.
En gång om året	Elskåp/elektriska komponenter Rengör huset till elskåpet och de elektriska komponenterna. Kontrollera att dokumentationen är komplett.
En gång om året	Anvisningsskyltar och varningssymboler Kontrollera anvisningsskyltar och varningssymboler Ersätt dessa vid behov med nya.
Vart 4:e år	Elinstallationer Låt åtminstone vart 4:e år en elektriker kontrollera de elektriska installationerna på transportören.

9.4 Vid underhållsarbetets slut

- Kontrollera att skyddsledarna (jord) sitter fast ordentligt.
- Verifiera att alla nödvändiga underhållsarbeten utförts i enlighet med underhållsschemat.
- Efter byte av kablar, ledningar och drivanordningar måste alla demonterade beteckningsskyltar sättas på plats igen!
- Dra alltid fast lösa skruvförbindningar vid skötsel- och underhållsarbeten!
- Kontrollera att alla säkerhets- och skyddsanordningar sitter på plats.
- Ta efter arbetena bort föremål som verktyg och skruvar och hjälpmedel som ligger på och runt transportören.
- Stäng till sist elskåpet och återlämna nyckeln till ansvarig person.
- Utför ett funktionstest (provkörning) efter avslutade skötsel- och reparationsarbeten!
- Överlämna transportören till operatörerna för drift.

VARNING



Fara för skador pga oväntad maskinstart

Fara kan föreligga för indragning och klämning av kroppsdelar och kläder vid oväntad igångsättning av maskinen , t.ex vid drifttagning efter åtgärdande av fel eller efter strömavbrott.

När skyddsanordningarna är demonterade eller upplåsta krävs ökad uppmärksamhet (t. ex. vid reparationer, underhåll, felsökning).

10. Felsökning



Säkerhetsanvisningar

Beakta anvisningarna i Kapitel 3 "Säkerhetsanvisningar".

Dessutom måste man beakta alla säkerhetsanvisningar och symboler i den medföljande dokumentationen från tillverkaren.

VARNING



Fara för skador pga personers felaktiga beteende eller otillräckliga kvalifikationer.

Fara kan uppstå genom personers felaktiga beteende.

Felsökning och avhjälpning får endast utföras av fackpersonal med lämplig utbildning som är förtrogna med maskinen.

Vid återkommande fel ska fackpersonal tillkallas för felsökning.

FARA



Livsfara pga elektrisk stöt

Fara kan föreligga pga kvardröjande ström i kablar och elektriska komponenter även sedan nätströmmen kopplats bort.



Innan arbeten på maskinen påbörjas måste man koppla bort strömmen och på olika sätt säkra så att den inte oavsiktligt kan slås på igen. Sätt upp varningsskyltar



Se till att fel på den elektriska utrustningen åtgärdas av behörig fackpersonal.



Om man inte kan avhjälpa felen på egen hand ska man vända sig till tillverkaren för assistans.

Det kan uppkomma fel i transportören. Dessa behandlas närmare i kapitlet "Ofta förekommande frågor (FAQ)" sid. 66 och där anges även möjliga sätt att åtgärda felen.



Teknisk hjälp

Om man inte kan avhjälpa felen på egen hand ska man vända sig till transportörens tillverkare för assistans.

10.1 Förlopp vid driftfel

Vidta följande åtgärder vid fel på transportören:

1. Stäng av transportören (slå av huvudströmbrytaren)
2. Säkra transportören
3. Placera ut varningsskyltar på transportören
4. Se till att fackpersonal åtgärdar felen
5. Ta systemet i drift efter provkörning
6. Överlämna det till operatörerna för drift.

VARNING



Fara för skador när utrustningen åter tas i bruk efter att fel åtgärdats

Positionen för rörliga komponenter är odefinierad. Fara kan föreligga för plötslig igångsättning av maskinkomponenter och aktivering av kvardröjande energi.

Se till att kontrollera säkerhetsanordningarna! Ta aldrig transportörer i bruk igen förrän felen åtgärdats och funktionstest därefter genomförts.

10.2 Åtgärda fel

- Utför före arbeten på elektriska utrustningar följande säkerhetsåtgärder i angiven ordningsföljd!

1. Koppla bort nätströmmen
2. Säkra så att strömmen inte kan kopplas på igen
3. Kontrollera att systemet är spänningsfritt
4. Jorda och kortslut
5. Övertäck/Koppla från spänningsförande maskindelar i närheten.
6. Bryt skyddskretsen för transportören och maskinerna i närheten.
7. Åtgärda felen

10.3 Ofta förekommande frågor (FAQ)

Bandetslirar

Sök orsakerna till aktuella fel enligt följande.

1. Kontrollera om transportörens aluminiumprofil eller kapsling har böjts eller vridits.
2. Kontrollera bandspänningen, eventuellt sitter bandet för löst.
3. Kontrollera att det inte finns främmande föremål vid drivrulle/drivhjul, spänn- eller styrvalsarna,

Ibland förekommer det att bandet slirar under en kortare tid för att sedan löpa på normalt sätt.

Bandet drar åt ena sidan

Sök orsakerna till aktuella fel enligt följande.

1. Kan eventuellt uppstå på grund av en böjd eller förvriden aluminiumprofil eller böjt och förvridet hus.
2. Bandet kan dra åt endera hållet för att lasten är ojämnt fördelad.

Bandet går långsammare

Sök orsakerna till aktuella fel enligt följande.

1. Kontrollera om det eventuellt finns damm eller smuts i drivenheten (drivrullar/drivhjul, spänn- och styrrullar).
2. Möjligen är bandet utslitet. Byt band!

Svängningar och missljud förekommer

Sök orsakerna till aktuella fel enligt följande.

1. Eventuellt sitter kuggremmen för löst eller för hårt.
2. Möjligen är bandet utslitet. Om undersidan av bandet är ser utslitet ut är det dags att byta band.
3. Eventuellt finns det skador på bandet eller så finns det främmande föremål på drivrullar/drivhjul, spänn- och styrrullar.

Transportören fungerar inte

Sök orsakerna till aktuella fel enligt följande.

1. Kontrollera att strömmen verkligen är påkopplad - se kontaktdosor, manöverpanel.
2. Möjligen är utrustningen överbelastad. Se till så att lasten på bandet inte överstiger dess kapacitet.

EG-försäkran om överensstämmelse

Vi, tillverkaren

MISUMI Corporation
Iidabashi First Bldg., 5-1 Koraku 2-chome, Bunkyo-ku
Tokyo 112-8583, Japan

och vår auktoriserade representant i Europa

Herr Koichi Tsunematsu
Direktör

MISUMI Europa GmbH
Franklinstraße 61–63
D-60486 Frankfurt am Main

Tyskland

deklarerar härmed att produkterna

SVKAE, SVKBE, SVKNE, SVKRE, CVGAE, CVGCE, CVGNE, CVGRE, CVGBE, CVGDE, CVGPE, CVGWE, CVSEE, CVSFE, CVSXE, CVSYE, CVSFAE, CVSFBE, CVSFCE, CVSFDE, CVSJAE, CVSMAE, CVLPAE, CVMAE, CVMBE, CVSTCE, CVSTRE, CVGTAE, CVGTBE, CVGTNE, CVGTPE, CVSPAE, CVSSAE, CVDSAE, CVDSBE, CVSPCE, CVSAE, CVSBE, CVSNE, CVSPE, CVSCE, CVSDE, CVSRE, CVSWE, CVSTAE, CVSTBE, CVSTNE, CVSTPE, GVHAE, GVFAE, GVHNE, GVFNE, GVTSAE, GVTSNE, GVTWAUE, GVTWASE, GVTWNUE, GVTWNSE

som denna deklARATION avser, är i överensstämmelse med följande normer och direktiv.

- **EN620:2002 +A1:2010**
- **Maskindirektivet 2006/42/EG (inkl Lågspänningsdirektivet 2014/35/EU)**
- **EMC-direktivet 2014/30/EU**

Angivna produkter har tillverkats och testats i enlighet med motsvarande kvalitetskontroller.

Ansvarig för sammanställning av tekniska underlag:

NAKAJIMA NOBUHIRO



Februari 2022

NAKAJIMA NOBUHIRO
Verkställande direktör
Chef marknadsavdelning, IM G
Företagsenhet IM

EG-monteringsförklaring

Vi, tillverkaren

MISUMI Corporation
Iidabashi First Bldg., 5-1 Koraku 2-chome, Bunkyo-ku
Tokyo 112-8583, Japan

och vår auktoriserade representant i Europa

Herr Koichi Tsunematsu
Direktör

MISUMI Europa GmbH
Franklinstraße 61–63
D-60486 Frankfurt am Main

Tyskland

deklarerar härmed att produkterna (ofullständigt transportsystem d.v.s. utan drivanordning)

SVKAE, SVKBE, SVKNE, SVKRE, CVGAE, CVGCE, CVGNE, CVGRE, CVGBE, CVGDE, CVGPE, CVGWE, CVSEE, CVSFE, CVSXE, CVSXE, CVSYE, CVSFAE, CVSFBE, CVSFCE, CVSFDE, CVSJAE, CVSMAE, CVLP AE, CVMAE, CVMBE, CVSTCE, CVSTRE, CVGTAE, CVGTBE, CVGTNE, CVGTPE, CVSPAE, CVSSAE, CVDSAE, CVDSBE, CVSPCE, CVSAE, CVSBE, CVSNE, CVSPE, CVSCE, CVSDE, CVSRE, CVSWE, CVSTAE, CVSTBE, CVSTNE, CVSTPE, GVHAE, GVFAE, GVHNE, GVFNE, GVTSAE, GVTSNE, GVTWAE, GVTWASE, GVTWNUE, GVTWNSE

som denna deklARATION avser, är i överensstämmelse med följande normer och direktiv.

- **EN620:2002 +A1:2010 (med undantag för kraven på drivanordning)**
- **Maskinriktlinje 2006/42/EG (med undantag för kraven på drivanordning)**

Idrifttagning av produkten är förbjuden till det har fastställts att maskinen motsvarar de grundläggande kraven i riktlinje 2006/42/EG.

Angivna produkter har tillverkats och testats i enlighet med motsvarande kvalitetskontroller.

Ansvarig för sammanställning av tekniska underlag:

NAKAJIMA NOBUHIRO



Februari 2022

NAKAJIMA NOBUHIRO
Verkställande direktör
Chef marknadsavdelning, IM G
Företagsenhet IM